

# WMI 101

## English: Installation instructions for window chain actuator for inward opening windows

Read installation instructions carefully before proceeding and keep for future reference.

## Deutsch: Montageanleitung des elektrischen Kettenantriebs für nach innen öffnende Fenster

Vor Montagebeginn bitte sorgfältig die gesamte Montageanleitung lesen; die Montageanleitung für spätere Verwendung aufbewahren.

## Français : Notice d'installation de motorisation des fenêtres verticales à soufflet intérieur

Lire attentivement la totalité de la notice avant l'installation, et la conserver pour une utilisation ultérieure.

## Dansk: Monteringsvejledning for kædemotor til indadgående vinduer

Læs hele vejledningen grundigt igennem før montering. Vejledningen bør opbevares til senere brug.

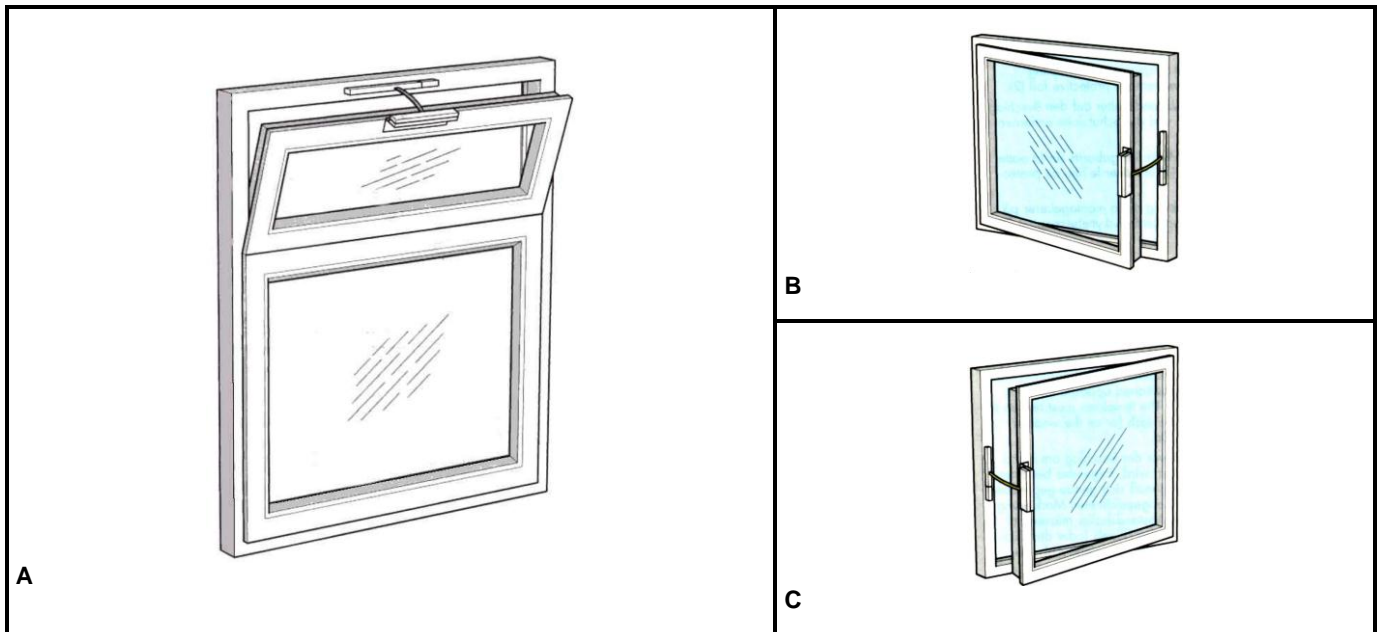
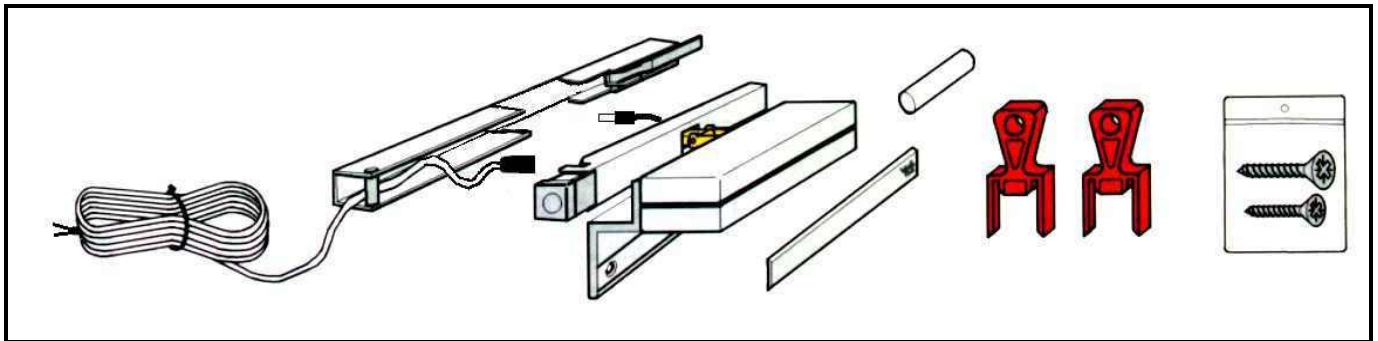

**English:** The window chain actuator can be fitted to inward opening hopper (A) and side hung windows hinged on the left (B). For windows hinged on the right (C) the coupling bracket must be turned as shown on page 5, ill. 17.

The examples in these instructions show window type (A).

Before fitting the chain actuator ensure that the window hinges have been lubricated and the opening/closing function of the window inspected in order to ensure that the motor can run smoothly.

**Deutsch:** Der Kettenantrieb lässt sich unmittelbar an Oberlichtfenster (A) und linksangeschlagene Drehfenster (B) montieren. Bei rechtsangeschlagenen Drehfenstern (C) ist der Kupplungsbeschlag wie auf Seite 5, Abb. 17 dargestellt zu drehen.

In dieser Anleitung ist Beispiel (A) dargestellt.

Vor der Montage des Kettenantriebs sollten die Beschläge des Fensters gefettet und die Öffnungs-/Schließfunktion des Fensters überprüft werden, um später eine einwandfreie Funktion zu gewährleisten.

**Français :** Le moteur WMI peut être monté directement sur les fenêtres à soufflet (A) et fenêtres à la française à charnières côté gauche (B). Pour les fenêtres à charnières à droite (C) retourner la patte de couplage comme indiqué à la page 5 schéma 17. Les exemples de cette notice montrent la fenêtre de type (A). Avant le montage du moteur, vous assurer que les charnières de la fenêtre ont bien été graissées et l'ouverture/fermeture de la fenêtre testée pour que le moteur puisse fonctionner de manière souple.

**Dansk:** Kædemotoren kan umiddelbart monteres på bundhængte indadgående vinduer (A) og på venstrehængte vinduer (B). Ved højrehængte vinduer (C) skal koblingsbeslaget drejes som vist på side 5, ill. 17. Denne vejledning beskriver eksempel (A). Før kædemotoren monteres, skal vinduets beslag være smurt og vinduets åbne- og lukkefunktion efterprøvet for at sikre problemfri funktion af den elektriske vinduesbetjening.

**English:** Distance between sash and reveal soffit must be **min 20 mm**. Distance between sash face and frame must be **min 6 mm**.

**Deutsch:** Der Mindestabstand zwischen Flügel und Wand beträgt **20 mm**, zwischen Flügelfalz und Blendrahmen **6 mm**.

**Français :** La distance entre l'ouvrant et le linteau doit être au **minimum de 20 mm**. L'épaisseur de recouvrement de l'ouvrant sur le dormant doit être au **minimum de 6 mm**.

**Dansk:** Afstanden mellem rammens og væggen skal være **mindst 20 mm**. Afstanden mellem rammens overfals og karmen skal være **mindst 6 mm**.

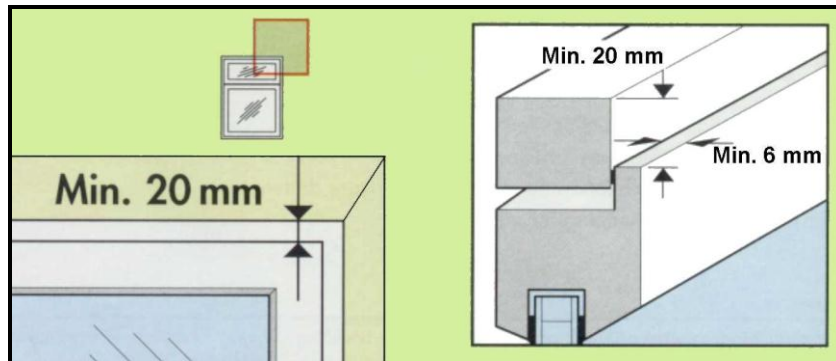

**English: 1:** Mark middle of sash.

**a:** Hidden wiring: Drill hole as shown and lead cable into frame through hole.

**Deutsch: 1:** Mitte des Flügels anzeichnen.  
**a:** Kabelführung unter Putz: Loch wie dargestellt bohren und Kabel durch dieses Loch in den Blendrahmen führen.

**Français : 1 :** Faire une marque à mi-traverse haute d'ouvrant.

**a :** Câblage encastré : Percer un trou comme indiqué et faire passer le câble au travers du cadre fixe par le trou ainsi réalisé.

**Dansk: 1:** Marker midten af rammens **a:** Skjult ledningsføring: Bor hul som vist og før ledning ind i karmen gennem dette hul.

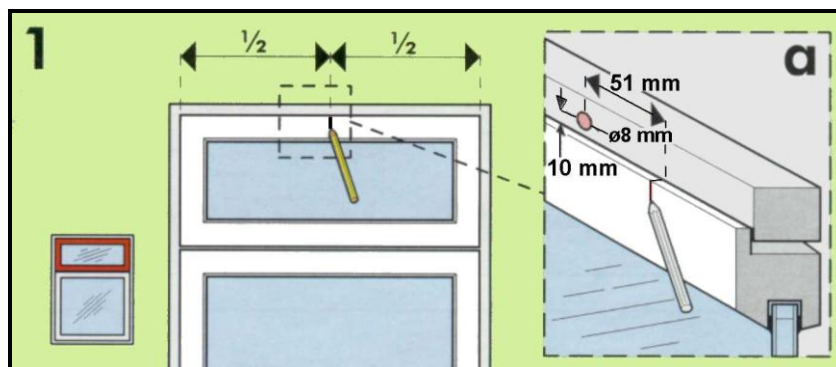

**English: 2:** Fit templates onto coupling bracket (1) and remove protective foil (2).

**Deutsch: 2:** Abstandshalter auf den Beschlag montieren (1) und die Schutzfolie entfernen (2).

**Français : 2 :** Mettre les gabarits sur la patte de couplage (1) et retirer le film de protection (2).

**Dansk: 2:** Anbring de to montage-lærer på beslaget (1) og fjern beskyttelses-papiret (2).

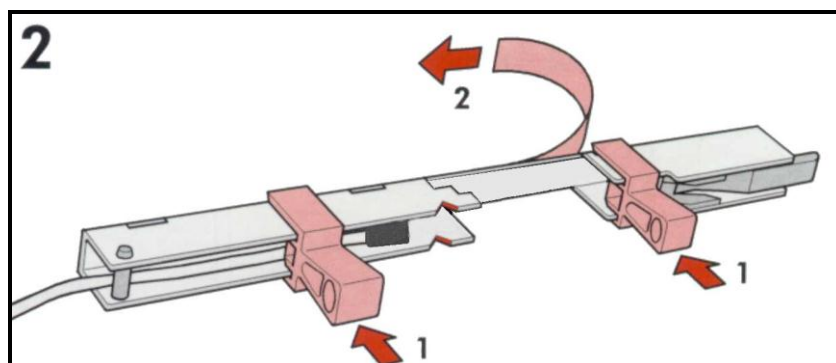

**English: 3:** Before fitting the coupling bracket to the frame: Position bracket ensuring that the notch is positioned opposite the mark made in ill. 1. The templates must rest on the top edge of the sash (or on the weather strip), see ill. 3a.

**Deutsch: 3:** Bevor der Beschlag am Blendrahmen montiert wird folgendes beachten: Die Einkerbung muss sich genau gegenüber der in Abb. 1 angezeichneten Markierung befinden. Die Abstandshalter müssen auf der Oberkante des Flügels (oder des Dichtungstreifens) aufliegen, siehe Abb. 3a.

**Français : 3 :** Avant fixation de la patte de couplage sur le cadre fixe : La positionner en s'assurant que l'encoche en V est placée à l'aplomb de la marque réalisée à la phase 1. Les gabarits doivent s'appuyer sur le bord supérieur de la traverse haute de l'ouvrant (au éventuellement sur le joint d'herméticité), voir schéma 3a.

**Dansk: 3:** Før montering af beslag på karmen: Placer beslaget, så hakket er ud for mærket afsat i ill. 1. Montage-lærerne skal hvile på rammens overkant (eller på tætningslisten) se ill. 3a.

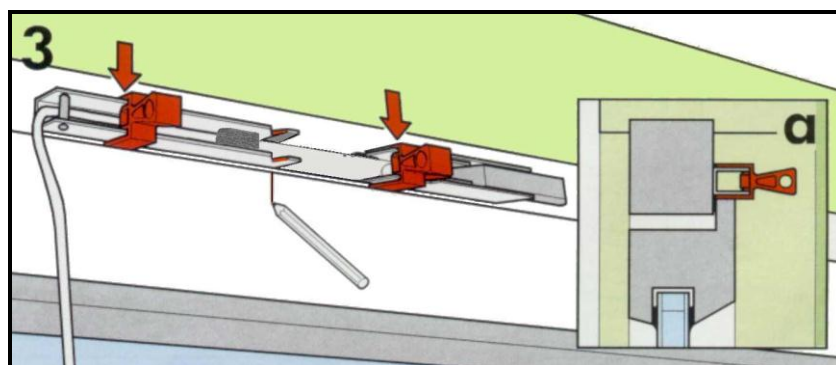

**English: 4:** Select correct drill and screw size (see illustration). Drill holes and remove any residue. Fix coupling bracket with screws. Complete the fixing of cable and cut the strip which secures the cable to the bracket.

**A:** Wooden windows

**B:** Plastic and metal windows\*

\*) Plastic windows without metal core: Use air space dowels.

**5a:** Visible wiring.

**5b:** Hidden wiring.

**Deutsch: 4:** Auf richtigen Bohrerdurchmesser und richtige Schraubengröße achten (siehe Schema). Löcher vorbohren und eventuelle Späne entfernen. Den Beschlag festschrauben. Danach den Kabelbinder, der das Kabel zu dem Beschlag hält, abschneiden.

**A:** Holzfenster

**B:** Kunststoff- und Metallfenster\*

\*) Bei Kunststoff-Fenstern ohne Metallkern sind Hohlräumdübel zu verwenden.

**5a:** Aufputzkabelführung.

**5b:** Kabelführung unter Putz.

**Dansk 4:** Vælg korrekt bor- og skruestørrelse (se skema). Forbor huller og fjern eventuelle spåner. Skru beslaget fast. Færdiggør opsætningen af ledningen og klip derefter strippen der fastholder ledningen til beslaget.

**A:** Trævinduer

**B:** Plast- og metalvinduer \*

\*) Ved plastvinduer uden metalkerne skal der bruges hulrumsdyvler.

**5a:** Synlig ledningsføring.

**5b:** Skjult ledningsføring.

**Français : 4 :** Choisir foret et dimension de vis selon le type de fenêtre (voir schéma). Percer des trous et ébavurer. Fixer la patte de couplage avec des vis.

Terminer la fixation du câble. Ensuite, couper le collier de câblage qui maintient le câble sur la patte de couplage.

**A :** Fenêtres bois

**B :** Fenêtres plastiques ou métalliques\*

Pour les fenêtres plastiques sans renforts métalliques, utiliser des chevilles pour matériaux "creux".

**5a :** Câblage en applique.

**5b :** Câblage encastré.

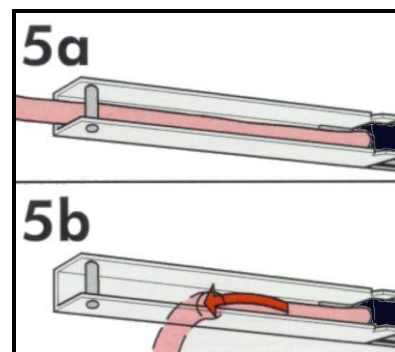
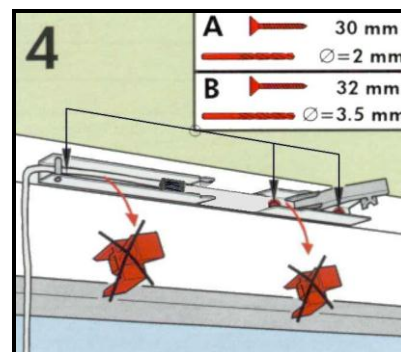

**English: 6:** Remove handle if fitted. Engage motor onto coupling bracket.

**7:** Close lock handle.

**8:** Open window until the sash rests against motor fitting.

**9, 10:** To ensure correct position of motor mark extreme positions at both sides.

**11:** Position motor in the middle of the two markings. Press motor slightly upwards against the coupling bracket as shown and mark position of holes.

**Deutsch: 6:** Bedienungsgriff, falls vorhanden, entfernen. Motor in den Beschlag einrasten.

**7:** Verschlussgriff schließen.

**8:** Fenster öffnen, bis der Flügel am Motorbeschlag anliegt.

**9, 10:** Für richtige Motorplatzierung die Außenposition an beiden Seiten markieren.

**11:** Motor mittig zwischen den beiden Markierungen platzieren. Motor leicht nach oben gegen den Kupplungsbeschlag drücken und die Bohrungen markieren.

**Français : 6 :** Retirer la poignée si installée. Engager le moteur sur la patte de couplage.

**7 :** Fermer la manette de verrouillage.

**8 :** Ouvrir la fenêtre jusqu'à l'appuyer contre la cornière du moteur.

**9, 10 :** Pour assurer un placement correct du moteur, marquer les positions extrêmes qu'il peut prendre de chaque côté.

**11 :** Placer le moteur au milieu des deux marques ainsi réalisées. L'appuyer légèrement vers le haut contre la patte de couplage comme indiqué et tracer les positions des trous à percer.

**Dansk: 6:** Fjern eventuelt håndgreb. Kobl motoren på beslaget.

**7:** Luk låsegreb.

**8:** Åbn vinduet til rammen støder mod motorbeslaget.

**9, 10:** Marker yderpositionerne i begge sider for at sikre, at motoren placeres korrekt.

**11:** Placer motor midt imellem de to markeringer. Tryk motoren let opad mod koblingsbeslaget som vist, og afmærk placering af huller.

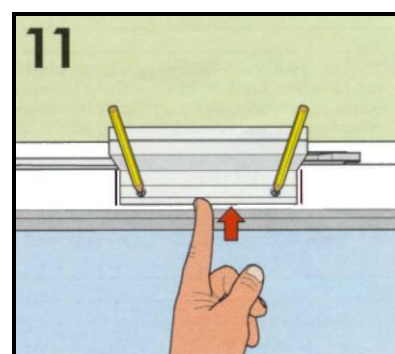
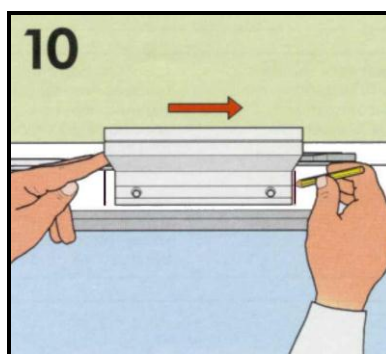
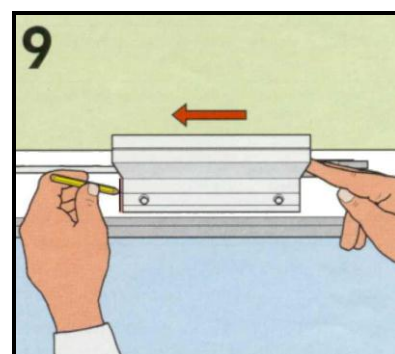
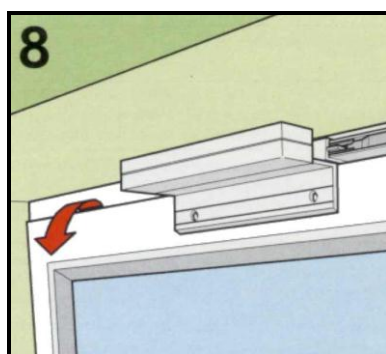
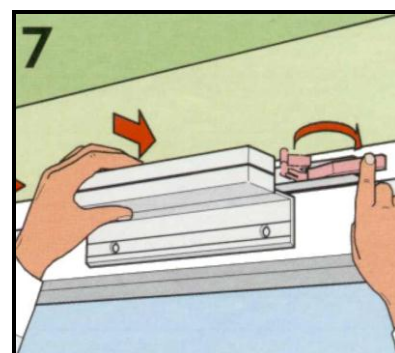
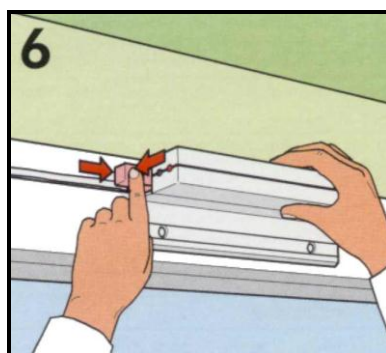

**English: 12, 13:** Remove motor again.  
**Deutsch: 12, 13:** Motor wieder entfernen.  
**Français : 12, 13 :** Retirer le moteur en le déverrouillant.  
**Dansk: 12, 13:** Fjern motor igen.

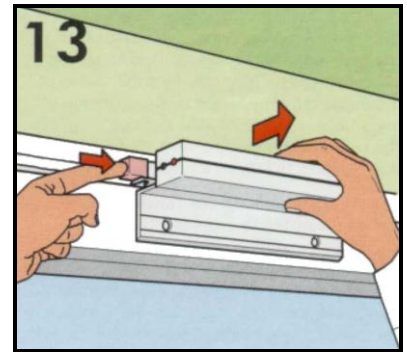
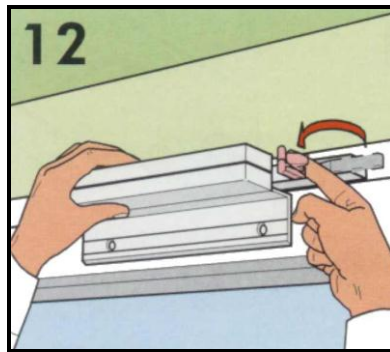

**English: 14:** Select correct drill and screw size, see illustration. Predrill holes.

**A:** Wooden windows

**B:** Plastic and metal windows\*

\*) Plastic windows without metal core: Use air space dowels.

**15:** Engage motor into coupling bracket (see ill. 6 and 7) and fix with screws.

**Deutsch: 14:** Richtige Bohrer- und Schraubengröße wählen (siehe Schema). Löcher vorbohren.

**A:** Holzfenster

**B:** Kunststoff- und Metallfenster\*

\*) Bei Kunststoff-Fenstern ohne Metallkern sind Hohlraumdübel zu verwenden.

**15:** Motor in Beschlag einrasten (siehe Abb. 6 und 7) und mit Schrauben befestigen.

**Français : 14 :** Choisir le foret et la dimension de vis en fonction du type de fenêtre (voir schéma). Prépercer des trous.

**A :** Fenêtres bois

**B :** Fenêtres en plastiques ou métalliques\*

\*) Pour les fenêtres plastiques sans renforts métalliques, utiliser des chevilles pour matériaux "creux".

**15.** Insérer le moteur dans la patte de couplage (cf. schémas 6 et 7) et le fixer à l'aide de vis.

**Dansk: 14:** Vælg korrekt bor- og skruestørrelse (se skema). Forbor huller.

**A:** Trævinduer

**B:** Plast- og metalvinduer\*

\*) Ved plastvinduer uden metalkerne skal der bruges hulrumsvyler.

**15:** Kobl motor på beslaget (se ill. 6 og 7) og skru den fast.

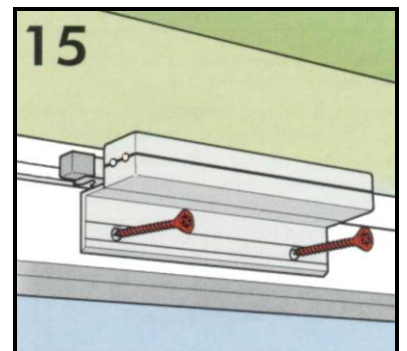
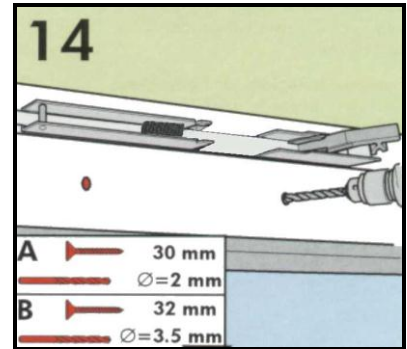

**English: 16:** Fit cover profile.

Connect cable to control unit.

**Deutsch: 16:** Zum Schluss das Abdeckprofil montieren.

Kabel an die Steuereinheit anschließen.

**Français : 16 :** Fixer le profilé couvre joint.

Connecter le câble à l'unité de contrôle.

**Dansk: 16:** Monter dækskinen.

Tilslut ledning til styreenhed.

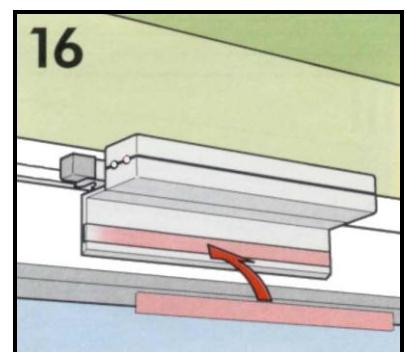

**English: 17: Windows hinged on the right (C):**

Turn the coupling bracket as shown.

**Deutsch: 17: Bei rechtsangeschlagenen Fenstern (C):**

Den Beschlag wie dargestellt drehen.

**Français : 17 : Fenêtres à charnières côté droit (C) :**

Retourner la patte de couplage comme indiqué.

**Dansk: 17: Ved højrehængte vinduer (C):**

Drej beslaget som vist.

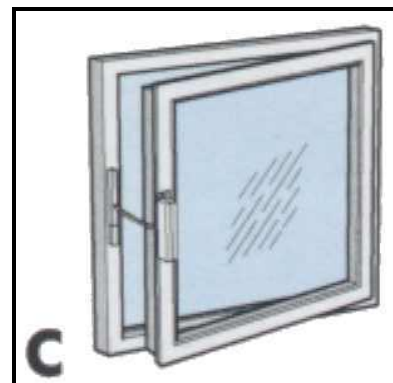
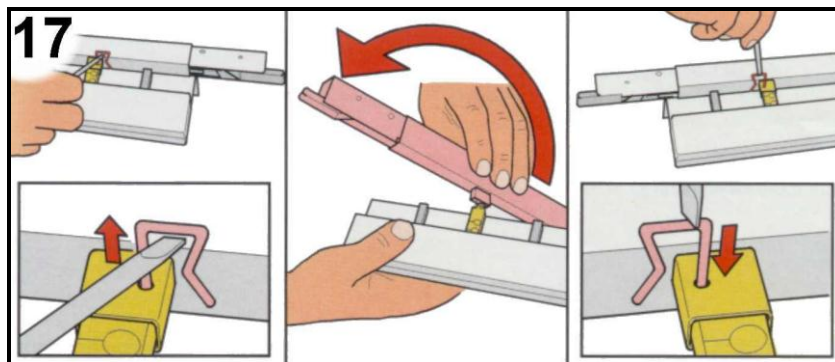

●Trouble shooting

●Fehlersuchhilfe bei Störungen

●Troubles de fonctionnement

●Fejlfinding

Defect	Reason / solution
1. Nothing happens when pressing a button.	a) Check that the plug from the control unit has been connected to the mains and that the switch is on. b) Check connections in control unit and keypad, see instructions for control unit and keypad. c) Check that motor has been engaged securely into coupling bracket.
2. The motor stops before the window has been closed.	a) Check that motor and coupling bracket have been positioned correctly (ill. 9, 10 and 11).

Fehler	Ursache / Lösung
1. Der Motor läuft nicht bei Betätigung der Tastatur.	a) Überprüfen, ob Netzspannung vorhanden ist. b) Anschlüsse in der Steuereinheit und in der Tastatur überprüfen, siehe Anleitung für Steuereinheit und Tastatur. c) Überprüfen, ob der Motor richtig in den Kupplungsbeschlag eingerastet ist.
2. Der Motor stoppt, ehe das Fenster ganz geschlossen ist.	a) Überprüfen, ob der Motor und der Beschlag im richtigen Verhältnis zueinander montiert sind (ill. 9, 10 and 11).

Défaut	Raison / solution
1. Rien ne se passe après avoir pressé une touche.	a) Vérifier que l'unité de contrôle a bien été branchée et qu'elle est alimentée. b) Vérifier le raccordement entre le clavier et l'unité de contrôle, vous référer à leurs notices respectives. c) Vérifier que le moteur a bien été inséré dans la patte de couplage.
2. Le moteur s'arrête avant la fermeture complète de la fenêtre.	a) Vérifier que le moteur et la patte de couplage aient été positionnés de façon correcte (schémas 9, 10 et 11).

Fejl	Årsag / løsning
1. Motoren kører ikke ved tryk på tastaturet.	a) Kontrollér, at styreenheden er tilsluttet lysnettet, og at stikkontakten er tændt. b) Kontrollér ledningstilslutningen i styreenheden og i tastaturet, se vejledning for styreenhed og tastatur. c) Kontrollér, at motor og beslag er korrekt sammenkoblet.
2. Motoren stopper, inden vinduet er helt lukket.	a) Kontrollér, om motor og beslag er monteret rigtigt i forhold til hinanden (ill. 9, 10, 11).

English	
1. Temperature	-10° C - +60° C. Max. 90% relative humidity (not condensing).
2. Supply voltage	24 V DC (max. 25% ripple).
3. Voltage	16 V DC – 27 V DC.
4. Current consumption	Max. 0.6 A.
5. CE marking	This product has been CE marked in accordance with relevant EU directives. The product has been tested with genuine WindowMaster control units only and together with these, it meets the requirements of the EMC directive for household, trade and light industry.

Deutsch	
1. Temperatur	-10° C - +60° C. Max. 90% relativer Feuchtigkeit (nicht kondensierend).
2. Versorgungsspannung	24 V DC (max. 25% Restwelligkeit).
3. Betriebsspannung	16 V DC – 27 V DC.
4. Stromaufnahme	Max. 0,6 A.
5. CE-Kennzeichnung	Dieses Produkt ist CE-gekennzeichnet gemäß den betreffenden EU-Richtlinien. Das Produkt ist mit original WindowMaster Steuereinheiten getestet worden, und zusammen mit diesen entspricht es den Anforderungen der EMV-Richtlinie für den Haushalt, das Gewerbe und die Kleinbetriebe.

Français	
1. Température	Entre -10° C et +60° C. Max. 90% humidité relative (non condensée).
2. Tension d'alimentation	24 V DC (max. 25% d'ondulation résiduelle).
3. Tension de régime	16 V DC – 27 V DC.
4. Consommation de courant	Max. 0,6 A.
5. Marquage CE	Ce produit est conforme aux normes CE aux termes des directives européennes en vigueur. Le produit a été testé avec un module de commande original WindowMaster, et ils respectent les exigences de la directive européenne CEM sur la compatibilité électromagnétique dans les foyers, les activités professionnelles et les petites entreprises.

Dansk	
1. Temperatur	-10° C - +60° C. Max. 90% relativ fugtighed (ikke kondenserende).
2. Forsyningsspænding	24 V DC (max. 25% rippel).
3. Driftsspænding	16 V DC – 27 V DC.
4. Strømforbrug	Max. 0,6 A.
5. CE-mærkning	Dette produkt er CE-mærket i overensstemmelse med relevante EU-direktiver. Produktet er testet med originale WindowMaster styreenheder og opfylder sammen med disse EMC-direktivets krav for anvendelse til bolig, erhverv og let industri.





**English: Important information**  
**Deutsch: Wichtige Informationen**  
**Français: Information importante**  
**Dansk: Vigtig information**

#### **English: Important information**

- Use WMI 101 only with genuine 24 V WindowMaster control units.
- For indoor use only.
- The surface should be cleaned with a soft damp cloth using a small amount of household cleaner diluted in water.
- Before commencing any maintenance/service of windows, or work on accessories, disconnect the control unit from mains supply.
- The packing can be disposed together with ordinary household waste.
- In case of technical problems, please contact WindowMaster, see telephone list.

#### **Deutsch: Wichtige Informationen**

- Es darf nur 24 V WindowMaster Steuereinheiten angeschlossen werden.
- Ausschließlich zur Verwendung in trockenen Innenbereichen geeignet.
- Die Oberfläche mit einem weichen, feuchten Tuch und mildem Reinigungsmittel reinigen.
- Bei Wartung/Service vom Fenster/Zubehör muss die Netzspannung ausgeschaltet werden.
- Die Verpackung kann zusammen mit allgemeinem Haushaltsmüll entsorgt werden.
- Bei technischen Problemen wenden Sie sich bitte an WindowMaster, siehe Telefonliste.

#### **Français:**

- Seules des unités de commande WindowMaster 24 V doivent être raccordées.
- Convient exclusivement à l'utilisation dans des locaux intérieurs secs.
- La surface du boîtier peut être nettoyée à l'aide d'un chiffon doux humide et un nettoyeur ménager doux.
- En cas de maintenance / entretien des fenêtres / accessoires, débrancher l'alimentation du réseau.
- L'emballage peut être éliminé avec les déchets ménagers.
- En cas de problèmes techniques, veuillez contacter WindowMaster, voir la liste des numéros de téléphone.

#### **Dansk: Vigtig information**

- WMI 101 må kun tilsluttes WindowMaster 24 V styreenheder.
- Kun til indendørs brug.
- Kabinettet rengøres med en blød klud opvredet i vand tilsat en smule rengøringsmiddel.
- Ved vedligeholdelse/service af vindue/tilbehør skal netspændingen være afbrudt.
- Emballagen kan bortskaffes sammen med almindeligt husholdningsaffald.
- Vi anbefaler, at styreenheden ikke placeres i støvfyldte omgivelser.
- Ved tekniske problemer kontakt WindowMaster, se telefonliste.

#### **www.windowmaster.com**

WindowMaster A/S Skelstedet 13 2950 Vedbæk **Danmark** Tel.: +45 4567 0300 Fax: +45 4567 0390

WindowMaster GmbH Hellerweg 180 32052 Herford **Deutschland** Tel.: +49 (0) 5221 6940 500 Fax: +49 (0) 5221 6940 610

WindowMaster Control Systems Ltd. UNIT 21 Port Tunnel Business Park Dublin 17 **Ireland** Tel: +353 (0) 1894 1444 Fax: +44 (0) 1536 526321

WindowMaster AG Industriestrasse 7 4632 Trimbach **Schweiz** Tel.: +41 (0) 62 289 22 22 Fax: +41 (0) 62 289 22 20

WindowMaster Control Systems Ltd. Kettering Parkway Wellingborough Road Kettering Northants NN15 6XR **United Kingdom** Tel.: +44 (0) 1536 510990 Fax: +44 (0) 1536 526321