

**HRV1.25 Q Plus**  
TP406MB

**HRV1.75 Q Plus**  
TP404MB

**HRV2 Q Plus**  
TP401MB

**HRV3 Q Plus**  
TP402MB

**Unități de ventilație cu recuperare de căldură**

auralite®  
TP518

**Manualul produsului**

**Indicator stare cu LED**



**Titon®**  
ventilation systems

## Cuprins

Prezentarea generală a produsului.....	3
Siguranță și instrucțiuni.....	3
Dimensiuni HRV1.25 Q Plus.....	4
Dimensiuni HRV1.75, 2 și 3 Q Plus.....	5
Caracteristicile produsului.....	6
Comenzi și caracteristici.....	7
auralite®.....	7
Capace de filtre.....	8
Viteză de reducere automată a ratei de ventilație.....	8
Viteză continuă.....	8
Viteză de creștere a ratei de ventilație cu timer depășire.....	8
auralite® Alertă viteză mare.....	8
Summer Bypass.....	9
Protecție automată anti-îngheț.....	9
Summer mode (Modul vară).....	9
Conținutul ambalajului livrat.....	10
Instalare.....	11
Fixare.....	11
Țeavă de scurgere condens.....	14
Racordurile tubulaturii.....	15
Cablaje și siguranță.....	17
Accesul la conexiunile de cablu.....	17
Scheme de montaj auralite®.....	18
Scheme de montaj.....	19
Scheme de montaj.....	20
Scheme de montaj.....	21
Note.....	22
Punere în funcțiune.....	23
Comenzi.....	23
Parametri de control.....	23
Viteze continue de alimentare și extracție:.....	24
Viteze „Boost” pentru alimentare și extracție:.....	24
Cronometru depășire Boost.....	24
Resetare controler.....	25
Resetare Hardware.....	25
Întreținere.....	26
Înlocuirea filtrelor.....	26
Schimbarea filtrelor.....	27
Resetare notificare filtru auralite®.....	27
Curățarea la interior.....	28
Curățarea la exterior.....	28
Tava de condens.....	29
Înregistrări privind operațiunile de service.....	30



~~Dacă vizualizați documentul în format PDF, titlurile și subtitlurile de pe această pagină reprezintă legături către conținutul manualului. De asemenea, numerele paginilor din acest document sunt legături care duc către pagina de cuprins.~~

## Prezentarea generală a produsului

### Siguranță și instrucțiuni

---

**Important: citiți aceste instrucțiuni integral înainte de a instala acest aparat**

1. Aparatul trebuie instalat de o persoană competentă și calificată în mod adecvat, în condiții de curățenie, fără umezeală, în spații unde praful și umiditatea sunt la niveluri minime.
2. Unitatea trebuie stocată într-un mediu curat și uscat.
3. Nu instalați aparatul în zone în care pot fi prezente sau pot surveni următoarele condiții:
  - Ulei în exces sau atmosferă încărcată de grăsime,
  - Gaze, lichide sau vapori corozive/-i sau inflamabile/-i,
  - Temperaturi ambientale de peste 40°C sau sub -5°C,
  - Niveluri de umiditate peste 90% sau în mediu umed.
4. Aparatul nu se pretează instalării la exteriorul locuințelor.
5. Acest aparat nu trebuie utilizat de către persoane (inclusiv copii) cu capacități fizice, senzoriale sau mentale reduse, care nu dispun de experiența și cunoștințele necesare, cu excepția cazului în care o persoană responsabilă pentru siguranța lor le asigură supravegherea sau instruirea cu privire la utilizarea aparatului.
6. Copiii trebuie supravegheați, pentru a vă asigura că nu se joacă la aparat.
7. Asigurați-vă că grătarele externe sunt amplasate departe de orice ieșire pentru fum, în conformitate cu Reglementările relevante din domeniul construcțiilor.
8. Unitatea nu trebuie conectată la uscătoare cu tambur.
9. Unitatea nu trebuie conectată la hote.
10. Trebuie luate măsuri de precauție pentru a evita acumularea gazelor în încăperea provenite de la aparate cu foc deschis.
11. Înainte de a porni aparatul, asigurați-vă că toată tubulatura, tuburile de evacuare a condensului și cele asociate sunt libere de reziduuri și nu sunt înfundate.

**IMPORTANT – Citiți integral acest Manual al produsului pentru a vă asigura că sistemul de ventilație este instalat, pus în funcțiune și utilizat în mod adecvat.**

## Dimensiuni HRV1.25 Q Plus

Diagrama de mai jos prezintă dimensiunea globală a unității și spațiul suplimentar necesar în jurul unității pentru a permite punerea în funcțiune și operațiile ulterioare de service și întreținere.

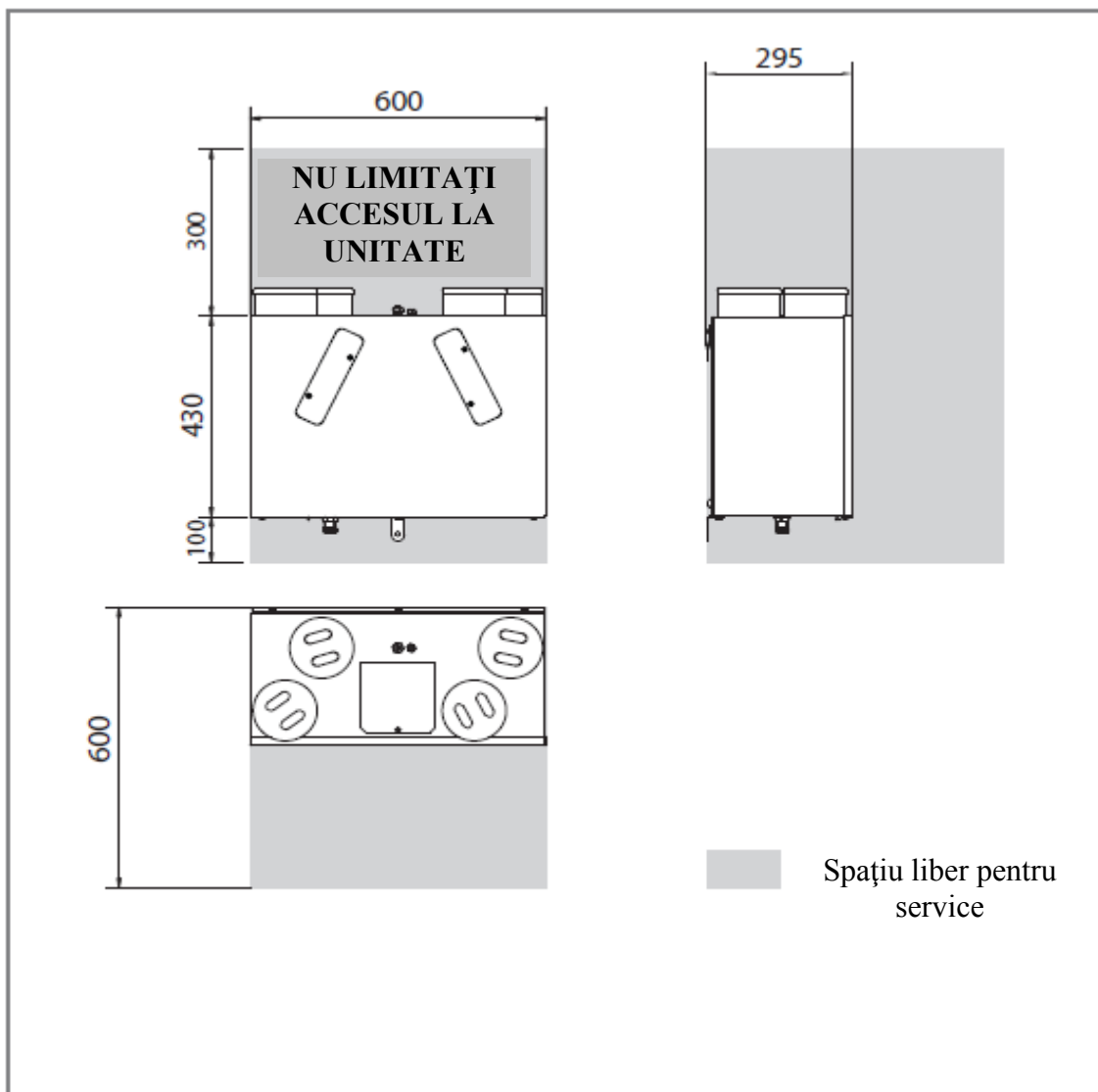

Toate dimensiunile sunt în milimetri

### Dimensiuni HRV1.75, 2 și 3 Q Plus

Diagrama de mai jos prezintă dimensiunea globală a unității și spațiul suplimentar necesar în jurul unității pentru a permite punerea în funcțiune și operațiile ulterioare de service și întreținere.

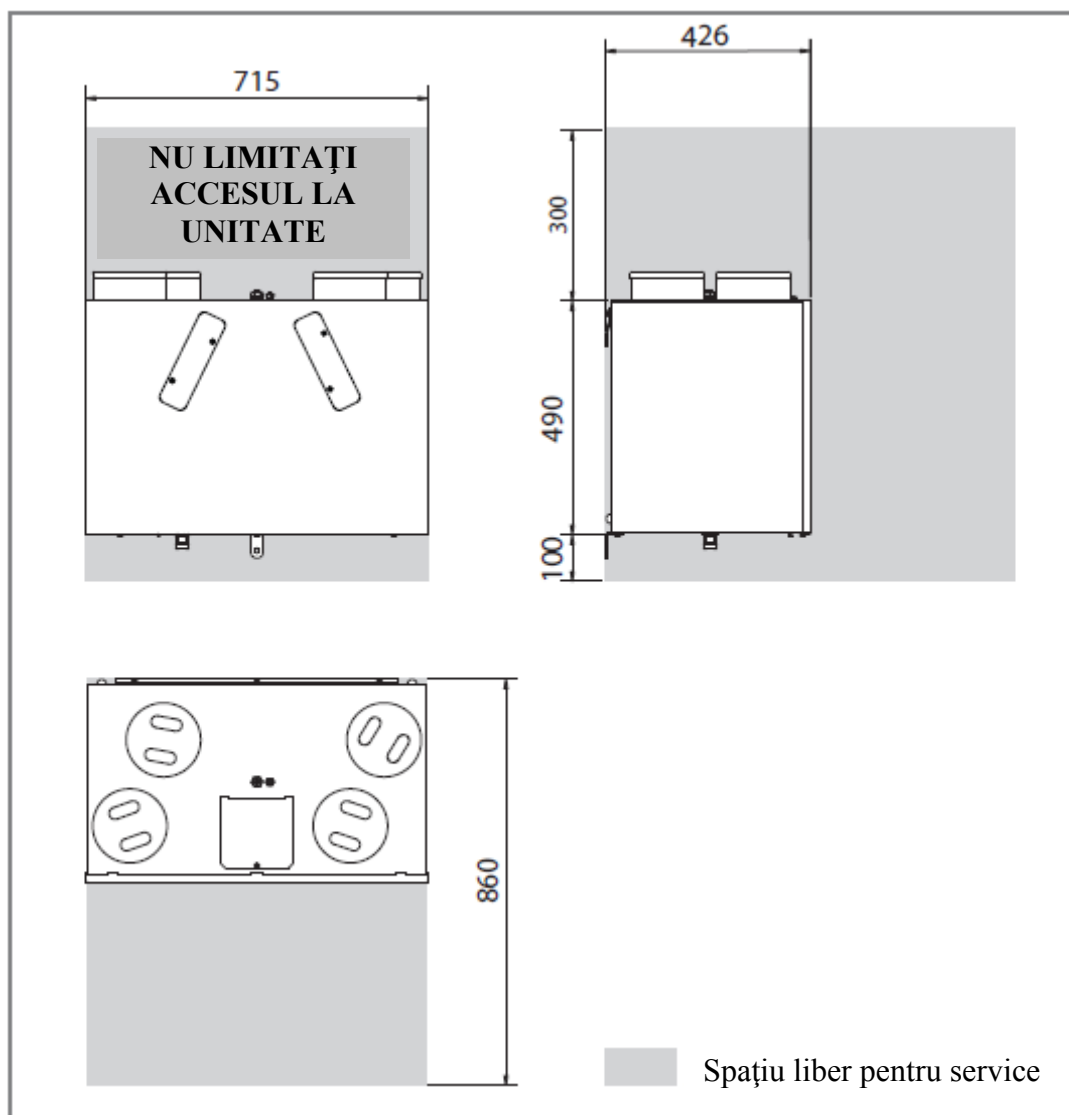

Toate dimensiunile sunt în milimetri

## Caracteristicile produsului

Tabelul de mai jos prezintă modelele incluse în acest Manual al produsului. Pentru a afla caracteristicile unității dumneavoastră Titon HRV QPlus, mergeți la codul piesei. Codul piesei poate fi găsit pe eticheta cu numărul de serie lipită pe partea de sus și din față a unității.

Model	Codul piesei	Conexiune auralite®	Capace filtru	Viteza de reducere automată a ratei ventilației	Viteză continuă	Viteză de creștere cu timer depășire	Summer Bypass (ventilare directă aer curat)	Summer Mode (mod operare vară)	Tubulatură Q100 & 125mm	Tubulatură Q125 & 150mm	Reglare independentă a ventilatoarelor	Reglare continuă viteză ventilatoare	Protecție automată anti-îngheț
H RV1.25 <i>Q Plus</i>	TP406MB	•	•	•	•	•	•		•		•	•	•
HRV1.75 <i>Q Plus</i>	TP404MB	•	•	•	•	•	•			•	•	•	•
HRV2 <i>Q Plus</i>	TP401MB	•	•	•	•	•	•			•	•	•	•
HRV3 <i>Q Plus</i>	TP402MB	•	•	•	•	•	•			•	•	•	•

Numere patente GB

GB2469254, GB2470331, GB2470528, GB2470684 GB2491516 și GB2471406

Nr. cerere pentru patent EP

EP2242959

## Comenzi și caracteristici

---

Unitățile HRV *Q Plus* pot fi controlate de diferite comutatoare și diferiți senzori fără tensiune.

În continuare sunt descrise comenzile și caracteristicile unităților HRV *Q Plus* și modul în care acestea sunt controlate. Consultați tabelul anterior. Asigurați-vă că toate comenzile sunt etichetate adecvat și că funcția este indicată în mod clar.

### auralite®

auralite® este un indicator de stare la distanță integrat al sistemului de ventilație, cu LED, de joasă tensiune, creat pentru a se potrivi la cutiile de suprafață sau cutiile încastate standard din Marea Britanie. Indicatorul are șase LED-uri care indică:-

- Normal Lumină solidă – Unitatea funcționează la viteză continuă.  
Lumină intermitentă – Unitatea funcționează la viteza de reducere a ratei de ventilație.
- Îngheț (Frost) Unitatea se află în modul automat de protecție anti-îngheț.
- Filtru(Filter) Filtrele trebuie schimbate

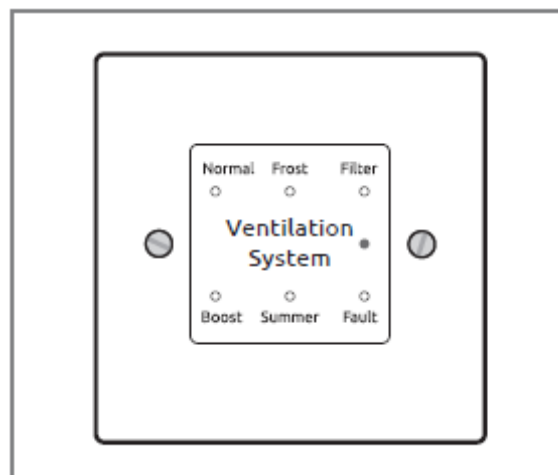

Panou indicator auralite®

- Mărire(Boost) Lumină solidă – Unitatea funcționează la viteză sporită  
Lumină intermitentă Alerta de mărire este activă.
- Vară(Summer) Unitatea se află în modul summer bypass.
- Defect (Fault) Unitatea are un defect – Contactați instalatorul.

## Capace de filtre

Unitățile sunt echipate cu capace de filtre detașabile poziționate pe panoul frontal.

## Viteză de reducere automată a ratei de ventilație

Viteza „Setback Speed” (reducerea ratelor de ventilație) este folosită pentru a reduce ratele de ventilație (reînnoirea aerului). Această viteză este setată automat la punctul de mijloc dintre viteza continuă minimă posibilă și viteza continuă selectată. Viteza de reducere a ratelor de ventilație poate fi activată prin conectarea unui comutator simplu fără tensiune, sau în combinație cu viteza de mărire cu comutatorul în 3 poziții TP 508.

## Viteză continuă

Viteza continuă este viteza normală continuă de extracție și alimentare a curentului de aer.

## Viteză de creștere a ratei de ventilație cu timer depășire

Această viteză crește curentul de aer de extracție și alimentare. Viteza de creștere este configurată cu ajutorul comenzilor ventilatorului independente cu reglare continuă și include un timer de depășire care variază între 0 și 60 minute. Această viteză poate fi declanșată de orice dispozitiv care oferă un comutator fără tensiune simplu, precum un PIR, termostat, umidostat sau un comutator standard simplu.

## auralite® Alertă viteză mare

Boost Alert (alertă viteză mare) este un cronometru creat pentru a avertiza că HRV este lăsat din neatenție în modul Boost pentru perioade lungi de timp. Imediat ce HRV este pus pe modul Boost, cronometrul este pornit și după 2 ore se va activa Boost Alert. Această alertă este indicată de LED-ul Boost intermitent de la tabloul indicator auralite®. După ce a fost activată alerta, cronometrul de depășire este dezactivat, ceea ce înseamnă că HRV se va întoarce la viteza continuă imediat ce comutatorul care ține unitatea pe modul Boost este eliberat.

## Summer Bypass

Summer Bypass este creat pentru a funcționa în perioadele cu temperaturi ridicate, atunci când aerul curat poate fi ventilat direct în proprietate fără a fi preîncălzit de aerul viciat extras. Funcționarea Summer Bypass este controlată în mod automat. Mecanismul Summer Bypass deviază aerul viciat care este extras din locuință în jurul celei calde astfel încât energia termică să nu fie transferată în aerul curat introdus în proprietate.

## Protecție automată anti-îngheț

În perioada cu temperaturi foarte scăzute, protecția automată anti-îngheț va detecta temperaturile care ar putea duce la formarea gheții în interiorul unității. Această opțiune va reduce rata ventilației de introducere pentru a preveni depunerea gheții în celula termică. Protecția automată anti-îngheț reduce debitul aerului rece, permițând astfel aerului viciat mai cald să ridice temperatura din interiorul celei termice la un nivel care să prevină formarea gheții. Pe măsură ce temperaturile interne cresc, protecția automată anti-îngheț va crește debitul ventilației de introducere până ce acesta va ajunge din nou la setările prestabilite.

## Summer mode (Modul vară)

În proprietățile în care este necesară reducerea debitului de aer curat cald introdus când temperaturile sunt ridicate, dar unde funcția completă Summer Bypass poate fi neadecvată sau nedisponibilă, este disponibilă funcția opțională Summer Mode. Summer Mode funcționează prin oprirea ventilatorului de introducere. Summer Mode poate fi declanșat fie manual, fie automat: Manual – Se realizează cu ajutorul unui comutator fără tensiune cablat direct la controlerul PCB; Automat – Se realizează cu ajutorul unui termostat de cameră dedicat montat în perete. În această configurație, Summer Mode va funcționa numai dacă temperatura din cameră a depășit setarea corespunzătoare a termostatului. Când se selectează Summer Mode, ventilatorul de alimentare va rămâne închis chiar dacă HRV este pus în modul Boost. Summer Mode nu trebuie instalat în spațiile în care sunt utilizate aparate cu foc deschis. Summer Mode nu trebuie instalat la unitățile HRV *Q Plus* MB.

## Conținutul ambalajului livrat

Inspectați unitatea în momentul acceptării livrării. Verificați unitatea pentru a identifica eventualele daune și pentru a vă asigura că au fost furnizate toate accesoriile. Fiecare unitate HRV *Q Plus* este furnizată cu:

- Brățară de fixare x 2.
- Brățară de siguranță x 1.
- Tub drenaj condens 15mm garnitură și mufă x 1.
- M6x10mm șuruburi cu cap ciocan x 4.
- M6 șaibe x 4.
- Obturatoare pentru protecție la transport x 4, montate la deschiderile conductelor.
- Manualul produsului x 1.
- Ghidul utilizatorului x 1.

Orice deficiențe sau daune trebuie raportate imediat furnizorului.

### Fixare

---

Titon recomandă utilizarea instrucțiunilor specificate în Ghidul Intern pentru Conformitatea sistemelor de Ventilație 2010 Ediția ISBN-978 1 85946 378 9 și Documentul aprobat Partea F 2010 ISBN-978 1 85946 370 3 pentru toate instalațiile din Regatul Unit.



Documentele de mai sus pot fi descărcate gratuit de pe [www.planningportal.gov.uk](http://www.planningportal.gov.uk).

Îndepărtați obturatoarele pentru protecția la transport chiar înainte de conectarea conductelor. Obturatoarele pentru protecția la transport sunt montate cu scopul de a preveni pătrunderea în unitate a reziduurilor care ar putea cauza blocaje și daune:

- Titon HRV *Q Plus* a fost creat pentru a fi montat pe un perete sau o structură similară. Suprafața de montare trebuie să fie suficient de solidă pentru a susține unitatea.
- Aveți în vedere poziția sistemelor electrice și tubul de drenaj al condensului atunci când poziționați unitatea.
- Asigurați-vă că există acces suficient în jurul HRV *Q Plus* pentru operațiile ulterioare de întreținere.
- Nu „îngrădiți” unitatea, acest lucru ar duce la îngreunarea accesului la unitate pentru întreținere și reparații

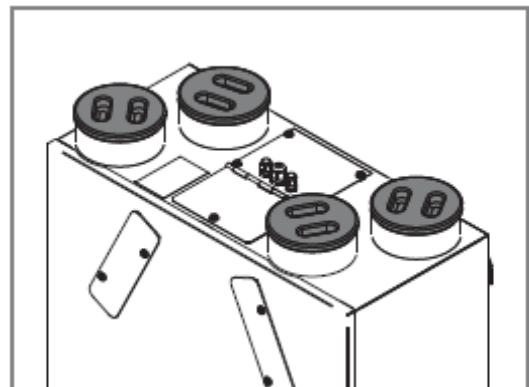

**Obturatoare pentru protecția la transport – evidențiate**

Unitatea trebuie montate corect în linie verticală și orizontală față – spate și lateral – lateral.

1. Trasați o linie orizontală pe perete folosind o nivel cu bulă de aer. Această linie se va afla la aproximativ 95mm sub poziția laturii de sus a unității în momentul montării (excluzând deschiderile conductelor).
2. Folosiți una dintre brățele de montare ca șablon pentru a marca cele trei centre de fixare.
3. Realizați găuri pentru fixare, folosiți întotdeauna sisteme de fixare adecvate pentru tipul peretelui.
4. Fixați o brățară de montare pe perete asigurându-vă că partea de îmbinare se află în sus, conform imaginii.

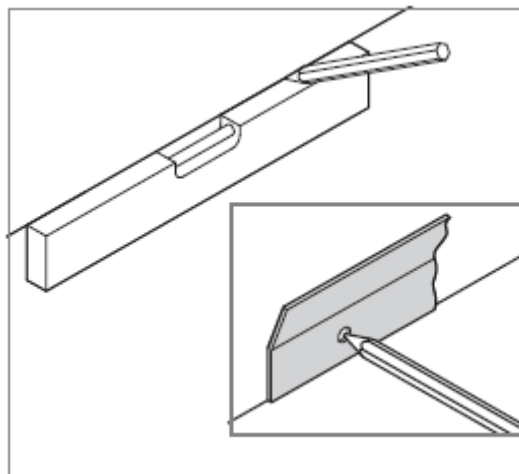

**Brățară de montare evidențiată**

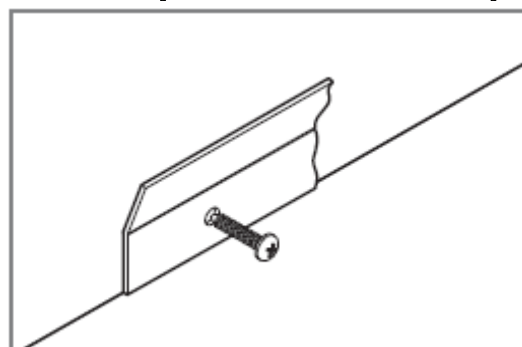

5. Fixați brățara de montare rămasă de unitate folosind șuruburile și piulițele M6 puse la dispoziție, asigurându-vă că partea de îmbinare se află pe partea de jos. Nu strângeți prea tare.
6. Montați unitatea unind cele două brățări de montare. Asigurați-vă că se lasă spațiu pozitiv între cele două brățări de montare
7. Brățara de siguranță **TREBUIE** fixată. Fixați brățara de siguranță inferioară conform imaginii folosind sistemele rămase - șurub M6, piuliță și sisteme de fixare pe perete adecvate. Garnitura trebuie folosită după necesități în spatele brățării de siguranță pentru a vă asigura că unitatea este orientată corect în plan orizontal

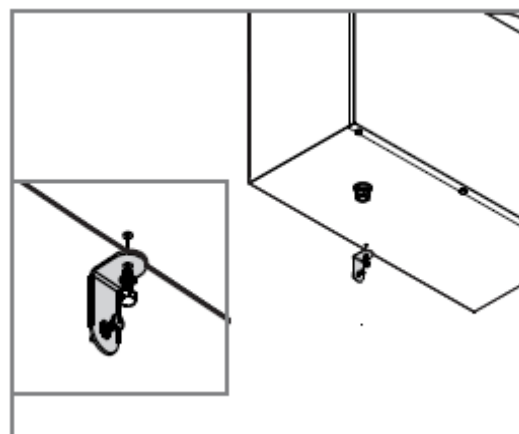
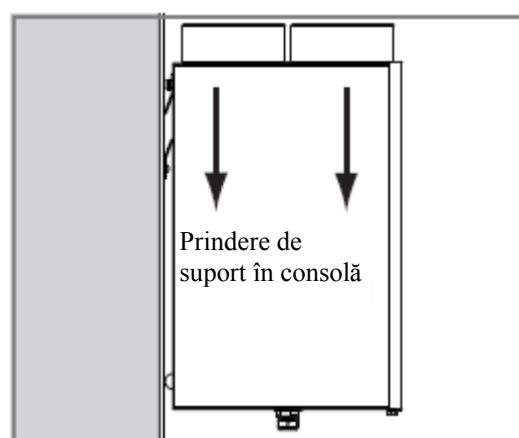
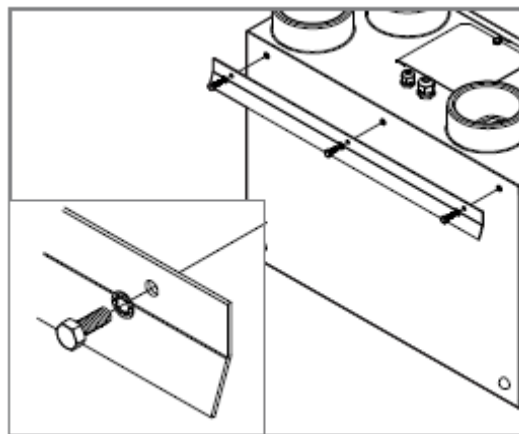

**Brățară de siguranță evidențiată**

## Țeavă de scurgere condens

---

Țeava de scurgere a condensului trebuie montată și conectată la sistemul de drenaj pentru apă uzate al locuinței conform reglementărilor relevante în domeniul construcțiilor.

Țeava de scurgerea a condensului:

- Se montează cu ajutorul unui fitting de compresie de 15mm (țeavă de scurgere prezentată fără izolație pentru claritate), la baza unității.
- Trebuie să includă o trapă adecvată, care trebuie să acționeze precum o pungă de aer.
- Trebuie asigurată adecvat și izolată cu echivalentul a cel puțin 25mm de material izolator cu conductivitate termică de  $04W/(mK)$  dacă oricare parte a țevii trece printr-un vid neîncălzit.
- Trebuie instalată astfel încât să aibă o înclinație de minim  $5^\circ$  față de unitate.
- Titon recomandă utilizarea supapei de drenaj tip diafragmă în locul unui tub tradițional de drenaj cu etanșare prin apă, care s-ar putea usca. De exemplu, BRE certificat nr. 042/97 'Supapă de drenaj din plastic Hepworth HepvO Hygienic cu etanșare automată' este recomandată ca alternativă pentru tuburile de drenaj tradiționale în formă de U

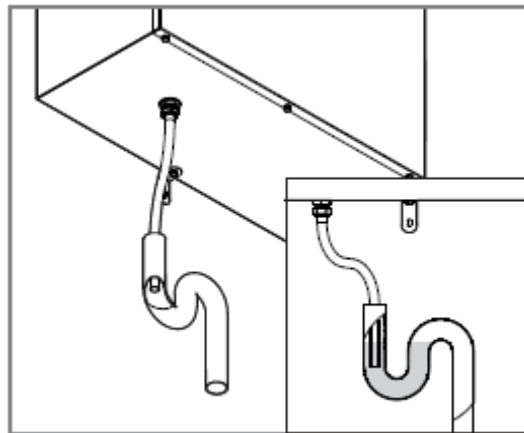

## Racordurile tubulaturii

Titon recomandă utilizarea instrucțiunilor specificate în Ghidul Intern de Conformitate pentru Sistemele de Ventilație 2010 Ediția ISBN-978 1 85946 378 9 și în Documentul Aprobabil Partea F 2010 ISBN-978 1 85946 370 3 pentru toate instalațiile din Regatul Unit.



Documentele de mai sus pot fi descărcate gratuit de pe [www.planningportal.gov.uk](http://www.planningportal.gov.uk)

Imediat după instalarea unității și în momentul în care tubulatura este gata de conectare la unitate, îndepărtați obturatoarele pentru protecția la transport de pe deschiderile conductelor.

Titon recomandă:

1. folosirea tubulaturii de  $\varnothing$  125mm pentru a conecta HRV1.25 *Q Plus*.
2. folosirea tubulaturii de  $\varnothing$  150mm pentru a conecta HRV1.75,2 & 3 *Q Plus*.
3. folosirea unui tub flexibil scurt, cu lungime de aproximativ 200mm pentru a conecta unitatea la sistemul de tubulatură.

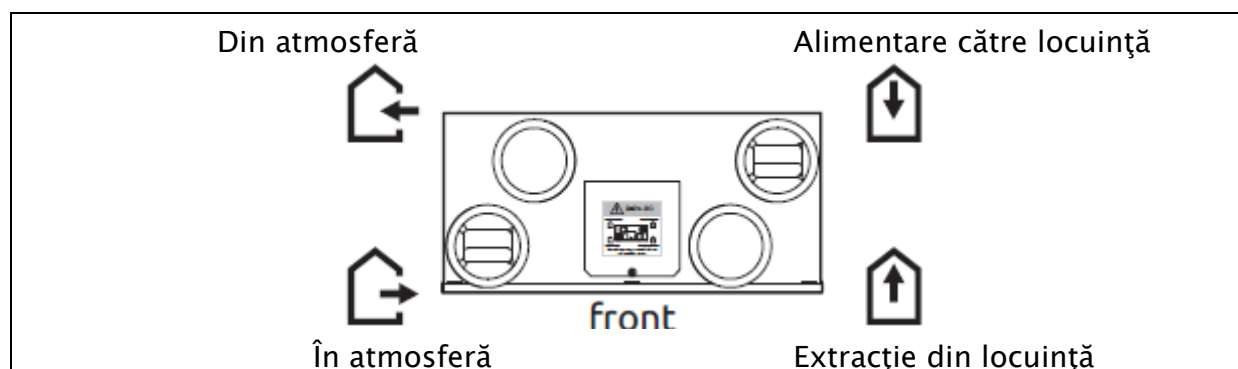

**ASIGURAȚI-VĂ CĂ AȚI CONECTAT TUBULATURA LA DESCHIDERILE CORECTE**

4. Orice tub flexibil utilizat trebuie strâns.
5. Este necesară o distanță minimă de 200mm între unitatea HRV QPlus și orice cot ascuțit din rețeaua de tubulatură.

6. Tubulatura trebuie izolată acolo unde trece prin zone neîncălzite și viduri cu echivalentul a cel puțin 25 mm dintr-un material cu o conductivitate termică de  $\leq 0.04 \text{ W/(m.K)}$  pentru a reduce posibilitatea formării condensului. Acolo unde un tub se extinde la exterior deasupra nivelului acoperișului, secțiunea de deasupra acoperișului trebuie izolată sau trebuie montat un tub de drenaj pentru condens chiar sub nivelul acoperișului.
7. Tubulatura din anvelopa încălzită a clădirii montată între sistemele terminale externe și deschiderile unității Din atmosferă și Către atmosferă trebuie izolată și învelită suplimentar cu o barieră anti-vapori în afara izolației.
8. Acolo unde tubulatura trece prin barierele pentru oprirea focului, aceasta trebuie prevăzută cu protecție adecvată anti-foc conform cerințelor din Partea B a Reglementărilor din domeniul construcțiilor (pentru Anglia și Țara Galilor).
9. Un tub pentru drenajul condensului trebuie montat la sistemul de tubulatură verticală Spre Atmosferă.
10. Tubulatura trebuie instalată astfel încât rezistența la debitul de aer să fie redusă la minim.
11. Tubulatura conectată la deschiderile Din Atmosferă & Spre Atmosferă trebuie să fie poziționată spre aerul exterior din afara anvelopei clădirii.
12. Toate racordurile tubulaturii, inclusiv cele către deschiderile tubulaturii unității HRV QPlus trebuie etanșate permanent cu bandă și/sau un agent de etanșare adecvat care să nu se întărească și/sau cleme cu melc sau dispozitive similare. Nu deformați tubulatura sau deschiderile tubulaturii strângând clemele prea tare.
13. Va exista o distanță minimă de 2m între sistemele terminale externe de alimentare și extracție.

## Cablaje și siguranță

---

AVERTISMENT: Unitatea TREBUIE împământată. Toate cablajele trebuie să fie conforme cu Reglementările I.E.E. actuale în domeniul cablajelor și toate standardele aplicabile și Reglementările în domeniul construcțiilor.

1. Instalațiile electrice ale aparatului TREBUIE efectuate de o persoană competentă cu calificare adecvată.
2. Unitatea este alimentată cu un cablu de rețea flexibil tripolar (cu manta de PVC, maro, albastru și verde/galben 0.75mm<sup>2</sup>).
3. Inspectați aparatul și cablul electric de alimentare. În cazul în care cablul de alimentare este deteriorat, trebuie înlocuit de producător, agentul de service al producătorului sau persoane cu calificare similară pentru a evita riscurile.
4. Aparatul trebuie conectat la un separator bipolar local cu un interval de contact de cel puțin 3mm.
5. HRV1.25 *Q Plus*, HRV1.75 *Q Plus*, & HRV2 *Q Plus* sunt adecvate pentru 230V ~ 50/60Hz monofazic cu siguranță de 3A.
6. HRV3 *QPlus* adecvat pentru 230V ~ 50/60Hz monofazic cu o siguranță de 5A.
7. auralite®, cablul de control și comunicație - accesul se realizează prin intermediul garniturilor de etanșare cablu montate care sunt adecvate pentru cablul de Ø3–6mm.
8. Cablu de comunicație auralite® - necranat cu 4 conductoare 18–24AWG torsadat, cupru cositorit.
9. Cablul de comunicație nu trebuie amplasat în aceeași arie de 50mm sau pe același pat de cabluri din metal ca și cablurile de 230V sub tensiune, de iluminat sau de forță și orice cabluri care nu sunt destinate utilizării cu o unitate HRV.
10. Asigurați-vă că toate garniturile de etanșare a cablului sunt complet strânse.

## Accesul la conexiunile de cablu

---

Accesul la conexiuni pentru auralite®, Boost și alte funcții de control fără tensiune se realizează prin capacul rabatabil de pe partea de sus a unității, în față. Pentru acces în scopul operațiilor de service și întreținere îndepărtați complet capacul.

## Scheme de montaj auralite®

---

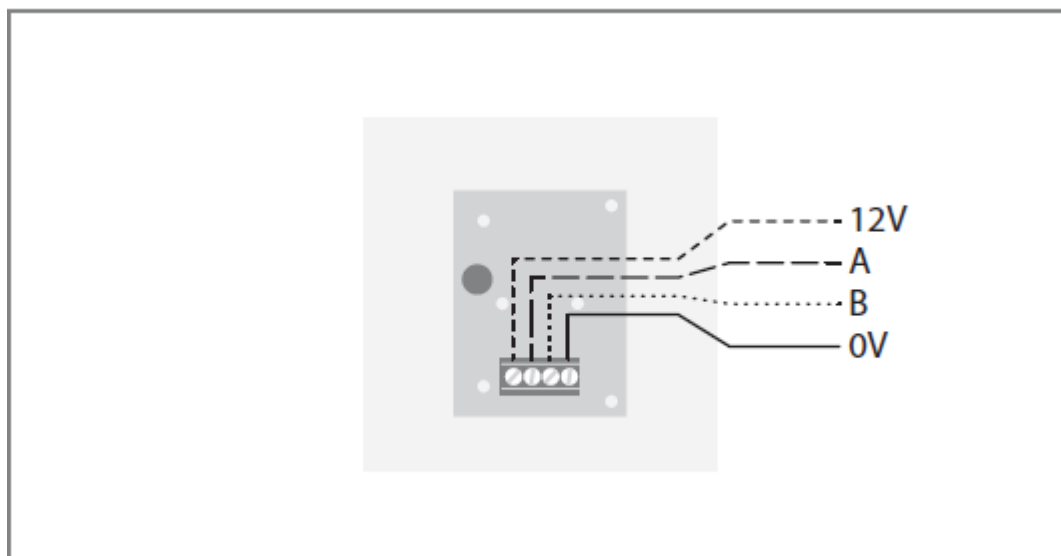

auralite® conexiune la indicator

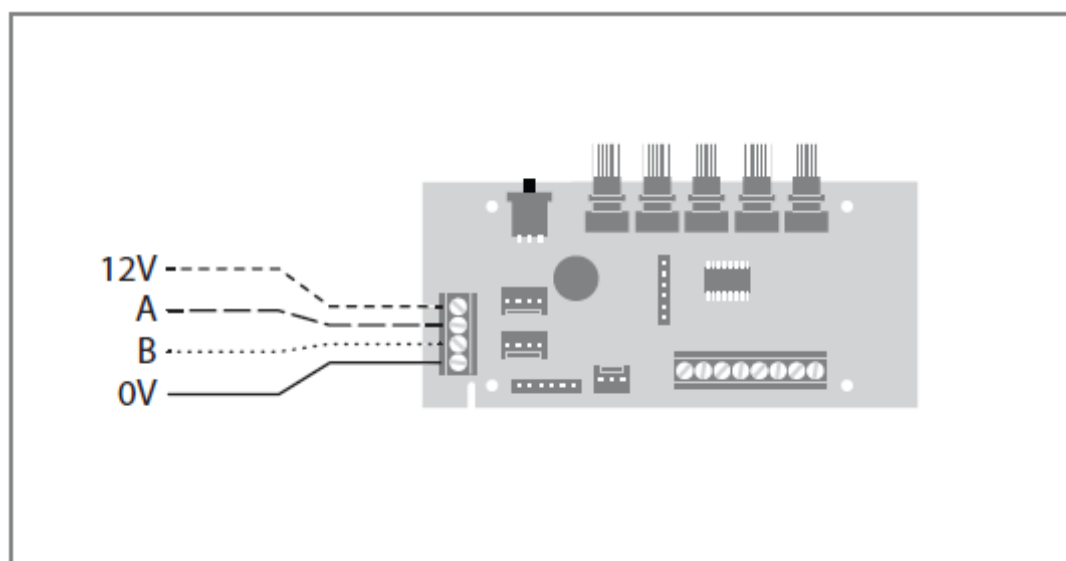

auralite® conexiune la unitate

## Scheme de montaj

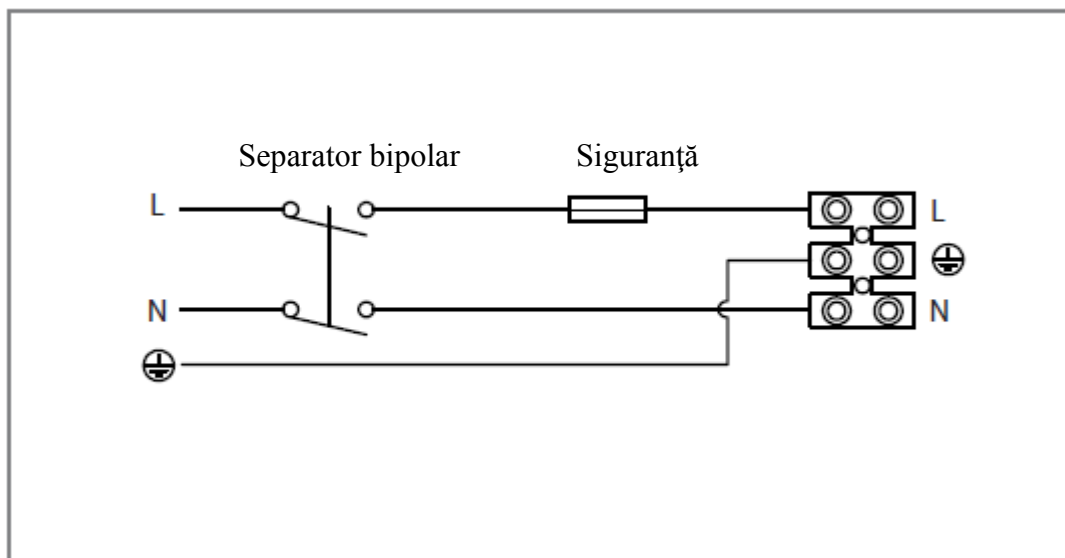

Schemă cabluri de alimentare 230V~50Hz ref EE 141

Comutarea pe boost fără tensiune a controlerului MVHR PCB folosind comutatoare monopolare TP 502, TP 503, TP 507 și/sau TP500/TP501 umidostat.

Numărul de comutatoare monopolare sau umidostate care pot fi utilizate este nelimitat

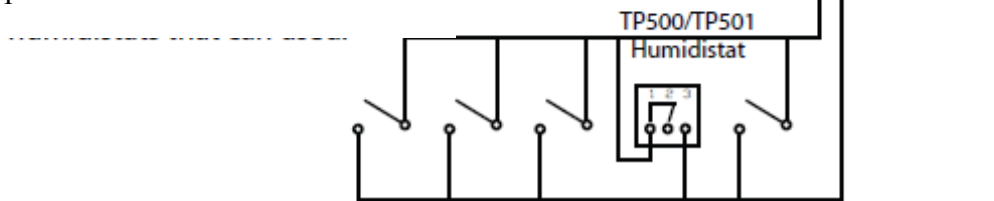

Comutare boost și conectare umidostat

## Scheme de montaj

Comutare fără tensiune la reducerea ratei de ventilație (setback) a controlerului MVHR PCB folosind comutator cu blocare monopolar și/sau contacte de releu normal deschise fără tensiune.

Pentru a evita ca unitatea să rămână din neatenție în modul setback (reducere rată ventilație), se recomandă montarea unui singur comutator cu blocare.

Comutator setback fără tensiune sau  
contacte releu normal deschise

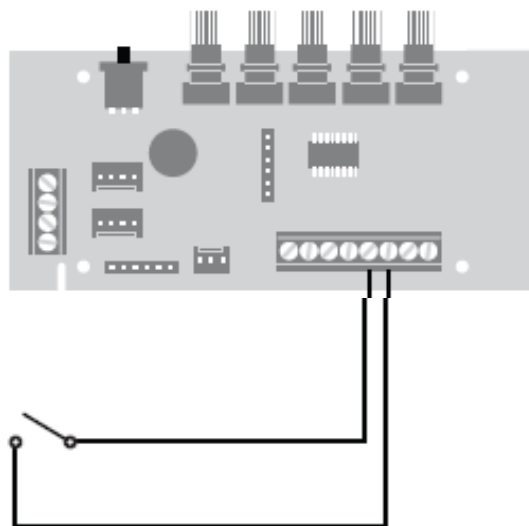

Comutare și conectare mod setback

### POZIȚII COMUTARE

- 1 - Viteză setback
- 2 - Viteză continuă
- 3 - Viteză boost

TP 508  
Comutator rotativ trei poziții

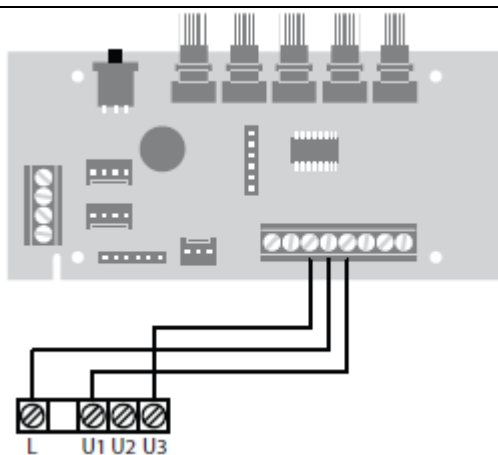

Comutator rotativ cu trei poziții TP 508 – comutare și conectare

## Scheme de montaj

---

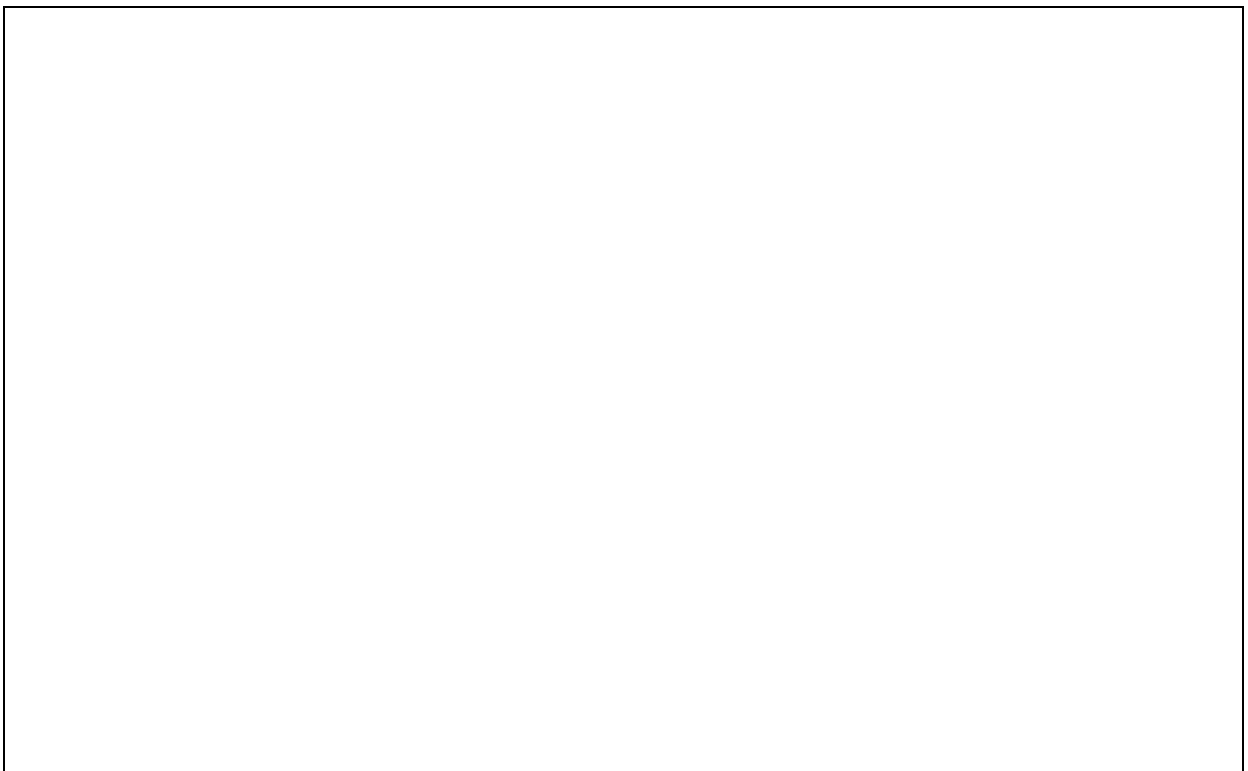
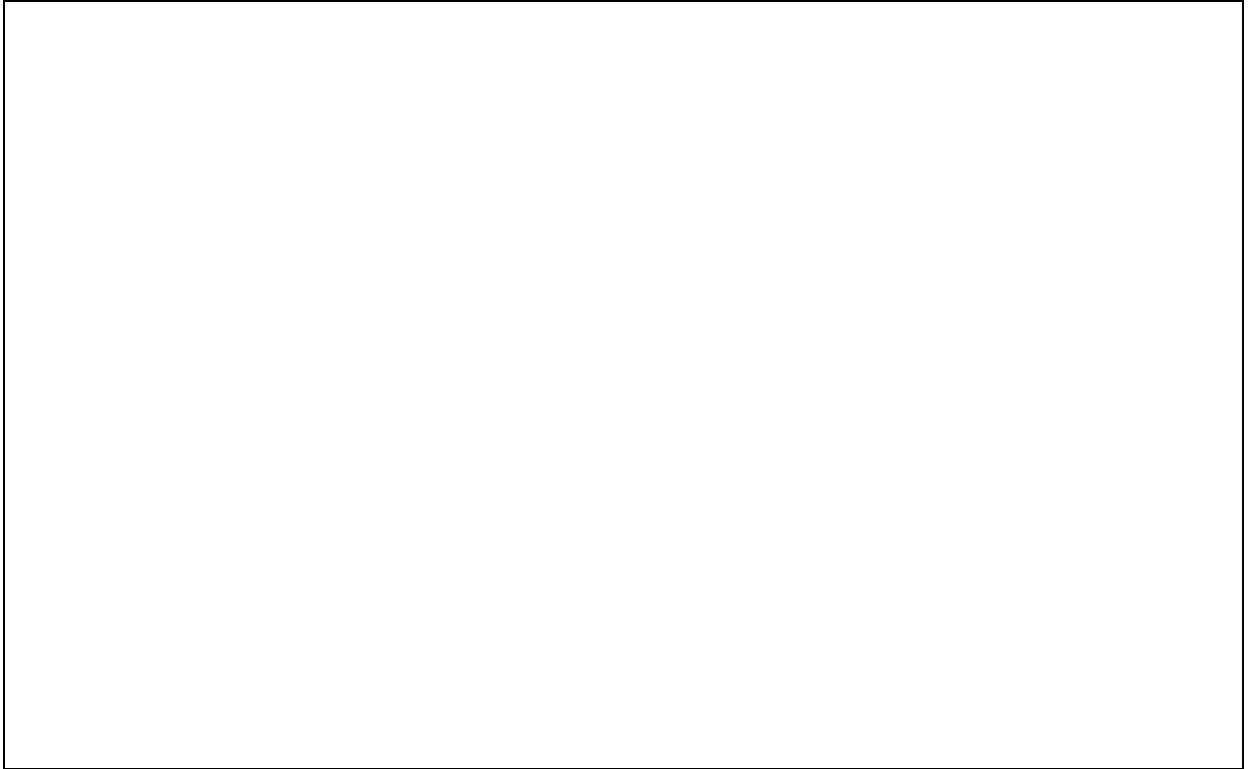

Note

---

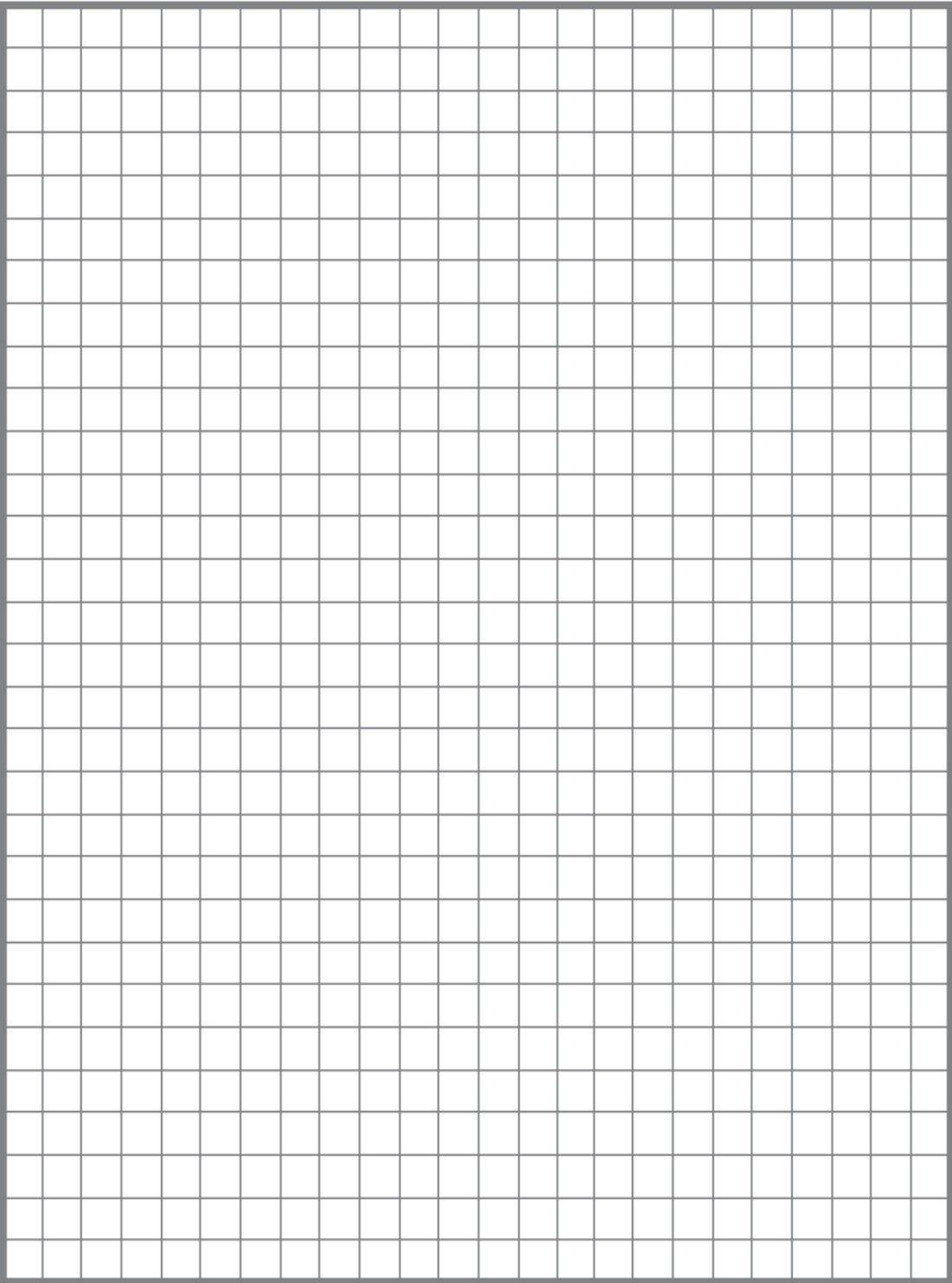

## Punere în funcțiune

### Comenzi

Vitezele ventilatorului de la Titon HRV *Q Plus* vor necesita reglare pentru a vă asigura că debitele obținute oferă ventilație adecvată. Titon HRV QPlus are 2 setări standard pentru viteza ventilatorului Viteză Continuă și Viteză de mărire.

Viteza Continuă și Viteza de creștere se programează prin poziționarea controlerului în Modul Program prin intermediul comutatorului de program/rulare și prin schimbarea poziției potențioanelor rotative.

Când se alimentează cu putere pentru prima dată, unitatea poate necesita până la patru minute pentru a porni funcționarea.

Înainte de prima punere în funcțiune setați potențioamele de viteză continuă la minim și potențioamele de viteză de mărire la maxim sau resetați controlerul.

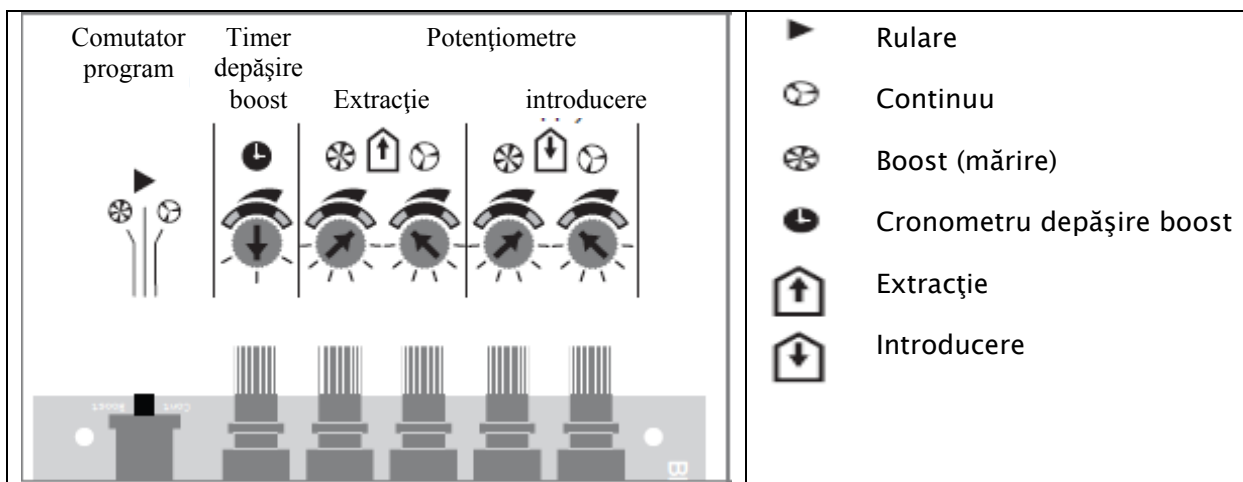

Identificare comenzi

### Parametri de control

- Viteza în modul „boost” nu poate fi setată la o valoare mai mică decât viteza continuă.
- Viteza continuă nu poate fi setată la o valoare mai mare decât viteza boost.
- Toți parametrii de comutare introduși sunt dezactivați atunci când comutatorul de program/rulare se află în pozițiile Continuă sau Boost.
- Potențioamele pentru controlul vitezei sunt dezactivate când comutatorul de program/rulare se află în poziția centrală Rulare

**Pentru setările din momentul punerii în funcțiune care trebuie stocate unitatea trebuie să fie pornită.**

#### Viteze continue de alimentare și extracție:

1. Puneți comutatorul de program/ rulare pe poziția Continuu.
2. Rotiți potențiometrul de reglare a vitezei continue de la ventilatorul de alimentare pentru a obține debitul de aer de alimentare continuu necesar.
3. Rotiți potențiometrul de reglare a vitezei continue de la ventilatorul de extracție pentru a obține debitul de aer de extracție continuu necesar.
4. Readuceți comutatorul de program/rulare la poziția centrală pentru a ieși din punerea în funcțiune.



**Poziții punere în funcțiune**

#### Viteze „Boost” pentru alimentare și extracție:

1. Puneți comutatorul de program/ rulare în poziția Boost.
2. Rotiți potențiometrul de reglare a vitezei de mărire de la ventilatorul de alimentare pentru a obține debitul de aer de mărire de alimentare necesar.
3. Rotiți potențiometrul de reglare a vitezei de mărire de la ventilatorul de extracție pentru a obține debitul de aer de mărire de extracție necesar.
4. Readuceți comutatorul de program/rulare la poziția centrală pentru a ieși din punerea în funcțiune.

#### Cronometru depășire Boost

Cronometrul „Boost Overrun” variază între 0 și 60 minute. Rotiți potențiometrul pentru a schimba timpul de depășire. Această operație poate fi realizată în orice moment.

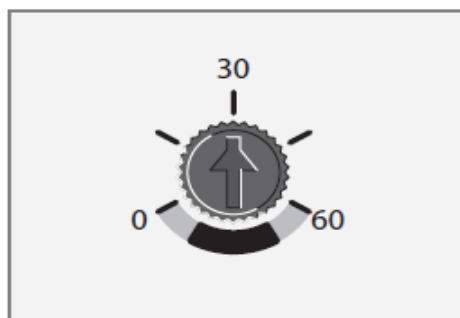

## Resetare controler

---

După o resetare a controlerului sistemul de ventilație va trebui complet luat în exploatare.

Procedura de resetare a controlerului Titon HRV *QPlus* este o operațiune simplă în trei pași. Unitatea va trebui pornită în timpul procedurii de resetare.

1. Rotiți potențiometrele pentru viteza continuă de alimentare și extracție complet în sens invers acelor de ceasornic.
2. Rotiți potențiometrele pentru viteza boost de alimentare și extracție complet în sensul acelor de ceasornic, puneți comutatorul rulare/program de pe poziția rulare pe poziția Continuu, de pe poziția Continuu pe poziția Boost și înapoi în poziția Rulare. Pentru a vă asigura că mișcările de resetare a comutatorului sunt înregistrate de controler așteptați două secunde între fiecare mișcare a comutatorului. Resetarea controlerului este completă acum.

## Resetare Hardware

---

Anumite condiții (întreruperi repetate ale alimentării etc.) pot activa modul automat de protecție a motorului. În acest mod motoarele ventilatorului sunt împiedicate de la funcționare. Acest lucru necesită o resetare a hardware-ului pentru a repune unitatea pe modul normal de operare; pentru a realiza acest lucru, puterea de alimentare a unității trebuie oprită timp de 5 minute, reconectarea alimentării după această perioadă va reseta hardware-ul de la motor și PCB. Setările pentru punerea în funcțiune nu sunt afectate în timpul resetării hardware-ului.

## Întreținere

---

Toate unitățile de ventilație necesită întreținere periodică. Întreținerea de rutină, în afară de schimbările filtrelor, trebuie efectuată numai de o persoană calificată corespunzător și competentă.

**AVERTISMENT:** Unitatea utilizează o alimentare de 230V ~ și conține piese mecanice rotative. **IZOLAȚI** unitatea de blocul de alimentare de la rețea și lăsați timp suficient pentru oprirea tuturor pieselor mobile înainte de efectuarea operațiilor de service sau întreținere.

## Înlocuirea filtrelor

---

Filtrele trebuie înlocuite cel puțin anual, sau mai des în funcție de condițiile de mediu.

Panoul indicator auralite® va afișa o notificare cu privire la filtru după 6 luni de utilizare. Dacă întreținerea filtrelor are loc mai rar, notificarea poate fi resetată.

Titon oferă filtre de schimb. Filtrele Titon HRV Q Plus sunt disponibile în două clase, G3 și G4. Mediile filtrante trebuie înlocuite cu produse de același tip.

Codurile filtrelor sunt prezentate în tabelul de mai jos. Codul unității se regăsește pe eticheta cu numărul de serie fixată pe partea de sus și din față a unității.

Filtre G3 – Ambele fețe sunt albe.

Filtre G4 – O față este albă, una albastră

Model	Cod piesă	Set filtre G3 2 filtre cu rame	Set filtre G4 2 filtre cu rame
HRV1.25 <i>Q Plus</i>	TP406MB	XP40032/099	XP46022/099
HRV1.75 <i>Q Plus</i>	TP404MB	XP40133/099	XP46133/099
HRV2 <i>Q Plus</i>	TP401MB		
HRV3 <i>Q Plus</i>	TP402MB		

## Schimbarea filtrelor

---

1. Îndepărtați capacele filtrelor desfăcând cele patru șuruburi.
2. Scoateți filtrele prin alunecare.
3. Filtrele pot fi curățate prin folosirea cu precauție a unui aspirator. Filtrele trebuie înlocuite cel puțin anual.
4. Modelele MB (exclusiv HRV1.25 *Q Plus*) folosesc filtre inegale. La înlocuirea filtrelor asigurați-vă că filtrul cu secțiune deschisă este fixat în deschiderea din partea dreaptă și în direcția corectă, a se vedea imaginea.
5. Înlocuiți filtrele alunecând cu atenție filtrele de înlocuire/curățate.
6. Înlocuiți capacele filtrelor. Nu strângeți prea tare șuruburile.

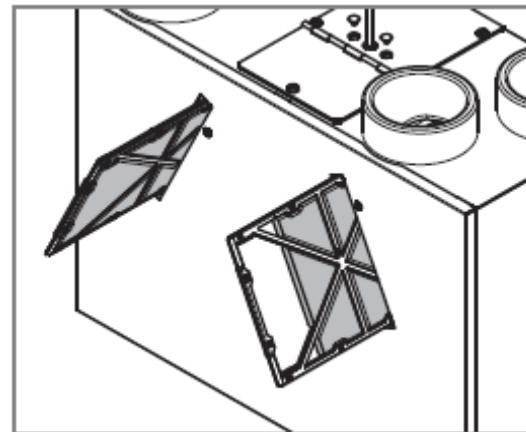
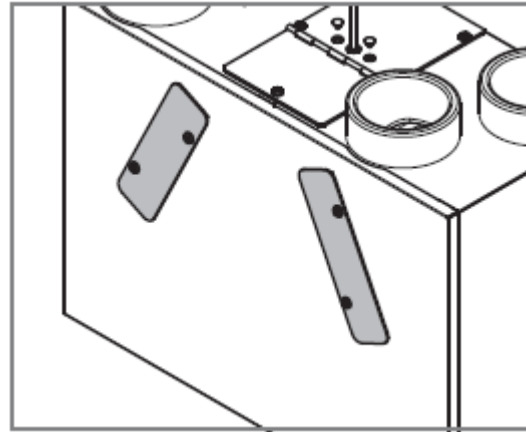

## Resetare notificare filtru auralite®

---

Asigurați-vă că HRV este pornit. Pentru a șterge notificarea privind filtrul auralite® apăsați și țineți apăsat pe comutatorul de resetare cu un pix sau un obiect similar timp de 10 secunde. Comutatorul se află în spatele unei deschideri mici în fața auralite®. Toate luminile se vor aprinde pentru o clipă, indicând resetarea cu succes.

## Îndepărtarea capacului din față

1. IZOLAȚI unitatea de alimentare de la rețea și lăsați timp suficient pentru oprirea tuturor pieselor în mișcare.
2. Slăbiți cele două șuruburi din colț aflate pe partea frontală de jos a unității.
3. Îndepărtați complet șurubul central.
4. Îndepărtați complet capacul din față trăgându-l departe de unitate la partea de jos și ridicându-l.

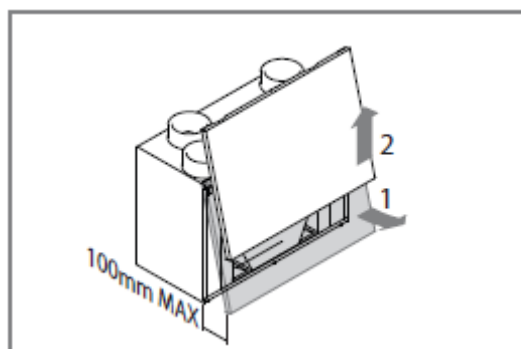
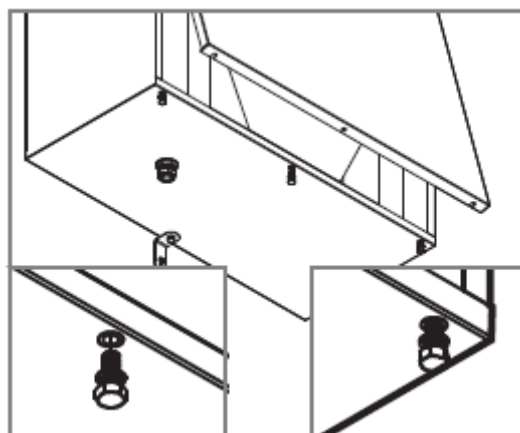

Înlocuirea capacului se efectuează prin inversarea pașilor de mai sus. Asigurați-vă că este amplasat sigur pe partea de sus înainte de strângerea șuruburilor.

## Curățarea la interior

---

Pentru rezultate optime:

1. Scoateți prin alunecare cadrele filtrelor montate pe fiecare parte a schimbătorului de căldură.
2. Îndepărtați cu grijă orice urme de praf de pe schimbătorul de căldură, interiorul unității și Bypass(dacă este montat) folosind un aspirator.
3. Nu folosiți apă sau orice alte lichide.

## Curățarea la exterior

---

Pentru rezultate optime folosiți o cârpă curată și apă caldă cu o soluție detergent neagresivă.

Nu folosiți solvenți sau substanțe de curățare abrazive.

## Tava de condens



Tava de condens

Dacă tava de condens este crăpată trebuie să se comande și să se monteze o tavă de schimb.

HRV 1.25 *Q Plus*                      Cod piesă XP40042/012

HRV1.75, 2 & 3 *Q Plus*              Cod piesă XP40142/012





Instalat de

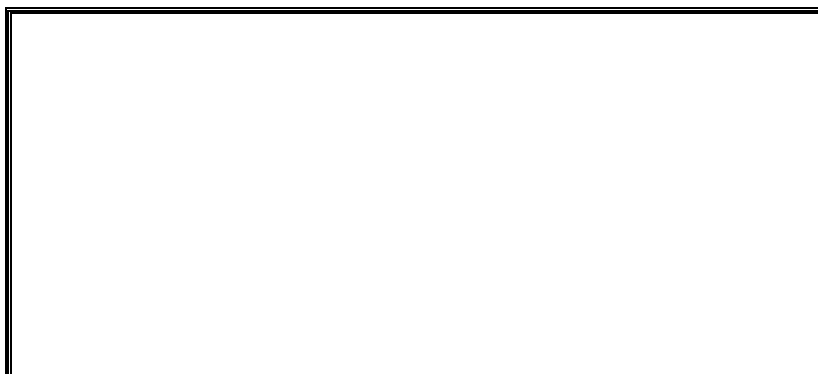

În cazul în care aveți întrebări, vă rugăm să contactați instalatorul sistemului. Asigurați-vă că această broșură este transmisă proprietarului gospodăriei după ce s-a încheiat instalarea și punerea în funcțiune a sistemului de ventilație. Acest Manual al produsului trebuie păstrat în Pachetul de informare al gospodăriei și folosit ca agendă de înregistrare a operațiunilor de service.



**Titon®**

**DIRECȚIA MARKETING**

International House, Peartree Road, Stanway, Colchester, Essex CO3 OJL

Tel: +44 (0) 1206 713800 Fax: +44 (0) 1206 543126

Email: [ventsales@titon.co.uk](mailto:ventsales@titon.co.uk) Web: [www.titon.com](http://www.titon.com)