

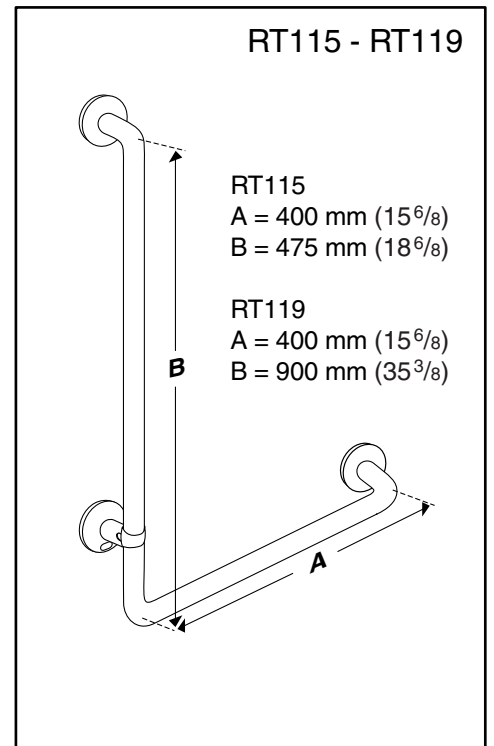

Ret til ændringer forbeholdes · Recht auf Änderungen sind vorbehalten · Subject to alteration without further notice  
 Nous nous réservons le droit d'apporter toutes modifications pour l'amélioration de nous produits sans préavis.  
 Wijzigingen voorbehouden · Salvo variaciones · Salvo variazioni · Rätten till ändringar förbehålles · Vi forbeholder oss rett til endringer  
 Kaikkii oikeudet muutoksiin pidätetään · Rettur til breytinga áskilinn. Reservado o direito de fazer modificações sem prévio  
 Επρωλασσόµεθα για εκτνωπικά γάθη, µικές τεχνικές αλλαγές και παρεκκλίσεις µοντέλων.

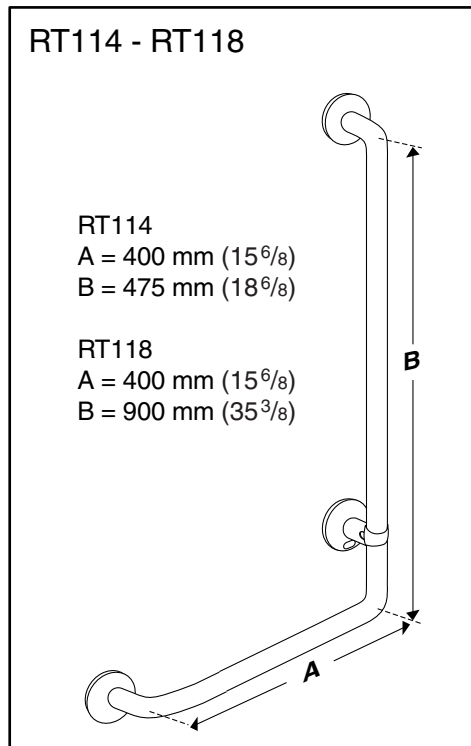
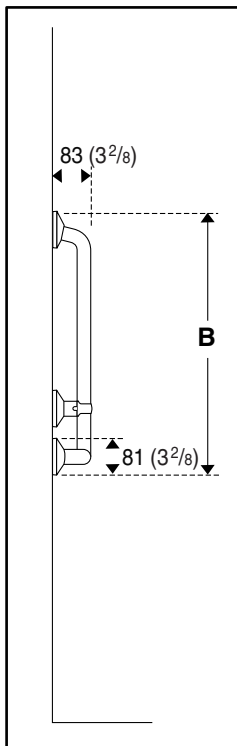
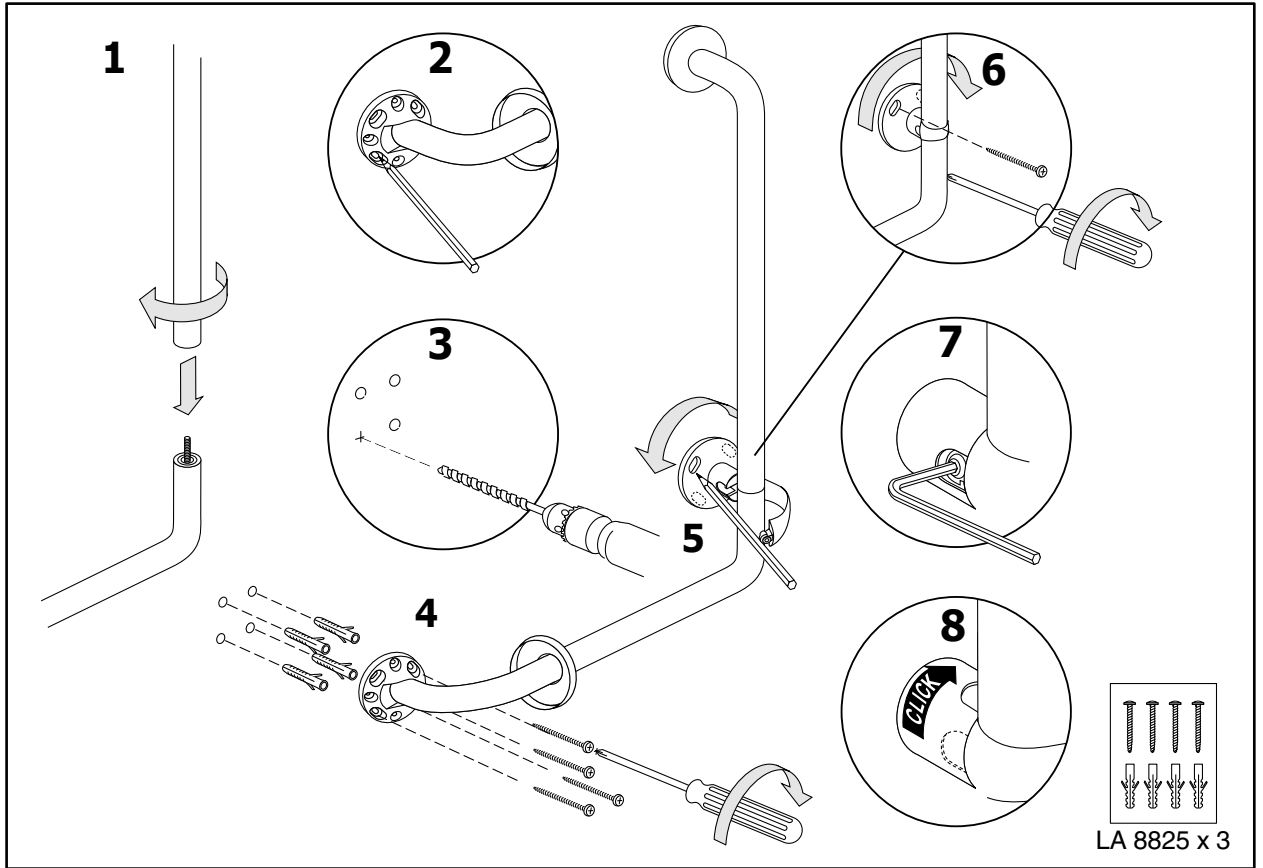

keep living

LA8825

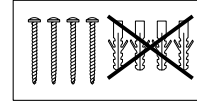

Ø 2,5 x min. 45 mm  
Ø (1/8) x min. (1 3/8)

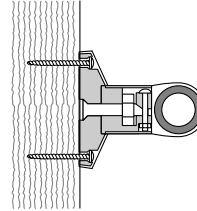
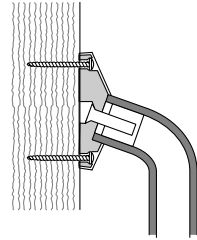

2"x1,5" lægte, 22 mm krydsfiner eller lign.  
2"x1,5" Latten, 22 mm Sperrholz oder desgl.  
2"x1,5" studs, 22 mm (7/8) plywood or equivalent  
2"x1,5" lattes, 22 mm contre-plaqué ou similaire  
2"x1,5" rachel, 22 mm multiplex o.i.d.  
Puntales de 2"x1,5", madera contrachapada de 22 mm o similar  
2"x1,5" assicelle, 22 mm legno compensato o similari  
2"x1,5" läkt, 22 mm plywood eller motsvarande  
2"x1,5" lekter, 22 mm kryssfinér eller lign.  
2"x1,5" tukipuu, 22 mm:n ristivaneri tmv.  
2"x1,5" listi 22 mm krossvidur eða þ.h.  
Prumos de 2"x1,5", contraplacado de 22 mm ou equivalente  
2"x1,5" Κοχλίας 22 mm Κόντρα πλακέ ή Κάτι παρόμοιο

LA8825

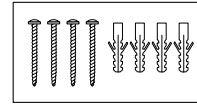

Ø 8 x min. 45 mm  
Ø (3/8) x min. (1 3/8)

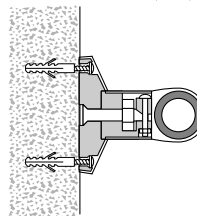
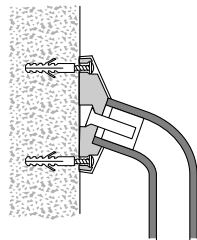

Gasbetonvægge > G2	Betonvægge > B15
Gasbetonwände > G2	Betonwände > B15
Aerated concrete walls > G2	Concrete walls > B15
Murs de béton cellulaire > G2	Murs de béton > B15
Gasbetonwanden > G2	Betonwanden > B15
Paredes de hormigón poroso > G2	Paredes de hormigón > B15
Muri in calcestruzzo areato > G2	Muri in calcestruzzo > B15
Väggar av lättbetong > G2	Betongväggar > B15
Gassbetongvegger > G2	Betongvegger > B15
Kevytbetoniseinät > G2	Betoniseinät > B15
Léttsteypuveggur > G2	Steinsteypuveggur > B15
Paredes de betão celular > G2	Paredes de betão > B15
Τοίχος, μπετόν πορωδές > G2	Τοίχος από μπετόν > B15

Murstensvægge (massiv mursten eller hulsten) >Mz12 eller >Hz12  
Backsteinwände (Vollstein oder Lochsteinen) >Mz12 oder >Hz12  
Brick walls (solid brick or hollow brick) >Mz12 or >Hz12  
Murs de brique (brique pleine ou brique alvéolaire) >Mz12 ou >Hz12  
Gemetselde wänden (bakstenen of holle stenen) >Mz12 of >Hz12  
Paredes de ladrillo (ladrillo macizo o ladrillo hueco) >Mz12 o >Hz12  
Muri in mattoni (mattoni pieni o forati) >Mz12 o >Hz12  
Tegelväggar (massiv tegel eller med hål) >Mz12 eller >Hz12  
Murstensvegger (massiv murstein eller hulstein) >Mz12 eller >Hz12  
Tiiliseinä (massiivinen tai ontto tiili) >Mz12 tai >Hz12  
Múrsteinsveggir (gegnheill múrsteinn eða holsteinn) >Mz12 eða >Hz12  
Paredes de tijolo (tijolo macizo ou furado) >Mz12 ou >Hz12  
Τοίχος από τούβλα (συμπαγή ή μη) > MZ 12 ή > HIZ 12

Kun vejledende • Nur richtungsweisend • Guidelines only • Le guide n'a qu'une valeur indicative • Niet te beoordelen  
Solamente a título indicativo • Solamente a título indicativo • Endast anvisning • Kun veiledende • Vain ohjeellinen • Aðeins til leidbeinandi  
Apenas linhas de orientação • Μόνο βοηθητικές γραμμές.

Ret til ændringer forbeholdes. Recht auf Änderungen sind vorbehalten. Subject to alteration without further notice.  
Nous nous réservons le droit d'apporter toutes modifications pour l'amélioration de nos produits sans préavis.  
Wijzigingen voorbehouden. Salvo variaciones. Salvo variazioni. Rätten till ändringar förbehålles. Vi forbeholder oss rett til endringer.  
Kaikki oikeudet muutoksiin pidätetään. Rettur til breytinga áskilinn. Reservado o direito de fazer modificações sem prévio  
Επιφύλασσόμεθα για εκτινπιωτικά γάθη, μικές τεχνικές αλλαγές και παρεκκλίσεις μοντέλων.



keep living

Telephone: +45 87 888 777  
Telefax: +45 87 888 669  
E-mail: mail@pressalitcare.com  
Web: www.pressalitcare.com

Pressalit Care  
Pressalitvej 1  
DK 8680 Ry  
Denmark

Ved dobbeltsidig montering anvendes M6 rustfri møtrikker (DIN 934 A2) og M6 skruer (DIN 84A A2) med en længde svarende til emnets tykkelse (xx) + 8 mm.

Bei doppelseitiger Montage sollen M6 rostfreie Mutter (DIN 934 A2) und M6 Schrauben (DIN 84A A2) mit einer Länge entsprechend zur Dicke des Gegenstandes (xx) + 8 mm verwendet werden.

When double mounting, stainless M6 nuts (DIN 934 A2) and M6 screws (DIN 84A A2) with a length corresponding to the thickness of the subject (xx) + 8 mm must be used.

Pour montage double utilisez des M6 écrous inoxydables (DIN 934 A2) et des M6 vis (DIN 84A A2) avec une longueur correspondant à la grosseur de la pièce (xx) + 8 mm.

Bij rug-aan-rug montage dienen RVS M6 bouten (DIN 934 A2) en M6 schroeven (DIN 84A A2) met een lengte van de dikte van het onderdeel (xx) + 8 mm toe past te worden.

Tratándose de montaje bilateral se utilizan tuercas inoxidables M6 (DIN 934 A2) y tornillos M6 (DIN 84A A2) de una longitud correspondiente al espesor de la pieza (xx) + 8 mm.

Usare per il montaggio doppio M6 dadi inossidabili (DIN 934 A2) e M6 viti (DIN 84A A2) di una lunghezza corrispondente allo spessore del pezzo (xx) + 8 mm.

Vid dubbelsidig montering används M6 rostfria muttrar (DIN 934 A2) och M6 skruvar (DIN 84A A2) med en längd som motsvarar ämnets tjocklek (xx) + 8 mm.

Ved dobbeltsidig montering brukes M6 rustfri muttere (DIN 934 A2) og M6 skruer (DIN 84A A2) med en lengde som svarer til tykkelsen på emnet (xx) + 8 mm.

Kaksipuolisessa asennuksessa käytetään ruostumattomia M6 muttereita (DIN 934 A2) ja M6 ruuveja (DIN 84A A2), joiden pituus vastaa aihion paksuutta (xx) + 8 mm.

Þar sem festa á handarhöld svo aðgengileg séu frá tveimur hliðum skal mota M6 ryðfriar rær (DIN 934 A2) og M6 skrúfur (DIN 84A A2) en lengd þeirra þarf að svara til þykktar efnisins (xx) + 8 mm.

Em caso de montagem dupla, use porcas inoxidáveis M6 (DIN 934 A2) e parafusos M6 (DIN 84A A2) com um comprimento correspondente à espessura do material (xx) + 8 mm.

Για δίπλευρο μοντάρισμα: χρησιμοποιήστε ανοξειδωτους περικοχλίες (παξιμάδια) M6 (DIN 934 A2) και βίδες M6 (DIN 84A A2) σε μήκος που αντιστοιχεί στο πάχος του υλικού (xx) + 8 mm.

Ø 6 x min. 45 mm  
Ø (2/8) x min. (1 6/8)

XX  
+ 8 mm  
(3/8)

XX

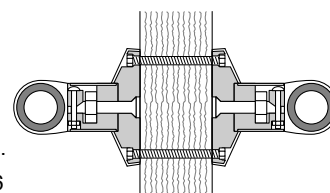
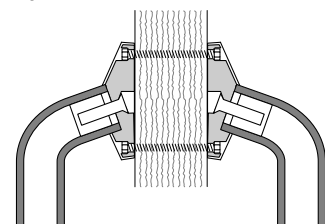

Ret til ændringer forbeholdes. Recht auf Änderungen sind vorbehalten. Subject to alteration without further notice. Nous nous réservons le droit d'apporter toutes modifications pour l'amélioration de nos produits sans préavis. Wijzigingen voorbehouden. Salvo variaciones. Rätten till ändringar förbehålles. Vi förbeholder oss rätt till ändringar. Kaikki oikeudet muutoksiin pidätetään. Rettur til breytinga áskilinn. Reservado o direito de fazer modificações sem prévio. Επιφυλασσομεθα για εκτινωτικα γαθη, μικες τεχνικες αλλαγες και παρεκκλισεις μοντελων.

Kun vejledende • Nur richtungsweisend • Guidelines only • Le guide n'a qu'une valeur indicative • Niet te beoordelen  
Solamente a título indicativo • Solamente a titolo indicativo • Endast anvisning • Kun veiledende • Vain ohjeellinen • Aðeins til leidbeinandi  
Apenas linhas de orientação • Μόνο βοηθητικές γραμμές.



keep living

Telephone: +45 87 888 777  
Telefax: +45 87 888 669  
E-mail: mail@pressalitcare.com  
Web: www.pressalitcare.com

Pressalit Care  
Pressalitvej 1  
DK 8680 Ry  
Denmark

Ved montage i porøse byggematerialer forhør Dem i tvivlstilfælde hos en fagmand angående valg af korrekt dybel (udtrækskraft  $\geq 2$  kN)

Bei einer Montage an Leichtbauwänden setzen Sie sich bitte mit einem Fachmann zwecks Dübeltypen in Verbindung (Auszugkraft  $\geq 2$  kN)

When mounting it is recommended, when in doubt, to check with a professional which type of fixing to use (extracting force  $\geq 2$  kN)

Dans le cas de l'installation dans des matériaux de construction poreux, renseignez-vous, en cas de doute, auprès d'un spécialiste concernant le choix des chevilles correctes (force d'extraction  $\geq 2$  kN)

Win in twijfelgevallen bij montage in poreuze bouwmaterialen advies in bij een vakman over de keuze van de juiste plug (uittrekkraft  $\geq 2$  kN)

Para el montaje en paredes porosas consulte a un profesional en caso de duda respecto al tipo de taco que se debe usar (esfuerzo de arranque  $\geq 2$  kN)

In caso di dubbi per il montaggio a muri di materiale poroso, chiedere consiglio al personale specializzato per la scelta del perno fisso corretto (forza di estrazione  $\geq 2$  kN)

Vid montering i porøse byggmaterial bør du i tveksamma fall ta kontakt med en fackman beträffande val av rätt sprint (dragkraft  $\geq 2$  kN)

Ved montering i porøse bygningsmaterialer bør du i tvilstilfeller forhøre deg med en fagmann om valg av korrekt dybel (uttrekkskraft  $\geq 2$  kN)

Kun asennus tehdään huokoiseen rakennusmateriaaliin, kysy ammattiasentajalta neuvoa oikean asennustulpan valinnasta (tartuntavoima  $\geq 2$  kN)

Víð uppsetningu á gleyp byggingarefni, spyrjið þá í vafatilvikum fagmann ráða um val á réttu splitti (átaksafli  $\geq 2$  kN)

No caso de dúvidas para a montagem com paredes de material poroso, peça conselhos a pessoal especializado para a escolha do pino fixo correcto (força de extracção  $\geq 2$  kN)

Σε περίπτωση αμυβολιών για την τοποθέτηση σε τοίχους από πορώδες υλικό, συμβουλευτείτε το εξειδικευμένο προσωπικό για την επιλογή του σωστού σταθερού πείρου (δύναμη αφαίρεσης  $\geq 2$  kN)

Ved gipsplader eller lign. anbefales det, at håndgrebet fastgøres i en egnet bagvedliggende konstruktion.

Bei Gipswänden oder dergl. empfehlen wir die Berücksichtigung einer Vorwandinstallation.

On plasterboard or equivalent we recommend that the handrail is secured to a suitable, underlying substrate.

Pour des carreaux de plâtre ou similaire nous recommandons que la barre d'appui soit fixée sur un renfort de cloison.

Bij toepassing van gipswanden of andere zwakke wanden dienen de handgreben op een goede onderliggende konstruktie gemonteerd te worden.

Trantándose de placas de yeso o similar se recomienda fijar el asidero con una construcción apropiada por detrás.

In caso di tavole di gesso è consigliabile fissare il corrimano in una costruzione adatta posteriore.

Vid montering på gipsskivor eller liknande rekommenderar vi att handtaget sätts fast på en lämplig bakomliggande konstruktion.

Ved gipsplater eller lign. anbefales det at man fester håndtaket i en bakenforliggende konstruksjon.

Kipsilevyjä ym. yhteydessä kädensija on hyvä kiinnittää levyn takana olevaan tarkoitukseen sopivaan lujaan rakenteeseen.

þegar um er að gifsploður eða þess háttar er mælt með því að festa handarhaldið þar sem traust festing er á bak við.

Em caso de placas de gesso ou equivalente recomenda-se fixar a barra de apoio a uma construção subjacente apropriada.

Σε γυψοσανίδες και παρόμοια υλικά συνιστάται να τοποθετηθεί η χειρολαβή σε κατάλληλη κατασκευή πίσω από

Ret til ændringer forbeholdes. Ret til ændringer sind vorbehalten. Subject to alteration without further notice. Nous nous réservons le droit d'apporter toutes modifications pour l'amélioration de nos produits sans préavis. Wijzigingen voorbehouden. Salvo variaciones. Rätten till ändringar förbehålles. Vi förbehåller oss rätt till ändringar. Kaikki oikeudet muutoksiin pidätetään. Rettur til breytinga áskilinn. Reservado o direito de fazer modificações sem prévio. Επιφυλασόμεθα για εκτιμητικά γάθη, μικές τεχνικές αλλαγές και παρεκκλίσεις μοντέλων.

Kun vejledende • Nur richtungsweisend • Guidelines only • Le guide n'a qu'une valeur indicative • Niet te beoordelen  
Solamente a título indicativo • Solamente a título indicativo • Endast anvisning • Kun veiledende • Vain ohjeellinen • Aðeins til leidbeinandi  
Apenas linhas de orientação • Μόνο βοηθητικές γραμμές.



keep living

Telephone: +45 87 888 777  
Telefax: +45 87 888 669  
E-mail: mail@pressalitcare.com  
Web: www.pressalitcare.com

Pressalit Care  
Pressalitvej 1  
DK 8680 Ry  
Denmark

DK	Murstensvægge (massiv mursten eller hulsten) >Mz12 eller >Hz12	2"x1,5" lægte, 22 mm krydsfiner eller lign.	2x12,5 mm gipsplader eller lign.	Gasbetonvægge > G2	Betonvægge > B15
D	Backsteinwände (Vollstein oder Lochsteinen) >Mz12 oder >Hz12	2"x1,5" Latten, 22 mm Sperrholz oder desgl.	2x12,5 mm Gipsplatten oder desgl.	Gasbetonwände > G2	Betonwände > B15
GB	Brick walls (solid brick or hollow brick) >Mz12 or >Hz12	2"x1,5" studs, 22 mm (7/8") plywood or equivalent	2x12,5 mm (4/8") plasterboard or equivalent	Aerated concrete walls > G2	Concrete walls > B15
F	Murs de brique (brique pleine ou brique alvéolaire) >Mz12 ou >Hz12	2"x1,5" lattes, 22 mm contre-plaqué ou similaire	2x12,5 mm plaque de plâtre ou similaire	Murs de béton cellulaire > G2	Murs de béton > B15
NL	Gemetselde wanden (bakstenen of holle stenen) > Mz12 of > Hz12	2"x1,5" rachel, 22 mm multiplex o.i.d.	2x12,5 mm gipsplaten	Gasbetonwandens > G2	Betonwandens > B15
E	Paredes de ladrillo (ladrillo macizo o ladrillo hueco) >Mz12 o >Hz12	Puntales de 2"x1,5", madera contrachapada de 22 mm o similar	2x12,5 mm recubrimi- entos de placas de fibra yeso, yeso-cartón, o similar	Paredes de hormigón poroso > G2	Paredes de hormigón > B15
I	Muri in mattoni (mattoni pieni o forati) >Mz12 o >Hz12	2"x1,5" assicelle, 22 mm legno compensato o similari	2x12,5 mm lastre di gesso o similari	Muri in calcestruzzo areato > G2	Muri in calcestruzzo > B15
S	Tegeiväggar (massiv tegel eller med hål) > Mz12 eller > Hz12	2" x 1,5" läkt, 22 mm plywood eller motsvarande	2 x 12,5 mm gipsskiva eller liknande	Väggar av lättbetong > G2	Betongväggar > B15
N	Mursteinsvegger (massiv murstein eller hulstein) > Mz12 eller > Hz12	2" x 1,5" lekter, 22 mm kryssfinér eller lign.	2 x 12,5 mm gipsplater eller lign.	Gassbetongvegger > G2	Betongvegger > B15
FIN	Tiiliseinä (massiivinen tai ontto tiili) > Mz12 tai > Hz12	2" x 1,5" tukipuu, 22 mm:n ristivaneri tmv.	2 x 12,5 mm:n kipsilevy tmv.	Kevytbetoniseinät > G2	Betoniseinät > B15
IS	Múrsteinsveggir (gegnheill múrsteinn eða holsteinn) >Mz12 eða >Hz12	2"x1,5" listi 22 mm krossvidur eða p.h.	2x12,5 mm gífsplötur eða p.h.	Léttsteypuveggur > G2	Steinsteypuveggur > B15
P	Paredes de tijolo (tijolo maciço ou furado) > Mz12 ou > Hz12	Prumos de 2" x 1,5" mm, contraplacado de 22 mm ou equivalente	Placas de gesso de 2 x 12,5 mm ou equivalente	Paredes de betão celular > G2	Paredes de betão > B15
GR	Τοίχος από τούβλα (ονίματα ή μμ) > Mz12 ή > Hz12	2" X 1,5" κοχλίας 22 mm κόγτρα πλακέ ή κάτι παρόμοιο	2 X 12,5 mm γυψοσανίδα ή κάτι παρόμοιο	Τοίχος, μεπτόν πορώδες >G2	Τοίχος από μεπτόν > B15
R9900-R9915	B	B		C	C
R3016/R3018	A ✓	A ✓	X	E	A ✓ □
RF016/RF018	A ✓	A ✓	X	E	A ✓
R3146/R3148	B	B	C □	F	B □
RF146/RF148	B	B	C □	F	B □
R4140/R4141/42	B	B	C	F	B
R4260/R4270/R4261/62/71/72	B ✓ □	B ✓	C	F	B ✓ □
R4360/R4361/62/71/72	B ✓	B ✓	C	F	B ✓
R5010/R5015/R7010	A ✓	A ✓	X	E	A ✓ □
R5140/R5145	B	B	C □	F	B □
R6010	B ✓	B ✓	C □	F □	B ✓ □
R7165/66/67/68	B	B	C □	F	B □
R7142/R7143/R7150/R7151	B	B	C	F	B
R7256/R7258	B	B	C	F	B
R4920/21/R4930/31	B ✓	B ✓	C	F	B ✓
R8240/41-61/R8245/46-66	B ✓	B ✓	C	F □	B ✓ □
RT490/RT491/RT850-870	D ✓	D ✓	X	D ✓	D ✓ □
RT100-110/RT124-138	D ✓	D ✓	X	D ✓	D ✓ □
RT114-119/RT212-215	D ✓	D ✓	X	D ✓	D ✓

- ✓ Medsendes produktet • Liegt dem Produkt bei • Included with the product • Fournie avec le produit  
 Wordt met het product mee gezonden • Includido con el producto • Allegato al prodotto • Produkten skickas med • Følger med produktet  
 Lähetetään tuotteen mukana • Fölgi vörunni • Envia-se anexo ao produto • Συνοδεύει το προϊόν
- X Ikke muligt • Nicht möglich • Not possible • Impossible • Niet mogelijk • Imposible • Impossibile • Ej möjligt • Ikke mulig • Ei mahdollinen  
 Ekki mögulegt • Não possível • Αδύνατον

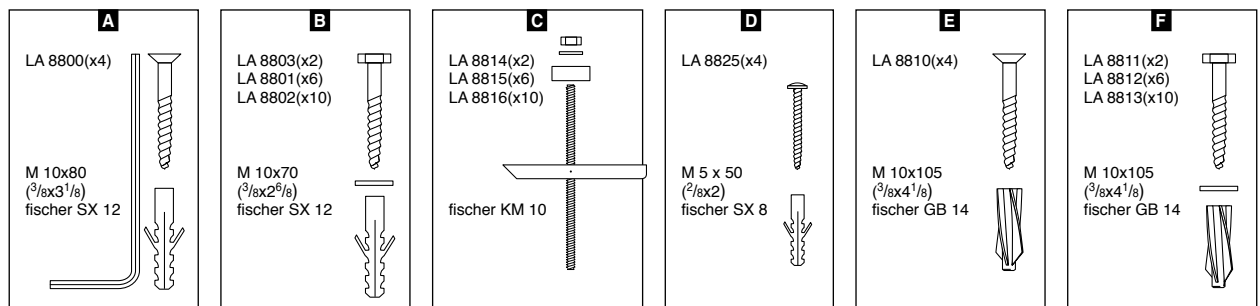

Kun vejledende • Nur richtungsweisend • Guidelines only • Le guide n'a qu'une valeur indicative • Niet te beoordelen  
 Solamente a título indicativo • Solamente a título indicativo • Endast anvisning • Kun veiledende • Vain ohjeellinen  
 Adeins til leidbeinandi • Apenas linhas de orientação • Μόνο βοηθητικές γραμμές.



Telephone: +45 87 888 777  
 Telefax: +45 87 888 669  
 E-mail: mail@pressalitcare.com  
 Web: www.pressalitcare.com

Pressalit Care  
 Pressalitvej 1  
 DK 8680 Ry  
 Denmark

Ret til ændringer forbeholdes. Subject to alteration without further notice  
 Nous nous réservons le droit d'apporter toutes modifications pour l'amélioration de nos produits sans préavis.  
 Wijzigingen voorbehouden. Salvo variaciones. Salvo variazioni. Rätten till ändringar förbehålles. Vi förbeholder oss rätt till ändringar  
 Kaikkii oikeudet muutoksiin pidätetään. Rettur til breytinga áskilinn. Reservado o direito de fazer modificações sem prévio  
 Επιφυλασσομέθα για εκπτώτικα γάθη, μικές τεχνικές αλλαγές και παρεκκλίσεις μοντέλων.