

J-LXL



Manuale d'installazione e Uso & Manutenzione
CONSERVARE CON CURA

Installation Manual and Use & maintenance
KEEP CAREFULLY

Manuel d'installation et Utilisation & entretien
CONSERVER AVEC SOIN

Index

• Italiano	03
• English	23
• Français	42

Indice

Informazioni importanti	3
Notifica FCC.	3
Istruzioni importanti sulla sicurezza	3
Sicurezza elettrica	4
Istruzioni per il primo avviamento	4
Pannello di controllo	5
Caratteristiche e comandi	6
Getto/regolazione aria	7
Istruzioni di funzionamento	8
Cicli di filtraggio	9
Programmazione del sistema Cleararray (Ultravioletto)	10
Manutenzione della minipiscina	11
Scarico e riempimento	12
Pulizia della minipiscina	13
Preparazione per l'inverno	14
Riattivazione della minipiscina in climi freddi	14
Mantenimento della qualità dell'acqua	14
Condizioni di errore/Messaggi di errore	15
Risoluzione dei problemi	16
Ricevitore stereo (optional)	17
Schema elettrico	22

Informazioni importanti

La minipiscina Jacuzzi® Premium è stata costruita seguendo i migliori standard. Per garantire un funzionamento efficace, la piscina viene isolata impiegando materiali adatti alla conservazione del calore; **se la minipiscina viene lasciata scoperta, direttamente esposta ai raggi solari e a temperature elevate per periodi prolungati può subire danni: questi danni non sono coperti dalla garanzia.**

Si raccomanda di lasciare la spa piena d'acqua quando è esposta al sole e di coprirla con la copertura isolante quando non è utilizzata.

Jacuzzi si impegna costantemente a offrire le migliori minipiscine possibili, pertanto possono essere effettuate modifiche e aggiunte che influiscono sulle specifiche, le illustrazioni e/o le istruzioni qui contenute.

Notifica FCC

Questa apparecchiatura è conforme ai limiti per i dispositivi digitali di classe B, in conformità alla Sezione 15 delle normative FCC. Tali limiti hanno lo scopo di garantire una protezione adeguata dalle interferenze dannose che potrebbero generarsi quando l'apparecchiatura è utilizzata in ambiente domestico.

Questa apparecchiatura genera e utilizza energia a radiofrequenza. Se non viene installata e utilizzata in conformità alle istruzioni, può provocare interferenze nella ricezione degli apparecchi radio. Non è comunque garantita l'assenza di interferenze in alcune installazioni.

Se l'apparecchiatura dovesse provocare interferenze nella ricezione radiotelevisiva, in seguito all'accensione e spegnimento della stessa, si suggerisce all'utente di eliminare l'interferenza ricorrendo a uno o più dei seguenti accorgimenti.

■ *Riorientare o riposizionare l'antenna ricevente.*

■ *Aumentare la distanza che separa l'apparecchiatura dal ricevitore.*

■ *Collegare l'apparecchiatura ad una presa su un circuito differente da quello a cui è collegato il ricevitore.*

Per assistenza, consultare il proprio rivenditore o un tecnico radio/TV specializzato.

Istruzioni importanti sulla sicurezza

LEGGERE E SEGUIRE TUTTE LE ISTRUZIONI PRIMA DI UTILIZZARE LA MINIPISCINA

■ **L'utilizzo di questa apparecchiatura è consentito a bambini di 8 o più anni di età e a persone con ridotte capacità motorie, sensitive e/o cognitive solamente nel caso in cui siano sorvegliati o risultino essere in possesso delle nozioni necessarie ad utilizzare l'apparecchiatura in modo sicuro, nonché essere a conoscenza dei pericoli derivanti da un uso improprio.**

I bambini devono essere sorvegliati per assicurarsi che non giochino con l'apparecchiatura e che non svolgano operazioni riservate a personale adulto e/o specializzato (operazioni di manutenzione, pulizia, ecc.).

■ Applicare la copertura quando la minipiscina non viene usata, fissandola con le cinghie apposite.

■ Le bocchette di aspirazione hanno una misura corrispondente alla portata d'acqua creata dalla pompa. In caso di sostituzione, assicurarsi che la portata sia uguale. Non azionare mai la minipiscina se le bocchette di aspirazione sono rotte o mancanti.

Non sostituire mai una bocchetta di aspirazione con una la cui portata sia inferiore a quella indicata sulla bocchetta originale.

■ **Tenere i capelli, relativi fermagli ed altri oggetti come collane, ecc. lontano dalle bocchette di aspirazione, dai filtri e dal coperchio dello skimmer. Prestare attenzione che i bambini non giochino o nuotino nelle vicinanze di tali dispositivi.**

■ **Non sedersi sopra le bocchette di aspirazione, i filtri e il coperchio dello skimmer. Prestare attenzione che i bambini non giochino o nuotino nelle vicinanze di tali dispositivi.**

■ Durante l'utilizzo della minipiscina, non usare nessun dispositivo elettrico, a meno che tali dispositivi non siano integrati nella vasca dal produttore.

■ L'acqua all'interno della minipiscina non deve mai superare i 40°C. Si raccomanda una temperatura dell'acqua più bassa se la minipiscina viene utilizzata da parte di bambini piccoli, donne in stato di gravidanza e/o per un tempo superiore ai 10 minuti.

■ Persone ammalate di cuore, diabete, ipertensione o ipotensione, o con altri problemi di salute, non devono utilizzare la spa senza prima aver consultato il proprio medico.

■ L'uso di alcool, droghe, o medicinali possono indurre sonnolenza, influire sul battito cardiaco, sulla pressione del sangue e sulla circolazione; evitare quindi di assumere queste sostanze prima di entrare nella minipiscina.

■ Non usare la minipiscina immediatamente dopo aver svolto esercizi faticosi.

■ Fare molta attenzione quando si entra e si esce dalla spa: l'acqua rende scivolose tutte le superfici.

■ La spa non è pensata per essere usata in luoghi pubblici; verificare sempre l'esistenza di eventuali restrizioni e/o regolamenti riguardanti l'installazione e l'uso dell'apparecchiatura nella zona interessata.

Sicurezza elettrica

Le MaxiJacuzzi® sono apparecchiature sicure, costruite nel rispetto delle norme **EN 60335-1, EN 60335-2-60, EN 12764** e collaudate durante la produzione, per garantire la sicurezza dell'utente.

■ L'installazione deve essere eseguita da personale qualificato, che deve garantire il rispetto delle disposizioni nazionali vigenti, nonché essere autorizzato a rilasciare l'attestato di conformità relativo ad una corretta installazione.



È responsabilità dell'installatore la scelta dei materiali in relazione all'uso, l'esecuzione corretta dei lavori, la verifica dello stato dell'impianto a cui si allac-

cia l'apparecchio e l'idoneità dello stesso a garantire la sicurezza d'uso, relativa agli interventi di manutenzione ed ispezionabilità dell'impianto.

■ Le MaxiJacuzzi® sono apparecchi di classe "I" e pertanto devono essere collegate in modo permanente, **senza giunzioni intermedie**, alla rete elettrica ed all'impianto di protezione (impianto di terra).



L'impianto elettrico dell'immobile deve essere provvisto di interruttore differenziale da 0,03 A e di un circuito di protezione (terra) efficiente. Verificare il buon funzionamento dell'interruttore differenziale premendo il pulsante di prova (TEST), che deve scattare.



Le parti contenenti componenti elettrici, ad eccezione dei dispositivi di comando remoto, devono essere posizionati o fissati in modo che non possano cadere dentro la vasca. Componenti e apparecchiature sotto tensione non devono essere accessibili a chi è immerso nella minipiscina.

■ Per l'allacciamento alla rete elettrica s'impone l'installazione di un interruttore onnipolare di sezionamento adeguato ai valori indicati nel cap. "Caratteristiche elettriche", da collocare in una zona che rispetti le prescrizioni di sicurezza e comunque non raggiungibili dagli utenti che stanno usando la MaxiJacuzzi®. *È obbligatorio il rispetto di questa prescrizione: qualsiasi altra procedura è vietata.*

■ L'installazione di dispositivi elettrici ed apparecchi (prese, interruttori, ecc.) nelle vicinanze della MaxiJacuzzi® deve essere conforme alle disposizioni di legge e norme del Paese in cui viene installata la MaxiJacuzzi®.

■ I dispositivi di disconnessione devono essere previsti nella rete di alimentazione in conformità alle regole d'installazione.

■ Ai fini del collegamento equipotenziale previsto dalle specifiche norme nazionali, l'installatore dovrà usare il morsetto predisposto (norme **EN 60335.2.60**) sulla cassetta elettrica, e contraddistinto dal simbolo ∇ . In particolare, dovrà essere realizzata l'equipotenzialità di tutte le masse metalliche circostanti la minipiscina, ad esempio tubazioni idriche, del gas, eventuali pedane metalliche perimetrali, ecc.

Fare riferimento alla scheda di preinstallazione per quanto riguarda le predisposizioni e gli assorbimenti di corrente relativi ai vari modelli.

Istruzioni per il primo avviamento

Leggere completamente ogni punto prima di eseguirlo.

■ Rimuovere dalla minipiscina l'eventuale sporcizia. Nonostante il lucido della minipiscina sia stato lucidato in fabbrica, è possibile trattarlo prima del primo riempimento, con un pulitore e una cera formulati appositamente per minipiscine e disponibili presso rivenditori autorizzati.

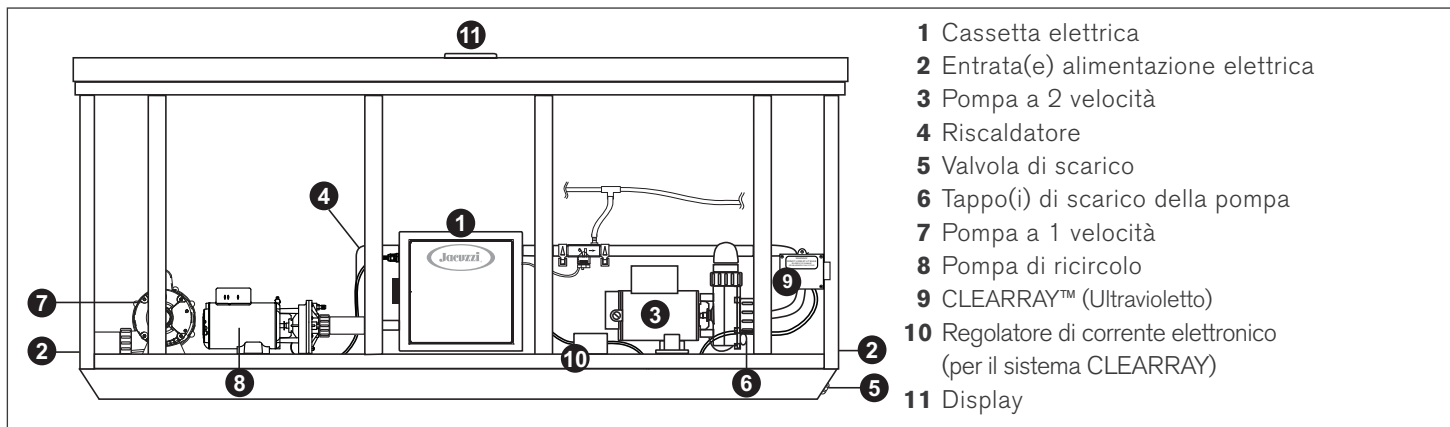

■ Riempimento della minipiscina

Togliere il coprifiltro e rimuovere entrambe le cartucce dei filtri come indicato nel cap. "Pulizia dei filtri".

Posizionare l'estremità del tubo dell'acqua dentro il raccordo del filtro e riempire la minipiscina finché il livello dell'acqua copre tutte le bocchette, senza arrivare comunque ai poggiatesta. Non riempire troppo la minipiscina.

N.B.: Se la vostra acqua è particolarmente "dura", è preferibile riempire metà piscina con quest'acqua e il resto con acqua proveniente da un addolcitore.

Riempire sempre la minipiscina da entrambi i raccordi dei filtri in modo da espellere l'aria intrappolata nelle bocchette delle pompe; in caso contrario l'aria potrebbe rimanere intrappolata dentro la bocchetta della pompa 1 o della pompa di ricircolo, impedendo alle pompe di far circolare l'acqua.

Dopo il riempimento, assicurarsi che entrambi i filtri siano installati correttamente prima di collegare la minipiscina all'alimentazione (fare riferimento al cap. "Pulizia dei filtri").

■ Verifiche

Aprire il pannello di accesso e controllare che tutti i raccordi delle pompe siano stretti bene, dato che possono verificarsi allentamenti durante il trasporto e la movimentazione.

■ Accensione

Accendere la minipiscina attivando l'interruttore generale: il riscaldatore e la pompa di ricircolo si attivano automaticamente. Sul display del pannello di controllo lampeggiano i led della temperatura dell'acqua e compaiono le scritte "COL" o "ICE".

Nota: "COL" e "ICE" appariranno solo quando la minipiscina è in modalità Economy.

■ Avviamento

Attivare la/e pompa/e.

■ Aggiunta di additivi chimici al primo avviamento

Per quanto riguarda il mantenimento della qualità dell'acqua, le modalità e le avvertenze d'uso dei relativi prodotti chimici, consultare la guida al sistema Jacuzzi di trattamento dell'acqua e il relativo catalogo.

N.B.: Coprire sempre la minipiscina (ma non durante la miscelazione degli additivi chimici!) con la copertura isolante, così da ridurre i tempi di riscaldamento e minimizzare così i costi di gestione.

Il tempo necessario al riscaldamento iniziale varia in base alla temperatura di partenza dell'acqua.

ATTENZIONE

Non entrare nella minipiscina finché la quantità della sostanza disinfettante scelta non sia scesa sotto il livello consigliato dal produttore e/o dal vostro rivenditore di fiducia.

Controllare sempre attentamente la temperatura dell'acqua prima di entrare nella minipiscina.

Pannello di controllo

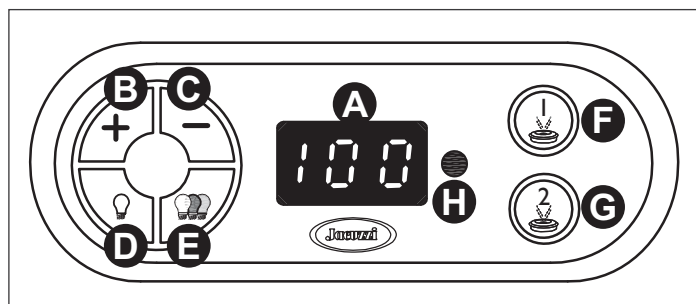

A. Display: visualizza l'attuale temperatura dell'acqua, il valore impostato per la temperatura dell'acqua, la modalità filtraggio/riscaldamento selezionata, e i messaggi di errore.

B. Pulsante (+): aumenta il valore impostato per la temperatura dell'acqua.

C. Pulsante (-): diminuisce il valore impostato per la temperatura dell'acqua.

D. Pulsante opzioni luce On/Off: Accende contemporaneamente l'illuminazione della cascata, del pozzetto e d'accento. Premere una volta per avere un'intensità elevata; premere una seconda volta per un'intensità media; premere una terza volta per un'intensità bassa; infine premere una quarta volta per spegnere. Il colore visualizzato può essere modificato usando il pulsante Modalità luce (E).

E. Pulsante Modalità luce: Seleziona una delle 4 modalità di colore per l'illuminazione della cascata, del pozzetto e d'accento.

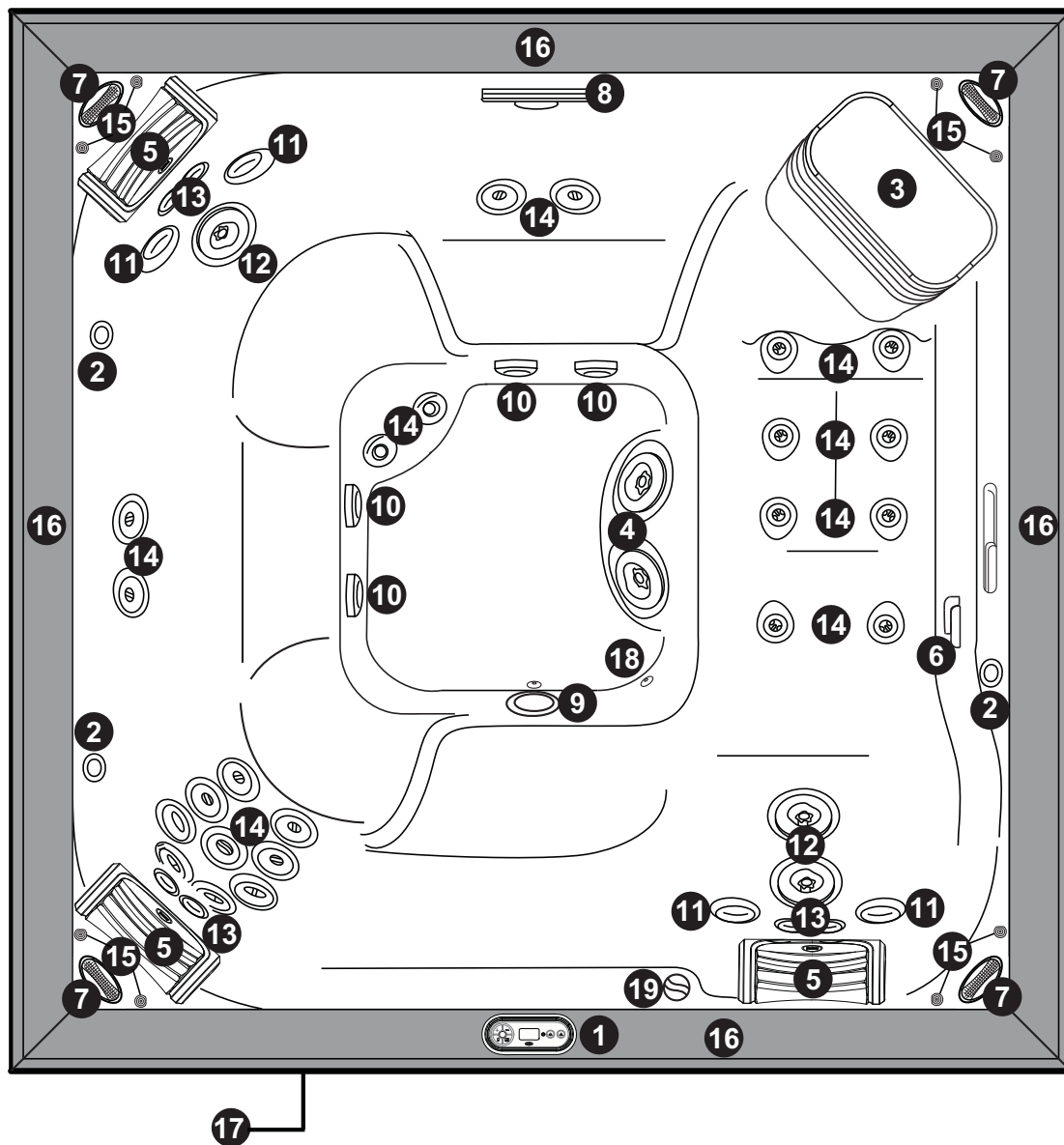

J-LXL

- | | |
|--|---|
| <ul style="list-style-type: none"> 1. Pannello di controllo 2. Comandi dell'aria (3) 3. Griglia filtro/skimmer 4. Getti del pozzetto PowerPro MX2 (3) 5. Cuscini (3) 6. Valvola selettore massaggio (laterale) 7. Altoparlanti sistema audio (optional) (4) 8. Cascata (acciaio inox) 9. Luce minipiscina 10. Raccordi aspirazione di fondo (4) 11. Getti PowerPro RX (4) 12. Getti PowerPro FX2 (3) 13. Getti PowerPro NX2 (6) | <ul style="list-style-type: none"> 14. Getti PowerPro FX (23) 15. Luci d'accento (8) 16. Rivestimento superiore 17. Sistema audio (optional) 18. Raccordo di ritorno riscaldatore 19. Valvola cascata |
|--|---|

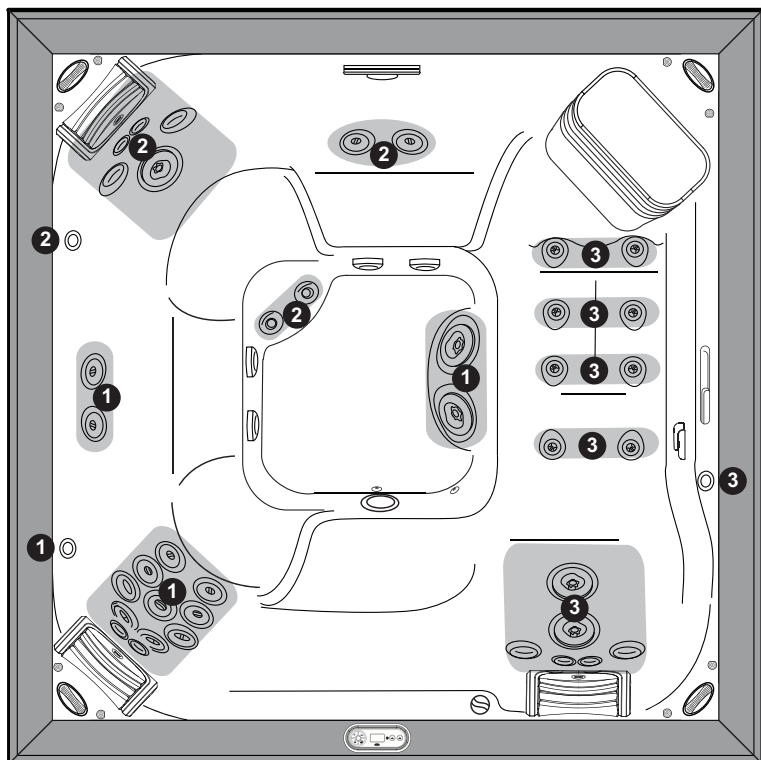

J-LXL

Selettori massaggio (1)

- Il selettore massaggio (1) controlla la pompa 1.

Selettori getti (2)

- I getti sono sempre attivi quando la pompa dei getti 2 è in funzione.

Selettore cascata (3)

- La cascata è attiva quando la pompa dei getti 1 è in funzione. La valvola della cascata controlla il flusso in uscita dalla cascata (On/Off).

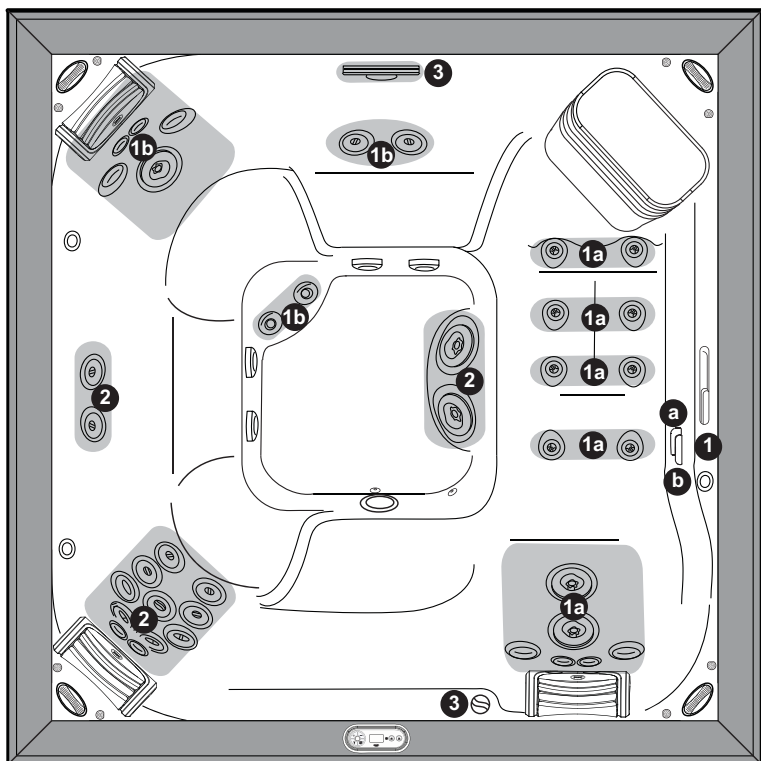

J-LXL

Funzionamento dei comandi dell'aria

- Ruotare i comandi dell'aria 1-3 per aggiungere l'aria ai gruppi di getti indicati.

F. Pulsante pompa 1: accende e spegne la pompa 1. Premere una volta per una velocità bassa; premere una seconda volta per una velocità elevata; premere una terza volta per spegnere la pompa.

G. Pulsante pompa 2: accende e spegne la pompa 2. Premere una volta per accenderla; premere due volte per spegnere la pompa.

I getti rimangono in funzione per 20 minuti dall'attivazione; successivamente, si spengono automaticamente per risparmiare energia. Premere semplicemente i pulsanti dei getti per attivarne il funzionamento per altri 20 minuti.

H. Indicatore riscaldamento: si illumina quando il riscaldatore è acceso.

Istruzioni di funzionamento

Il sistema di controllo della minipiscina ha delle funzioni automatiche che si attivano al momento dell'avviamento e durante il normale funzionamento.

Dopo l'attivazione, il display visualizza le seguenti informazioni:

- attuale versione del software (p.e. 3.59);
- "888" (tutti gli indicatori LED sono accesi: controllo del funzionamento di tutti i segmenti del display e delle spie luminose).
- Terminata la visualizzazione della sequenza iniziale, il display visualizza l'effettiva temperatura dell'acqua. Se la temperatura dell'acqua è inferiore a 38° C (impostazione di fabbrica) e la minipiscina è impostata in modalità filtraggio/riscaldamento si accende il riscaldatore. Il riscaldatore si spegne quando la temperatura dell'acqua ha raggiunto i 38° C.
N.B.: è normale che il riscaldatore si accenda dopo il primo riempimento della minipiscina perché l'acqua del rubinetto è spesso molto fredda.

Regolazione della temperatura dell'acqua

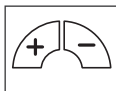

Il termostato della minipiscina permette di controllare perfettamente la temperatura dell'acqua. La temperatura impostata può essere regolata tra 18 °C e 40 °C. Per aumentare la temperatura impostata premere il pulsante (+), mentre, per abbassarla, premere il pulsante (-).

N.B.: alla prima pressione del pulsante (+) o (-) viene visualizzata la temperatura impostata.

Attivazione delle pompe

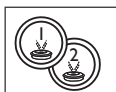

Il pulsante GETTI 1 sul pannello di controllo attiva la pompa dei getti 1. Premendo una prima volta si attiva la velocità bassa, premendo una seconda volta si attiva la velocità elevata, premendo una terza volta la pompa dei getti 1 si spegne. Il pulsante GETTI 2 attiva la pompa dei getti 2. Premendo una prima volta

si attiva la velocità elevata, premendo una seconda volta la pompa dei getti 2 si spegne. Se attivata manualmente, ciascuna pompa si spegne automaticamente dopo 20 minuti.

Pulsante luce On/Off



Premendo questo pulsante, le luci della cascata, del pozzetto e d'accento si attiveranno contemporaneamente con la sequenza di intensità seguente: alta - media - bassa - off.

Nota: Le luci si spengono automaticamente dopo 2 ore.

Pulsante Modalità luce

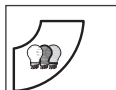

Questo pulsante offre 4 modalità di luce per il vostro divertimento. Premere questo pulsante per scegliere l'effetto di illuminazione che preferite:

- Modalità mix colori ad alta velocità
- Modalità mix colori a bassa velocità
- Modalità mix colori fissa
- *Seleziona o "fissa" il colore scelto a bassa velocità.*
- Modalità colore intenso

Seleziona uno dei 7 colori intensi a vostra scelta.

Selezione del massaggio desiderato

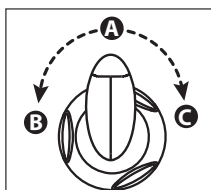

Ogni modello comprende un selettore di massaggi che permette di personalizzare il massaggio e le prestazioni deviando l'acqua tra i vari sistemi di getti.

Regolare il selettore massaggio in posizione **A** (Combo), **B** o **C**, per deviare la pressione dell'acqua a diversi gruppi di getti.

N.B.: la valvola è progettata per funzionare nelle posizioni **A** (Combo), **B**, e **C** per prestazioni ottimali. Per un'ottima filtrazione dell'acqua lasciare la valvola in posizione **A** quando la minipiscina è coperta. Per il massimo rendimento del getto durante l'uso della minipiscina selezionare la posizione **B** o **C**.

Funzione Cascata

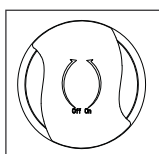

La cascata è in funzione quando la pompa dei getti 1 è in moto. Per incrementare il flusso in uscita dalla cascata, ruotare la valvola di controllo della cascata in senso antiorario. Per decrementare o spegnere il flusso in uscita dalla cascata, ruotare la valvola di controllo in senso orario.

Getto

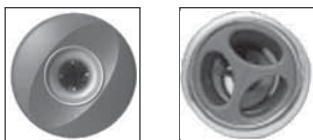

Il flusso d'acqua dai singoli getti nella vostra minipiscina può essere regolato o disattivato ruotando la parte esterna della bocchetta. Alcuni getti sono dotati di un ugello centrale regolabile che consente di modificare la direzione del getto d'acqua. Inclinare semplicemente l'ugello centrale di questi getti nella direzione desiderata per creare il vostro massaggio personalizzato. Altri getti hanno un movimento a spirale che produce un flusso ondoso d'aria e acqua che genera un massaggio energetico.

Nota: Tenere sempre aperti almeno 6 getti regolabili al fine di garantire un filtraggio efficace della minipiscina. I getti potrebbero non ruotare con la pompa dei getti 1 funzionante a bassa velocità.

Comandi dell'aria



Alcuni sistemi di getti sono dotati di un comando dell'aria on/off dedicato. Ciascun comando introduce aria nei flussi d'acqua che giungono a gruppi di getti specifici. Premere semplicemente qualunque pulsante di comando dell'aria - dal lato del logo Jacuzzi - per aprire, o premere il lato opposto per chiudere.

Nota: Per ridurre al minimo la dispersione di calore, chiudere tutti i comandi dell'aria (logo Jacuzzi verso l'alto) quando la minipiscina non è in funzione. Alcuni getti potrebbero non convogliare aria quando la pompa dei getti 1 funziona a bassa velocità; ciò è considerato normale.

Sistema stereo minipiscina (optional)

Le minipiscine dotate di sistema audio opzionale Jacuzzi offrono un maggiore divertimento.

Cicli di filtraggio

■ La vostra minipiscina è dotata di una pompa di ricircolo 8 ore che filtra continuamente l'acqua. La pompa di ricircolo convoglia l'acqua nel sacco dello skimmer e in una delle due cartucce dei filtri per rimuovere efficacemente i piccoli detriti dalla vostra minipiscina.

Nota: Il sistema della pompa di ricircolo 8 ore fornisce inoltre acqua riscaldata alla minipiscina quando si accende il riscaldatore. Per impostare un tempo per il ciclo di filtraggio della pompa di ricircolo, avviare semplicemente la minipiscina due minuti prima del momento desiderato.

Il sistema di controllo attiva un ciclo programmabile di filtraggio/riscaldamento "Standard" o "Economy" per rimuovere i detriti più grossi non rimossi dal sistema di filtraggio della pompa di ricircolo 8 ore. Questi cicli utilizzano la pompa 1 a bassa velocità e la seconda cartuccia del filtro per "filtrare" velocemente l'acqua dai detriti più grossi e minimizzare l'effetto "anello di sporcizia". Oltre alla beneficio del filtraggio, ciascuna modalità influenza anche il funzionamento del riscaldatore della vostra minipiscina.

Modalità filtraggio/riscaldamento "standard"

(sul display compaiono le sigle da **F0** a **F3**)

Questa modalità viene normalmente selezionata in zone con climi freddi in cui i tempi di riscaldamento sono più lunghi a causa della temperatura ambiente inferiore.

In queste modalità, la temperatura dell'acqua è regolata dalla temperatura impostata, dalla pompa di ricircolo 8 ore, dalla pompa dei getti 1 e dal riscaldatore che si attiva quando necessario. Una volta raggiunta la temperatura impostata, il riscaldatore si spegne e la pompa di ricircolo rimane in moto per il tempo restante del ciclo di filtraggio pulendo la vostra minipiscina, a meno che non sia in modalità estate.

Modalità filtraggio/riscaldamento "economy"

(sul display compaiono le sigle da **F4** a **F6**)

Questa modalità viene normalmente selezionata in zone con climi caldi in cui i tempi di riscaldamento sono più corti a causa della temperatura ambiente maggiore.

In queste modalità, la temperatura dell'acqua è regolata dalla temperatura impostata, dalla pompa di ricircolo 8 ore, dalla pompa dei getti 1 e dal riscaldatore solo quando è in corso un ciclo di filtraggio programmato (a meno che non sia in modalità estate);

Modalità di blocco (L1 - L2)

Queste modalità sono state progettate per essere utilizzate durante la manutenzione della minipiscina o per prevenire l'uso non autorizzato.

Selezione modalità filtraggio/riscaldamento

■ Sul pannello di controllo, tenere premuti contemporaneamente i pulsanti (+) e (-), e rilasciare. Premere quindi il pulsante (+) o il pulsante (-) per selezionare la modalità di filtraggio/riscaldamento F0-F6 o le modalità di blocco L1-L2. Durante il ciclo di filtraggio/riscaldamento, si attiveranno la pompa dei getti 1 funzionante a bassa velocità e la pompa di ricircolo.



F0: 5 minuti di filtraggio al giorno

Durante questo periodo, tutte le pompe sono attive in modo da rimuovere ogni impurità dalle tubature.).

F1: 1 ora di filtraggio al giorno

(un ciclo di 30 minuti ogni 12 ore);

F2: 1.5 ore di filtraggio al giorno

(un ciclo di 30 minuti ogni 8 ore)

F3: 2 ore di filtraggio al giorno

(un ciclo di 30 minuti ogni 6 ore)

■ Modalità filtraggio/riscaldamento "economy"



F4: 1 ora di filtraggio/riscaldamento al giorno
(un ciclo di 30 minuti ogni 12 ore)

F5: 1.5 ore di filtraggio/riscaldamento al giorno
(un ciclo di 30 minuti ogni 8 ore)

F6: 2 ore di filtraggio/riscaldamento al giorno
(un ciclo di 30 minuti ogni 6 ore)

■ Modalità di blocco

(In una modalità di blocco, il display lampeggerà indicando alternativamente la temperatura e il numero della modalità di blocco)



L1: Blocco totale

(disattiva tutte le funzioni della minipiscina per permettere il filtraggio dell'acqua)

NOTA: La Spa non deve essere lasciata in questa modalità di blocco per un lungo periodo di tempo. In particolare in climi freddi o in presenza di possibili condizioni di gelo.

L2: Blocco parziale

(disattiva i pulsanti dei getti e della luce per impedire l'uso non autorizzato della minipiscina). In questa modalità il ciclo di filtraggio/riscaldamento continua a funzionare come programmato. Quando questa funzione è attivata il display della temperatura lampeggia. *Esempio: il ciclo di filtraggio/riscaldamento "F3" è stato attivato prima di scegliere la modalità di blocco. La minipiscina continua ad eseguire il ciclo "F3" finché la modalità di blocco viene cancellata ed è possibile selezionare un altro ciclo.*

L3: La modalità di blocco (disabilita i tasti per l'incremento e la diminuzione della temperatura per prevenire una regolazione non autorizzata della temperatura). Il ciclo di filtrazione/riscaldamento continuerà a rimanere attivo in base alla programmazione effettuata in questa modalità. I pulsanti dei getti e delle luci continueranno a funzionare normalmente. Il display della temperatura lampeggia quando questa funzione è abilitata. *A causa di una differenza nel software, questa funzione non è disponibile per tutti i modelli.

NOTA: per uscire da una Modalità di blocco sarà necessario reinserire le modalità filtraggio/riscaldamento e selezionare un ciclo da F0 a F6.

■ Selezione del ciclo di filtraggio della pompa di ricircolo

Tenere premuti contemporaneamente i pulsanti Getti 1 (☰) e (☷) per 3 secondi per accedere alla programmazione della pompa di ricircolo.

Dopo l'accesso al ciclo di filtraggio della pompa di ricircolo, premere ripetutamente il pulsante (☷) o (☰) per scorrere i cicli disponibili.

Selezionare poi un ciclo e premere il pulsante Pompa 1 (☰) per attivarlo. Premendo il pulsante Pompa 1, il sistema memorizzerà la vostra selezione, uscirà dal menu programmazione e tornerà al menu principale.

Nota: Dopo 10 secondi, se non viene premuto alcun pulsante la schermata di programmazione tornerà alla temperatura. Non è possibile attivare più di una pompa di ricircolo per volta.

	0 ore di ricircolo al giorno
	4 ore di ricircolo al giorno
	8 ore di ricircolo al giorno (impostazioni di fabbrica raccomandate)
	12 ore di ricircolo al giorno
	16 ore di ricircolo al giorno
	20 ore di ricircolo al giorno
	24 ore di ricircolo al giorno

Nota: L'impostazione di fabbrica raccomandata per la Gamma JLX è 8 ore. Tale impostazione non dovrebbe essere modificata. Tenere in moto la pompa di ricircolo per un periodo minore rispetto a quello raccomandato potrebbe generare problemi nella manutenzione della qualità dell'acqua.

Programmazione del sistema Clearray (Ultravioletto)

Programmazione del sistema CLEARRAY (U) o Ozonizzatore a effetto corona (O3) (se inclusi)

Tenere premuti contemporaneamente i pulsanti Pompa 1 (☰) e (☷) per 3 secondi. Scorrere i menu di programmazione della pompa di ricircolo premendo il pulsante +.

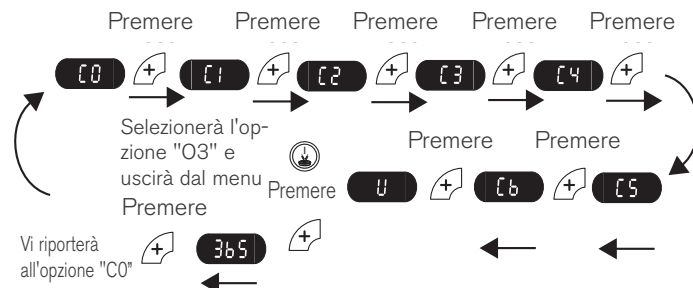

Dopo l'ultimo ciclo, "C6", sullo schermo LED verrà visualizzato "U" o "O3". Se sullo schermo LED viene visualizzato "U", premendo il pulsante Pompa 1 il sistema di sanitizzazione passerà da "U" a "O3" e il menu di programmazione verrà chiuso. Se sullo schermo LED viene visualizzato "O3", premendo il pulsante Pompa 1 il sistema di sanitizzazione passerà da "O3" a "U" e il menu di programmazione verrà chiuso. Verrà visualizzata una delle due configurazioni seguenti:

- A. C0, C1, C2, C3, C4, C5, C6, U, 365 (durata timer conto alla rovescia)
- B. C0, C1, C2, C3, C4, C5, C6, O3, =

Nota: Per l'opzione O3, "=" disabilita il timer conto alla rovescia. Se non si desidera modificare l'opzione, non premere alcun pulsante; dopo 10 secondi il display tornerà al menu principale.

Se è stato selezionato il sistema **CLEARRAY**, una volta esaurito il tempo previsto (365 giorni) il display lampeggerà indicando alternativamente la temperatura dell'acqua e "blb". A quel punto, la lampadina UV deve essere sostituita, il tubo di quarzo deve essere pulito e il timer conto alla rovescia reimpostato.

■ Reimpostazione del timer conto alla rovescia (solo sistema **CLEARRAY**)

Quando il timer conto alla rovescia per il sistema **CLEARRAY** raggiunge lo zero, è necessario reimpostarlo, sostituire la lampadina UV e pulire il tubo di quarzo.

Per reimpostare il timer conto alla rovescia:

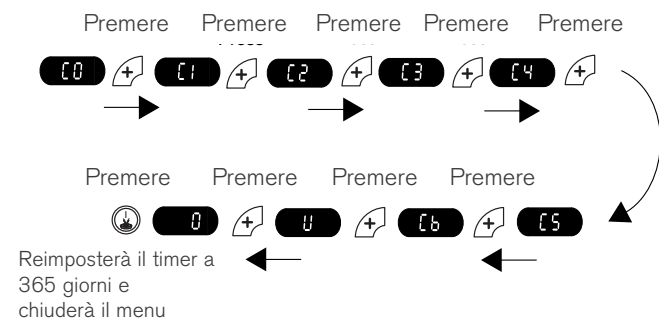

Tenere premuti contemporaneamente i pulsanti Pompa 1 (⏻) e (⏪) per 3 secondi. Premere il pulsante (+) finché sul display viene visualizzato "0".

Se il timer ha raggiunto "0", premendo il pulsante Getti 1 (⏻) il contatore verrà reimpostato. Se il timer non è su "0", premendo il pulsante Pompa 1 non verrà reimpostato.

Nota: Un'eventuale interruzione nell'alimentazione della minipiscina non influenzerà il timer conto alla rovescia. Il numero di giorni restanti viene archiviato nella memoria e il conto alla rovescia riprenderà quando l'alimentazione sarà ricollegata.

Se il timer conto alla rovescia non è su "0" ed è necessario reimpostarlo:

- A.** Tenere premuti contemporaneamente i pulsanti Getti 1 e - per 3 secondi.
- B.** Premere il pulsante + fino a visualizzare "U".
- C.** Premere il pulsante Pompa 1 per passare da "U" a "03".
- C.** Tenere premuti contemporaneamente i pulsanti Pompa 1 e - per 3 secondi.
- E.** Premere il pulsante + fino a visualizzare "03".
- D.** Premere il pulsante Getti 1 per passare da "03" a "U". Il timer è stato reimpostato a 365 giorni.

Manutenzione della minipiscina

Una corretta e costante manutenzione della minipiscina ne conserverà bellezza e prestazioni nel tempo.

Per tutti i consigli sulla pulizia e la manutenzione della spa ed i prodotti da utilizzare fare anche riferimento al catalogo-guida allegato al prodotto.

■ Pulizia dei filtri

La minipiscina Jacuzzi® Premium è dotata di uno skimmer e di due cartucce filtro ad alto rendimento, poste dentro lo skimmer.

Le piccole impurità vengono filtrate dalla pompa di ricircolo che trascina l'acqua nel sacco dello skimmer e nella cartuccia della pompa di ricircolo.

Le impurità più grandi vengono filtrate dalla pompa a due velocità che trascina l'acqua nel sacco dello skimmer e nella cartuccia della pompa principale durante il funzionamento normale e ad ogni ciclo di filtraggio/riscaldamento.

Dispenser per la sanitizzazione dell'acqua

Presso i rivenditori autorizzati Jacuzzi è possibile acquistare un dispenser (al cui interno vanno posizionati i prodotti per la sanitizzazione dell'acqua).

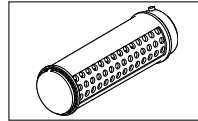

Questo dispenser dev'essere posizionato all'interno della cartuccia filtrante (riconoscibile dal coperchio grigliato posizionato sul vano) collegata alla pompa di ricircolo.

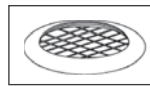

Il dispenser va sempre rimosso (utilizzando dei guanti in lattice) insieme al suo coperchio, durante la pulizia del filtro, e va reinstallato dopo che questa operazione è terminata.

PRIMA DI PULIRE LE CARTUCCE DEL FILTRO SCOLLEGARE SEMPRE LA MINIPISCINA DALLA RETE ELETTRICA.

Seguire la seguente procedura di pulizia/sostituzione del filtro:

A. Scollegare la minipiscina dalla rete elettrica.

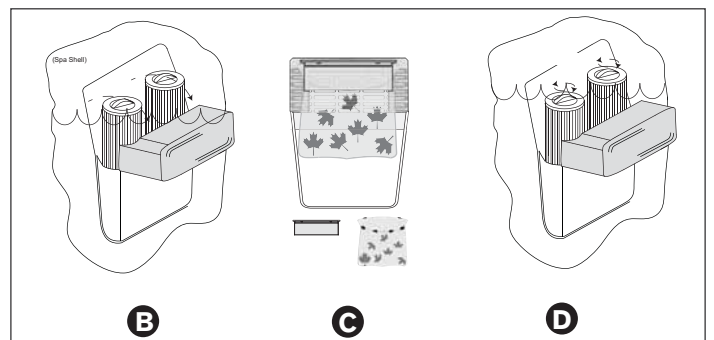

B. Sollevare il coperchio per accedere alle cartucce dei filtri. (La protezione dello skimmer è collegata mediante fermi a molla; agire con cautela per evitare che la chiusura torni bruscamente in posizione.)

C. Rimuovere il sacco dello skimmer dai fermi, pulirlo e reinserirlo dentro il tappo del filtro. Sostituire il filtro skimmer ogni tre mesi circa, in base all'utilizzo della minipiscina.

D. Ruotare la maniglia di ciascuna cartuccia dei filtri in senso antiorario per svitarla dalla sua sede.

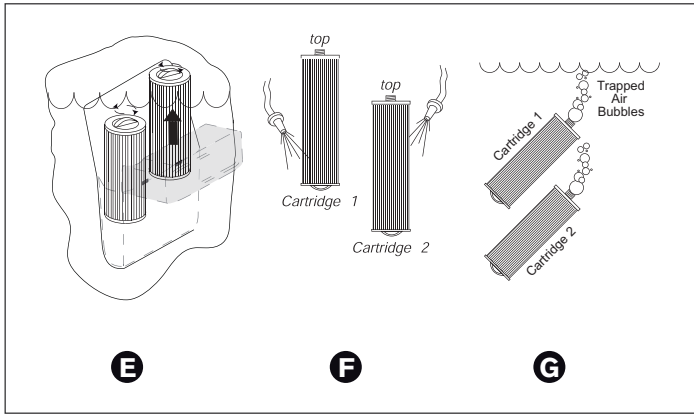

E. Rimuovere la cartuccia del filtro svitata dal pozzetto dello skimmer.

F. Se presente, rimuovere il dispenser di additivi chimici come da istruzioni prima di sciacquare le cartucce dei filtri. Sciacquare i detriti dalle pieghe del filtro su ciascuna cartuccia utilizzando un tubo dell'acqua da giardino e un ugello ad alta pressione. Iniziare dall'alto e procedere verso il basso in direzione della maniglia. Ripetere finché tutte le pieghe saranno pulite.

G. Immergere nella minipiscina entrambe le cartucce dei filtri. Rivolgere l'estremità filettata verso l'alto per rimuovere le bolle d'aria, poi mantenere le cartucce immerse al fine di prevenire l'entrata dell'aria durante l'installazione (punto H).

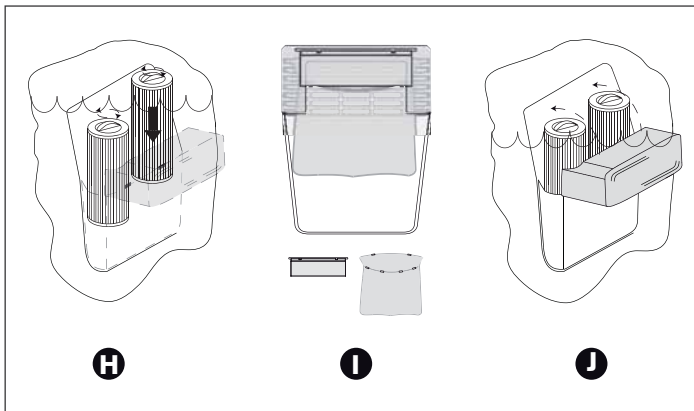

H. Riposizionare ciascuna cartuccia nel pozzetto dello skimmer, poi ruotarne in senso orario le maniglie per riavvitarle nella loro sede. **NON SERRARE TROPPO!**

I. Installare il sacco e il filtro skimmer puliti nei fermi del coperchio del filtro come mostrato (è possibile girare il filtro skimmer e utilizzare la parte posteriore per prolungarne l'uso). Sostituire il filtro skimmer ogni tre mesi circa, in base all'utilizzo della minipiscina.

J. Riabbassare il coperchio del filtro sul guscio della minipiscina. Ricollegare l'alimentazione della minipiscina.

A cadenza periodica, la cartuccia del filtro necessiterà di una pulizia più accurata per rimuovere depositi di oli e minerali. A tal fine, suggeriamo di effettuare la pulizia come illustrato al punto "F", seguita dall'immersione del filtro per un'intera notte in un recipiente di plastica contenente una soluzione di acqua e detergente per filtro a formulazione specifica disponibile presso il vostro rivenditore autorizzato Jacuzzi. La vita media di ciascun filtro è circa due anni,

se trattato con la giusta cura e con la corretta manutenzione della qualità dell'acqua. Cartucce sostitutive possono essere acquistate presso il vostro rivenditore autorizzato Jacuzzi.

Scarico e riempimento

Si consiglia di sostituire l'acqua della minipiscina ogni 3 mesi circa. La frequenza di sostituzione dell'acqua dipende dalla frequenza d'uso, la cura nella manutenzione della qualità dell'acqua, ecc. L'acqua deve essere cambiata quando non è più possibile controllare la schiuma e/o non si ha più la normale sensazione di "lucentezza", anche se le misurazioni di bilanciamento dell'acqua rientrano nei parametri adeguati.

ATTENZIONE! Scollegare la minipiscina dalla rete elettrica prima di svuotarla. Non ripristinare il collegamento finché la minipiscina non è stata riempita nuovamente.

Se fa molto freddo e la minipiscina è collocata all'aperto c'è il rischio di congelamento delle tubature dell'impianto idraulico (vedere la sezione "Preparazione per l'inverno").

Per svuotare la minipiscina, seguire la seguente procedura:

1. Scollegare la minipiscina dalla rete elettrica.

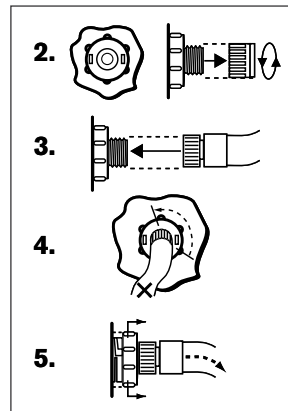

2. Localizzare la valvola di scarico, sul pannello in plastica frontale, in basso. Tenendo ferma la parte posteriore più larga per evitare che giri, svitare e rimuovere il tappo.

3. Collegare un tubo, tipo quelli per innaffiare il giardino.

4. Per aprire la valvola di scarico, ruotare la parte posteriore della valvola di un terzo di giro in senso antiorario.

5. Tirare verso l'esterno la parte posteriore più larga per aprire lo scarico.

6. Una volta svuotata la minipiscina, ripetere i punti 2-5 al contrario per chiudere lo scarico prima di riempire nuovamente la piscina.

7. Dopo averla riempita, ricollegare la minipiscina alla rete elettrica e seguire le indicazioni date nel cap. "Istruzioni per il primo avviamento".

N.B.: Riempire sempre la minipiscina utilizzando entrambi i raccordi dei filtri.

Per svuotare la vostra minipiscina, effettuare i passi seguenti:

1. Scollegare la minipiscina dalla rete elettrica.

2. Rimuovere il pannello frontale, sotto il pannello di controllo.

3. (fig. A) Tagliare la fascetta ed estrarre il tubo, mantenendolo al di sopra del livello dell'acqua nella vasca.

4. (fig. B) Svitare il tappo (1), collocare il tubo in un punto di drenaggio a terra e ruotare la valvola (2).

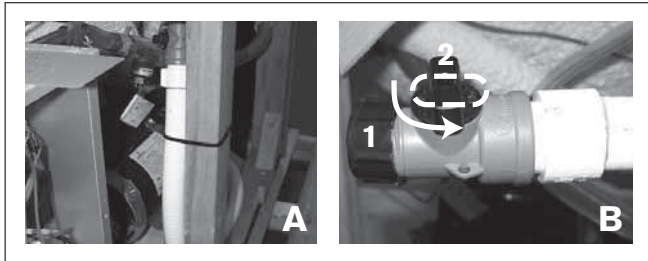

5. Dopo aver fatto defluire l'acqua, chiudere la valvola e riavvitare il tappo, senza serrare troppo. Infine, ricollocare il tubo in posizione verticale e fissarlo con una fascetta (fig. A)

6. Installare nuovamente il pannello frontale e fare riferimento al capitolo relativo al primo avviamento per riempire la minipiscina.

N.B.: Riempire sempre la minipiscina utilizzando il raccordo del filtro.

Pulizia della minipiscina

Per conservare la lucentezza della superficie della minipiscina, è fondamentale evitare l'utilizzo di detersivi abrasivi che provocano effetti dannosi alla superficie.

Indipendentemente dal detersivo usato, assicurarsi che non rimanga nessun residuo di sapone sulla superficie. I residui di sapone potrebbero creare della schiuma una volta riempita nuovamente la minipiscina.

Manutenzione dei poggiatesta

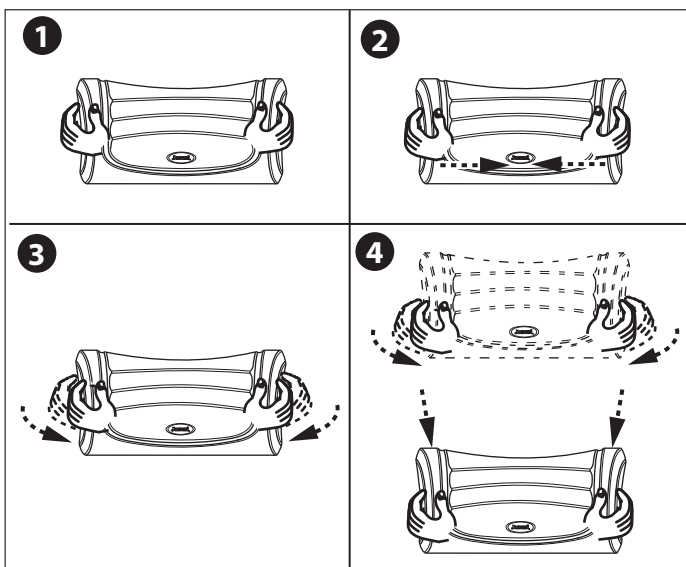

1. Posizionare entrambe le mani sul cuscino con i pollici come mostrato in figura.

2. Premere con i pollici verso l'interno per piegare il bordo del cuscino, in modo da poterlo afferrare con le punte delle dita.

3. Piegare il bordo del cuscino verso l'interno di 5-7 cm circa, per ottenere una buona presa sulle estremità.

4. Tirare delicatamente il cuscino verso l'esterno per sganciare il perno di montaggio dal suo alloggiamento sul guscio della minipiscina.

5. Lavare il/i cuscino/i con una soluzione di acqua tiepida e sapone detergente delicato. Non lavare mai in lavatrice i vostri cuscini, né tentare di pulirli con un agente pulente per vinile non raccomandato!

6. Per reinstallare i cuscini: allineare semplicemente il cuscino sull'alloggiamento del perno di montaggio, quindi premere delicatamente per farlo scattare al suo posto.

Rimuovere e pulire i cuscini poggiatesta, quando necessario, con acqua saponata utilizzando un panno o una spazzola a setole morbide. Rimuovere sempre i cuscini quando l'acqua della minipiscina viene sottoposta a trattamenti di shock chimico. I cuscini possono essere ricollocati sulla minipiscina quando il valore del sanitizzatore è stabile, come raccomandato sulla copertina interna del manuale.

Manutenzione della copertura

L'uso della copertura isolante ogni volta che la minipiscina non è in funzione riduce significativamente i costi di gestione, i tempi di riscaldamento e le operazioni di manutenzione.

Al fine di prolungare la vita della copertura, maneggiarla con cura e pulirla regolarmente. Di seguito, le istruzioni per la manutenzione.

Vinile

1. Utilizzare un tubo da giardino per sciacquare via i detriti e lo sporco.

2. Utilizzando una spugna di grandi dimensioni o una spazzola a setole morbide, strofinare la superficie vinilica con un sapone delicato o diluito. Risciacquare con cura e non lasciare che il sapone si secchi sulla copertura. Non utilizzare sapone sul lato inferiore della copertura.

3. Si raccomanda di cercare dal vostro Rivenditore Jacuzzi i prodotti consigliati per la cura e il condizionamento della copertura. Trattare utilizzando condizionatori non a base di petrolio, al fine di mantenere elastico il vinile ed evitare che i fili/cuciture si secchino. Non utilizzare solventi, detersivi abrasivi o troppo forti. Non utilizzare prodotti contenenti silicone o alcol.

Manutenzione dei pannelli

I pannelli non richiedono particolare manutenzione; per la pulizia, basta passare il rivestimento con un panno pulito e con una soluzione di sapone neutro.

ATTENZIONE: non rivolgere getti d'acqua contro i pannelli, dato che dietro sono presenti gli organi elettromeccanici.

Cura e manutenzione del rivestimento superiore

Le parti dovrebbero essere pulite con acqua e sapone, e una spugna non abrasiva. Le macchie più resistenti possono essere pulite con una soluzione detergente a base d'acqua o con detersivi specifici per superfici in vinile. Non utilizzare sgrassatori a base di solventi o aggressivi.

Piccoli graffi o scalfitture che portano all'esposizione della superficie sottostante, di colore più chiaro, possono essere mascherati utilizzando un comune pennarello per i ritocchi di mobili. Sono generalmente venduti in pacchi contenenti diverse tonalità del legno, tra cui è possibile scegliere un colore simile a quello della parte rovinata.

Angoli in acciaio inossidabile

Per aumentare la durata dell'acciaio inossidabile, maneggiarlo con cura e pulirlo regolarmente. Di seguito, le istruzioni per la manutenzione.

1. Una semplice soluzione di acqua tiepida con qualche goccia di sapone liquido è un ottimo detergente.
2. Inumidire un panno morbido (ad esempio un panno in microfibra) con la soluzione detergente.
3. Seguendo la venatura del materiale, strofinare e pulire l'acciaio.
4. Asciugare l'acciaio inossidabile utilizzando un altro panno morbido, pulito e asciutto.

Nota: Non utilizzare mai detersivi abrasivi, pagliette d'acciaio, spazzole o spugnette abrasive sull'acciaio inossidabile. Qualora si formassero dei graffi, presso negozi di articoli per la casa sono disponibili prodotti che possono essere d'aiuto nel trattarli.

Preparazione per l'inverno

■ La minipiscina Jacuzzi® Premium è progettata per proteggersi automaticamente contro il congelamento in condizioni di corretto funzionamento.

■ Nei periodi in cui la temperatura scende sotto lo zero, eseguire controlli periodici per assicurarsi che l'alimentazione elettrica fornita alla minipiscina non venga interrotta.

■ In condizioni di freddo molto intenso, scegliere la modalità filtraggio/riscaldamento F3 "Standard" per evitare il congelamento.

■ Nei periodi di non utilizzo della minipiscina, in caso di prolungata interruzione della corrente elettrica o in periodi con temperature molto basse, è importante rimuovere tutta l'acqua dalla minipiscina e proteggere l'impianto dai danni che può causare il gelo.

Per preparare la minipiscina all'inverno in modo adeguato, contattare il proprio rivenditore di fiducia.

In situazioni di emergenza, i danni possono essere ridotti se si seguono le seguenti indicazioni:

- Scollegare la minipiscina dalla rete elettrica.
- Seguire le istruzioni per lo svuotamento della minipiscina.
- Aspirare l'acqua dalle zone incassate dei sedili e dal fondo vasca.

- Posizionare il selettore di massaggi sulla posizione A (combo).

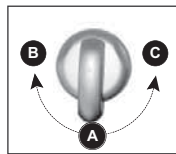

- Aprire la valvola della cascata tramite l'apposita manopola.

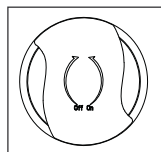

-Rimuovere i pannelli del rivestimento laterale e localizzare le valvole di scarico delle pompe. Rimuovere le valvole per permettere all'acqua di uscire dalle pompe e dal riscaldatore.

Usare un aspiratore o altro mezzo per impedire che l'acqua allaghi lo scomparto dell'impianto.

- Reinscrivere le valvole di scarico.
- Svitare la fascetta stringitubo sulla bocchetta della pompa di ricircolo dietro alla cassetta elettrica, sfilare il tubo e svuotarlo. Reinstallare il tubo e la fascetta.

CLEARRAY™

Allentare la fascetta stringitubo sulla bocchetta della pompa di ricircolo dietro la cassetta elettrica ed estrarre il tubo. Dirigere il tubo verso il basso e svuotarlo; quindi reinstallare il tubo e la fascetta.

Allentare la fascetta stringitubo sul fondo del Sistema CLEARARRAY™ ed estrarre il tubo dal raccordo CLEARARRAY. Dirigere il tubo verso il basso e svuotarlo. Reinstallare quindi il tubo e la fascetta. Rimuovere il coperchio del Sistema CLEARARRAY per accedere alla lampada UV e al tubo di quarzo. Rimuovere e conservare la lampada UV in un luogo sicuro. Rimuovere e asciugare il tubo di quarzo, quindi reinstallarlo.

- Reinstallare i pannelli di rivestimento e coprire la minipiscina con la copertura isolante.

Riattivazione della minipiscina in climi freddi

Prima di avviare la minipiscina dopo un lungo periodo in cui è rimasta vuota a temperature molto basse, controllare che l'acqua rimasta in alcune sezioni delle tubature non sia ancora congelata: tale situazione potrebbe bloccare il flusso dell'acqua impedendo il corretto funzionamento della minipiscina e danneggiare l'impianto.

Si raccomanda di consultare il proprio rivenditore prima di tentare di riavviare la minipiscina.

Sistema di purificazione dell'acqua CLEARARRAY™

Il sistema di purificazione dell'acqua CLEARARRAY è una tecnologia esclusiva che si avvale dei raggi ultravioletti naturali per eliminare batteri, virus e le alghe a propagazione acquatica dalle minipiscine. La luce ultravioletta, conosciuta anche come UV-C o luce germicida, inibisce i microorganismi smembrandone il DNA; in tal modo la loro riproduzione è impossibile e possono es-

sere considerati senza vita. CLEARARRAY è direttamente collegato al vostro sistema di filtrazione. Dopo essere stata prelevata dalla pompa, dal filtro e dal riscaldatore, l'acqua viene poi indirizzata al sistema CLEARARRAY. L'acqua passa attraverso una luce ultravioletta che la tratta e la disinfetta. L'acqua viene poi pompata nuovamente nella minipiscina, garantendo una purezza e una pulizia istantanee. Il sistema è dotato di un regolatore di corrente che ne costituisce l'alimentazione elettrica; ha due indicatori luminosi LED: quello verde indica il flusso di corrente in entrata, quello rosso indica il corretto funzionamento del sistema. CLEARARRAY è standard per tutti i modelli.

Nota: Il sistema CLEARARRAY funziona solamente quando la pompa di ricircolo è in moto e si spegne quando una delle pompe dei getti viene attivata manualmente durante l'utilizzo della minipiscina. Una volta esaurito il ciclo di entrambe le pompe dei getti o dopo il loro spegnimento manuale, il sistema rimarrà inattivo per 5 minuti riattivandosi poi se la pompa di ricircolo è programmata per funzionare.

Trascorso un anno, la lampadina deve essere sostituita. Se il timer UV è stato programmato correttamente, alla scadenza del tempo previsto sul display LED apparirà un messaggio. Per cancellare il messaggio "blb", è necessario installare una nuova lampadina UV e reimpostare il timer.

Condizioni di errore

Messaggi di errore

Modalità "estate"

Quando la temperatura effettiva dell'acqua supera di 1°C la temperatura impostata, la minipiscina entra in "modalità estate": la pompa di ricircolo si spegne automaticamente per evitare di aggiungere ancora calore all'acqua e provocare così un surriscaldamento (questa impostazione non è programmabile dall'utente).

N.B.: la modalità "estate" non entra in funzione finché la temperatura dell'acqua nella minipiscina non raggiunge i 35°C; questa condizione si verifica generalmente in condizioni climatiche molto calde.

Si ricorda che la capacità di raffreddamento della minipiscina è strettamente legata alla temperatura esterna: una temperatura esterna eccessivamente calda può impedire il raffreddamento della minipiscina perché la sua struttura totalmente isolata è stata progettata per trattenere il calore e per ridurre al minimo i costi di gestione.

Surriscaldamento



La temperatura dell'acqua è superiore ai limiti accettabili.

Non entrare nella minipiscina, dato che l'acqua potrebbe essere troppo calda.

- Per correggere la situazione:

■ Rimuovere la copertura e lasciar raffreddare la minipiscina.

■ Programmare le impostazioni dei filtri in modalità "Economy". Aumentare l'impostazione della temperatura in modo da uscire dalla "Modalità Estate".

■ Se la temperatura non scende sotto i 41°C, contattare il proprio rivenditore.

Il pannello visualizza BLB



La lampada UV deve essere sostituita. Il messaggio lampeggerà indicando alternativamente "blb" e la temperatura dell'acqua. Il timer conto alla rovescia per la lampada UV deve essere reimpostato.

■ Contattare un Centro Assistenza Jacuzzi autorizzato.

Il pannello visualizza SN1



Sensore aperto (riscaldatore disattivato) o sensore in corto (la minipiscina è disattivata). Il sensore del limite massimo della temperatura non funziona.

■ Consultare un Centro Assistenza autorizzato.

Il pannello visualizza SN2



Sensore aperto o in corto (riscaldatore disattivato). Il sensore della temperatura non funziona.

■ Consultare un Centro Assistenza autorizzato.

Il pannello visualizza FL1 o FL2



Se sul display lampeggia la scritta "FL1" significa che il pressostato non funziona perfettamente o che la cartuccia del filtro è molto sporca, o ancora che si è verificata una condizione di "blocco dell'aria" nella pompa di ricircolo. Se sul display lampeggia la scritta "FL2" significa che il pressostato è chiuso male.

Questo errore provoca la disattivazione del riscaldatore. È possibile che si disattivi anche la pompa 1.

- Per correggere la situazione:

■ Verificare che il livello dell'acqua sia superiore a tutti i getti ma inferiore al cuscino più basso. Aggiungere acqua, se necessario.

■ Controllare che la cartuccia del filtro non sia bloccata o eccessivamente sporca.

■ Sfiatare il "blocco dell'aria" dalla pompa di ricircolo rimuovendo la cartuccia del filtro ed inserendo un tubo (per esempio, quello usato per annaffiare il giardino) nell'alloggiamento della cartuccia, avendo l'accortezza di interporre uno straccio, in modo da "sigillare" l'apertura collegata alla pompa; aprire l'acqua per circa 30 secondi, richiuderla e reinstallare la cartuccia, controllando il funzionamento della minipiscina.

■ Se la pompa di ricircolo non è in funzione, scollegare l'alimentazione dall'interruttore principale, quindi collegarla nuovamente. In tal modo si reimposterà il ciclo di adescamento della pompa di ricircolo. Una volta adescata la pompa, l'errore dovrebbe correggersi.

■ Se il problema persiste contattare il proprio rivenditore.

Il pannello visualizza COL



La temperatura è scesa 11° al di sotto della temperatura impostata. La pompa 1 (o la pompa di ricircolo, se presente), e il riscaldatore sono attivati per portare la temperatura a 8° dalla temperatura impostata.

■ Non è necessaria alcuna operazione.

N.B.: nei periodi freddi, aumentare il numero dei cicli di filtraggio. "COL" apparirà solo quando la minipiscina è in modalità Economy.

Il pannello visualizza ICE



Protezione antigelo - È stata rilevata una condizione di possibile congelamento.

■ Non è necessaria alcuna operazione. La pompa principale (o la pompa di ricircolo, se presente) e il riscaldatore si attiveranno per far circolare acqua calda nelle tubature finché la minipiscina non si trova più in condizione di pericolo.

N.B.: "ICE" apparirà solo quando la minipiscina è in modalità Economy.

Il pannello visualizza - - -



La temperatura dell'acqua è superiore ai limiti accettabili.

Non entrare nella minipiscina, dato che l'acqua potrebbe essere troppo calda.

È stato attivato il software di sicurezza e la minipiscina viene disattivata; è stato rilevato un problema che potrebbe danneggiare la minipiscina o i suoi componenti.

■ Consultare un Centro Assistenza autorizzato.

Risoluzione dei problemi

Nel caso in cui la minipiscina non funzioni correttamente, ricontrollare tutte le istruzioni di installazione e funzionamento del presente manuale e controllare il messaggio visualizzato sul display. Se il funzionamento non è ancora soddisfacente, seguire le istruzioni date per la risoluzione dei problemi.

Nessuno dei componenti funziona (pompa, faro)

La minipiscina è collegata all'alimentazione?

È saltato l'interruttore generale del contatore?

■ Contattare il proprio rivenditore.

La pompa non funziona ma il faro è acceso

■ Premere il pulsante GETTI 1:

■ Se l'acqua rimane ferma, controllarne il livello e assicurarsi che la minipiscina sia collegata all'alimentazione. Se il problema persiste contattare il proprio rivenditore di fiducia.

La pompa dei getti principale 1 è in moto ma l'acqua non fluisce ai getti.

I getti potrebbero essere tutti chiusi. Verificare che tutti i getti siano in posizione "on".

La pompa potrebbe non essere adescata correttamente. Questa situazione può verificarsi dopo che la minipiscina è stata svuotata e riempita.

■ Premere il pulsante GETTI 1 sul pannello di controllo alcune volte, lasciando il motore acceso non più di 5-10 secondi per volta. Scollegare l'alimentazione della minipiscina e lasciar fuoriuscire l'aria dal sistema idraulico della minipiscina rimuovendo la cartuccia del filtro. Assicurarsi di reinstallare la cartuccia del filtro prima di ricollegare l'alimentazione della minipiscina e riavviare la pompa dei getti 1.

AZIONE DEI GETTI INSUFFICIENTE

■ Assicurarsi che la pompa sia attiva.

■ Controllare la posizione dei selettori del tipo di massaggio.

■ Aprire i comandi dell'aria.

■ Controllare il livello dell'acqua.

■ Verificare che le cartucce dei filtri non siano sporche.

L'ACQUA È TROPPO CALDA.

■ Ridurre l'impostazione della temperatura.

ACQUA TROPPO FREDDA

■ Controllare l'impostazione della temperatura.

■ Tenere la minipiscina coperta durante il riscaldamento.

■ Se l'indicatore del riscaldatore sul display è acceso ma non si nota nessun aumento della temperatura dopo un ragionevole intervallo di tempo, contattare il proprio rivenditore o il centro assistenza autorizzato.

Se nonostante questi controlli il problema persiste contattare il proprio rivenditore di fiducia o un Centro Assistenza autorizzato.

Ricevitore stereo (optional)

Sistema stereo minipiscina BLUEWAVE™

Per iniziare ad apprezzare il nuovo ricevitore stereo, leggere interamente le seguenti istruzioni di funzionamento.

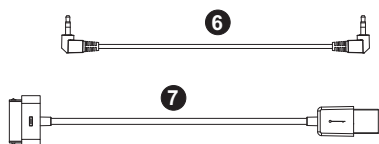
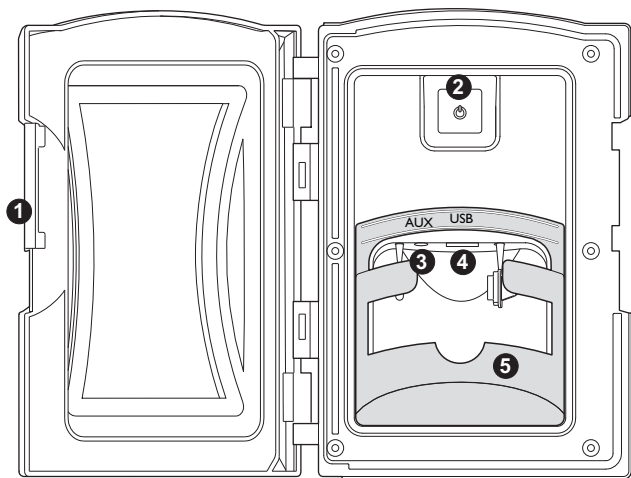

1. Maniglia Media Locker

Scorrere la maniglia per bloccare e sbloccare la porta di protezione.

2. Pulsante di alimentazione

Premere una volta il pulsante di accensione per accendere il sistema stereo. Premerlo una seconda volta per portare lo stereo in modalità "Standby"; la spia rossa rimane accesa.

3. Connettore jack ingresso ausiliario

Consente la connessione di un dispositivo ausiliario mediante cavo da 3,5 mm.

4. Connettore dispositivo USB (Universal Serial Bus)

Consente la connessione del dispositivo tramite porta USB e cavo USB compatibile con il proprio dispositivo.

5. Base di supporto dispositivo ausiliario

La base rimovibile blocca saldamente in posizione il dispositivo ausiliario, come un iPod/MP3/iPhone. È possibile rimuoverla per dispositivi di maggiori dimensioni.

6. Cavo da 3,5 mm (acquistato separatamente)

Usare questo cavo per connettere il proprio dispositivo ausiliario o MP3 allo stereo tramite la connessione "AUX".

7. Cavo Apple USB da 30 pin (acquistato separatamente)

Usare questo cavo per connettere il proprio dispositivo compatibile iPod, iPhone o MP3 allo stereo, tramite connessione "USB".

AVVERTENZA: PERICOLO DI SCOSSA ELETTRICA E DI DANNEGGIAMENTO DELL'APPARECCHIATURA! Non installare, rimuovere o utilizzare mai alcun dispositivo elettrico (ad es. dispositivo Apple/MP3/USB/AUX/Bluetooth) con le mani bagnate o mentre si è immersi parzialmente o totalmente nella minipiscina!

ATTENZIONE: non lasciare mai dispositivi elettrici nel Media Locker quando la minipiscina non è in uso, per evitare danni da parte degli elementi esterni! Non spruzzare mai per alcun motivo il Media Locker con un tubo ad acqua pressurizzata! Il danneggiamento del dispositivo o del sistema stereo della minipiscina causato da infiltrazione d'acqua non è coperto dalla garanzia del costruttore! Il danneggiamento della porta del Media Locker o di dispositivi elettrici causato da forza eccessiva o scorretto allineamento durante l'installazione o rimozione dal Media Locker, non è coperto da garanzia.

Associazione del telecomando allo stereo

Perché il telecomando controlli lo stereo, è necessario associarli utilizzando il metodo seguente:

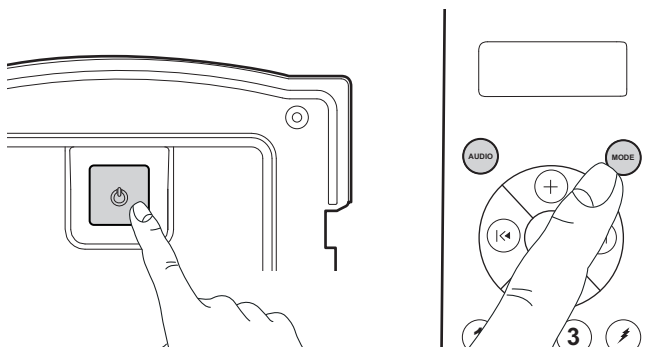

- Accertarsi che l'unità stereo si trovi in modalità "Standby". Il LED di alimentazione acceso sarà di colore rosso.
- Premere un tasto sul telecomando per ACCENDERLO. Il display LCD del telecomando indicherà "No Link" (Nessuna connessione).
- Tenere premuto il tasto "Mode" (Modalità) sul telecomando. Allo stesso tempo, tenere premuto per 2 secondi il tasto di accensione sullo stereo.
- Il display LCD del telecomando indicherà "Welcome", "Load" e "Radio" se la sequenza di associazione è andata a buon fine.

Impostazioni audio

Il tasto Audio offre accesso a diverse impostazioni dello stereo. Premendo ripetutamente il tasto Audio è possibile scorrere e regolare le seguenti funzioni: BAS-TRE-BALFAD-DSP-AREA-LOUD-DX-STEREO (rispettivamente).

Nota: è possibile regolare le impostazioni premendo il tasto Audio, eseguire le regolazioni e premere il tasto Audio per passare alla funzione successiva. Uscendo dai menu impostazioni, premere ripetutamente il tasto Audio finché non si raggiunge l'impostazione che si desidera regolare.

BAS 0

Impostazione bassi

Premere una volta il tasto Audio per accedere all'impostazione dei bassi. Il display LCD indicherà "BAS 0". Premere il tasto Up per regolare l'impostazione fino a un massimo di +7. Premere il tasto Down per diminuire l'impostazione fino a -7.

Nota: l'impostazione predefinita è "0." Questa funzione è disabilitata quando è attiva un'impostazione del "DSP" (Digital Sound Processor), come "Rock," "Classical," o "Pop".

TRE 0 Impostazione Treble (Acuti)

Premere due volte il tasto Audio per accedere all'impostazione degli acuti. Il display LCD indicherà "TRE 0.". Premere il tasto Up per regolare l'impostazione fino a un massimo di +7. Premere il tasto Down per diminuire l'impostazione fino a -7.

Nota: l'impostazione predefinita è "0." Questa funzione è disabilitata quando è attiva un'impostazione del "DSP" (Digital Sound Processor), come "Rock," "Classical," o "Pop".

BAL L=R Impostazione Balance (Bilanciamento)

Premere 3 volte il tasto Audio per accedere all'impostazione di bilanciamento. Il display LCD indicherà "BAL L=R.". Premere il tasto Up per regolare l'impostazione fino a un massimo di 10R (solo gli altoparlanti lato destro avranno volume). Premere il tasto Down per regolare l'impostazione fino a 10L (solo gli altoparlanti lato sinistro avranno volume).

FAD F=R Impostazione Fade (Attenuazione)

Premere 4 volte il tasto Audio per accedere all'impostazione fade. Il display LCD indicherà "FAD F=R.". Premere il tasto Up per regolare l'impostazione fino a un massimo di 10F (solo gli altoparlanti anteriori avranno volume). Premere il tasto Down diminuire l'impostazione fino a 10R (solo gli altoparlanti posteriori avranno volume).

DSP OFF Impostazione DSP (Digital Sound Processor)

Premere 5 volte il tasto Audio per accedere all'impostazione DSP. Il display LCD indicherà "DSP OFF.". Premere il tasto Up per selezionare una delle impostazioni predefinite, come Rock, Classical o Pop.

FM 106.7 Se si seleziona un'impostazione predefinita, apparirà una piccola icona sul display LCD.

AREA USA Impostazione Area

Premere 6 volte il tasto Audio per accedere all'impostazione Area. Il display LCD indicherà "AREA USA.". Premere il tasto Up per selezionare l'impostazione USA o EUR.

LOUD OFF Impostazione Loud (Sonoro)

Premere 7 volte il tasto Audio per accedere all'impostazione Loud. Il display LCD indicherà "LOUD OFF.". Premere il tasto Up per selezionare OFF oppure ON.

DX Impostazione Distant (Distante)

Premere 8 volte il tasto Audio per accedere all'impostazione Distant. Il display LCD indicherà "DX.". Premere il tasto Up per selezionare Distant (DX) o Local per la frequenza stazione. L'impostazione "LOCAL" consente una migliore ricezione FM quando una stazione locale è troppo forte. Lasciare l'impostazione "DX" se questa condizione non è presente.

DX Impostazione Distant (Distante)

Premere 8 volte il tasto Audio per accedere all'impostazione Distant. Il display LCD indicherà "DX.". Premere il tasto Up per selezionare Distant (DX) o Local per la frequenza stazione. L'impostazione "LOCAL" consente una migliore ricezione FM quando una stazione locale è troppo forte. Lasciare l'impostazione "DX" se questa condizione non è presente.

FM 106.7 Impostazione Stereo

Premere 9 volte il tasto Audio per accedere all'impostazione Stereo. Il display LCD indicherà "STEREO.". Premere il tasto Up per selezionare Stereo o Mono.

Funzioni del telecomando wireless

Per tutte le minipiscine con sistema audio opzionale, viene fornito un telecomando a radiofrequenza (RF) wireless. Questo telecomando fornisce il controllo della radio e di alcune funzioni del dispositivo multimediale.

Riproduzione del dispositivo multimediale esterno

Il telecomando in dotazione non offre alcun controllo sulle operazioni del lettore esterno Ausiliario, ad eccezione del controllo del volume e la selezione della sorgente. Il lettore ausiliario esegue tutte le operazioni di riproduzione esterna.

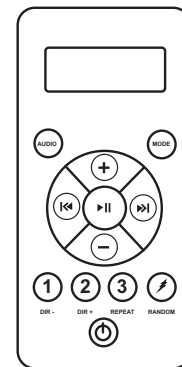

Pulsante di accensione: premere una volta per ACCENDERE; premere nuovamente per SPEGNERE.

Tasto Audio: consente l'accesso alla maggior parte delle funzioni sonore dello stereo. Premere ripetutamente per scorrere le seguenti impostazioni: Bas-Tre- Bal-Fad-DSP- Area-Loud-DX-Stereo.

Tasto Mode: premere ripetutamente per passare alle modalità "RADIO," "USB," e "AUX IN". L'indicazione "BT CONNECTED" appare quando un dispositivo Bluetooth viene associato allo stereo.

Tasto Volume Up: utilizzato per aumentare il volume da 0 a 30.

Tasto Volume Down: utilizzato per diminuire il volume da 30 a 0.

Modalità USB: premere per mettere in pausa la traccia, premere ancora per riprendere la riproduzione (Modalità dispositivo USB)

Tasto Mute: premere per disattivare il sonoro; premere nuovamente per riattivare il sonoro (Modalità Radio)

⏪ **Tasto Riavvolgi:** premere per riavvolgere le tracce (Modalità dispositivo USB)

Tasto Ricerca: esegue la ricerca delle stazioni (Modalità Radio)

⏩ **Tasto Avanzamento:** premere per far avanzare le tracce (Modalità dispositivo USB)

Tasto Ricerca in avanti: esegue la ricerca delle stazioni in avanti (Modalità Radio)

1 Premere uno di questi tasti per modificare le cartelle musicali (Modalità dispositivo USB)

Preselezione 1: premere per accedere a una stazione predefinita (Modalità Radio)

2 **Preselezione 2:** premere per accedere a una stazione predefinita (Modalità Radio)

3 Premere una volta per ripetere il brano. Premere nuovamente per ripetere l'album (Modalità dispositivo USB)

Preselezione 3: premere per accedere a una stazione predefinita (Modalità Radio)

⚡ Premere per riprodurre i brani in ordine casuale (Modalità dispositivo USB)

Non utilizzata (Modalità Radio)

Connessioni e funzioni del dispositivo elettronico



ATTENZIONE: PERICOLO DI SCOSSA ELETTRICA O DI DANNEGGIAMENTO DELL'APPARECCHIATURA!

Non installare, rimuovere o utilizzare mai alcun dispositivo elettrico (ad es. dispositivo Apple/MP3/USB/AUX/Bluetooth) con le mani bagnate o mentre si è immersi parzialmente o totalmente nella minipiscina!

IMPORTANTE: Se l'unità stereo si trova su "ON" (spia blu accesa sul pulsante di alimentazione dello stereo) premere una sola volta il pulsante di alimentazione sul telecomando.

Se l'unità stereo si trova in "Standby" (spia rossa accesa sul pulsante di alimentazione dello stereo) premere una sola volta il pulsante di alimentazione sul telecomando per attivarlo (lo schermo LCD del telecomando visualizzerà il messaggio "NO LINK" (nessun collegamento)). Premere nuovamente il pulsante per attivare l'unità stereo (lo schermo LCD del telecomando visualizzerà il messaggio "WELCOME" (benvenuto)).

Uso della radio:

ACCENDERE l'unità stereo e il telecomando.

Lo schermo LCD sul telecomando visualizzerà ciò che segue: "Welcome", "Load", "Radio" e il numero della stazione.

FM: 106.7

È possibile usare il tasto di ricerca per cercare le frequenze. È possibile memorizzare fino a tre stazioni come preselezioni.

Per impostare una stazione, seguire i passaggi di seguito:

a. Trovare una stazione che si desidera memorizzare.

b. Tenere premuto uno dei tre pulsanti di preselezione. Il numero della stazione lampeggerà velocemente sul display per confermare l'impostazione. Per impostare due ulteriori stazioni, ripetere nuovamente questo passaggio.

Connessione di dispositivi Apple e lettori MP3 mediante USB:

- Individuare la porta USB nell'armadietto dello stereo.
- Usare un cavo da 30 pin per dispositivi compatibili o un cavo fornito con il proprio dispositivo.
- Inserire l'estremità USB del cavo nella connessione USB sullo stereo.
- Collegare l'estremità da 30 pin del cavo all'iPod/lettore MP3 (acquistato separatamente).
- Dopo aver collegato il cavo a entrambi i dispositivi, inserire il lettore nella base di supporto in gomma.

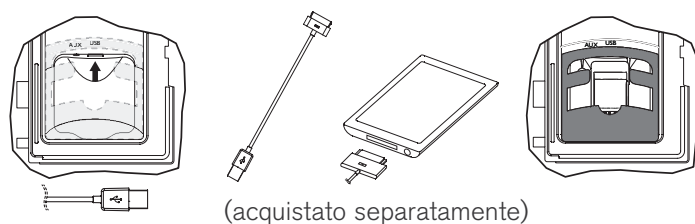

Nota: Una volta connesso ricarica anche la maggior parte dei dispositivi compatibili Apple.

Nota: Su questo deck non è possibile eseguire i file DRM (Digital Rights Management). I file personali (MP3, WMA, iTunes o AAC) possono essere eseguiti solo se non sono crittografati DRM.

Uso dell'MP3/Dispositivo Apple via USB:

- ACCENDERE l'unità stereo. Accendere il dispositivo dal telecomando.
- Lo schermo LCD sul telecomando visualizzerà ciò che segue: "Welcome", "USB", "Load", "Apple" (la visualizzazione effettiva varierà in base al dispositivo connesso). Tutte le funzioni sono eseguite tramite telecomando.
- Mentre la musica viene riprodotta, lo schermo del telecomando visualizzerà e scorrerà le seguenti informazioni: Artista, Album, Brano e Traccia.
- Per le funzioni operative, consultare la sezione "Riproduzione del dispositivo multimediale esterno".

Uso dell'unità USB:

- Collegare il dispositivo USB alla connessione "USB" dello stereo.
- ACCENDERE l'unità stereo e il relativo telecomando.
- Lo schermo LCD sul telecomando visualizzerà ciò che segue: "Welcome", "USB", "Load", "TOL XX" (la visualizzazione effettiva varierà in base al contenuto di cartelle o file da parte dell'USB). Tutte le funzioni sono eseguite tramite telecomando.
- Mentre la musica viene riprodotta, lo schermo del telecomando visualizzerà e scorrerà le seguenti informazioni: Titolo, Brano, Artista, Album, Dir, Musica e Traccia.
- Per le funzioni operative, consultare la sezione "Riproduzione del dispositivo multimediale esterno".

Connettere il lettore ausiliario mediante il cavo da 3,5 mm:

- Inserire un'estremità del cavo nella connessione "Aux" dello stereo.
- Collegare l'altra estremità del cavo alla connessione jack per cuffie sul dispositivo Apple/lettore MP3.
- Premere il pulsante Mode sul telecomando selezionando "AUX IN".
- Tutte le operazioni di riproduzione sono eseguite tramite lettore ausiliario. Le funzioni del telecomando dello stereo non sono attive sul lettore ausiliario (ad eccezione del controllo volume).

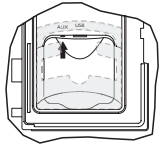

Connessione del dispositivo Bluetooth:

- ACCENDERE l'unità stereo.
- Dal proprio dispositivo Bluetooth, accertarsi che la funzione Bluetooth sia ATTIVA.
- Seguire le istruzioni di associazione del proprio dispositivo Bluetooth e connettere al dispositivo "BLUEWAVE" che appare sullo schermo.
- Alla richiesta di una password, immettere il codice "0000".
- Lo schermo LCD del telecomando visualizzerà "BT AUDIO" se il processo è andato a buon fine.

Uso del dispositivo Bluetooth:

- Premere i tasti di ricerca, su e giù, per scorrere le tracce (sul telecomando).
- Premere i tasti su o giù del volume per regolare il livello del volume da 0 a 30 (sul telecomando).
- Qualsiasi altra operazione di riproduzione viene eseguita tramite dispositivo Bluetooth.

Procedura di sostituzione della batteria del telecomando

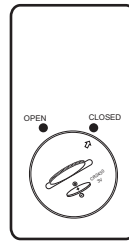

- Capovolgere l'unità telecomando e individuare il portello batteria.

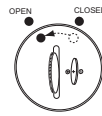

- Ruotare il portello batteria in senso antiorario, con una moneta, fino alla posizione Open (Aperto). Quando il portello è sbloccato, uscirà leggermente.

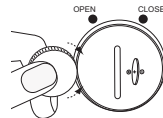

- Rimuovere il portello batteria sollevandolo verso l'alto.

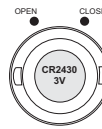

- Sostituire la batteria con CR2430 o equivalente.

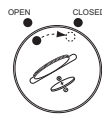

- Reinstallare il coperchio batteria, ruotando il portello con una moneta fino alla posizione Chiuso.

Nota: l'unità telecomando è resistente all'acqua, non impermeabile. Sebbene sia progettata per l'uso nella minipiscina, non deve mai essere lasciata nella minipiscina quando la copertura è posizionata e la minipiscina non è in uso. Il telecomando deve essere riposto in luogo asciutto come la borsetta del telecomando dello stereo (se applicabile) situata esternamente alla copertura della minipiscina o all'interno dell'abitazione.

Specifiche stereo del sistema audio

Alimentazione: 10,7-14,4V (DC)

Sintonizzatore

Sensibilità radio FM: 8uV

Ricezione radio FM: Stereo

J-LXL

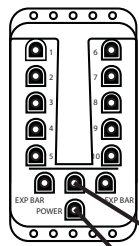

Luce DCU

Porte 1-10
accendere le luci minipiscina, cascata, le luci e le luci scala sugli appositi modelli

OPPURE

Illuminazione
a LED
Sistema DCU

Mini-Din Control
Panel Cable

Mini-Din Cable provides
constant 12 VAC from
yellow transformer wires

Cleararray

Pompa di ricircolo
(non disponibile su tutti i
modelli)

Pompa 1

Pompa 2

(non disponibile su tutti i
modelli)

TB2

TB1

Power Supply

Stereo

Stereo (non disponibile su tutti i modelli)

220/240V 1~ 50 Hz

Trasformatore

Pannello di
controllo

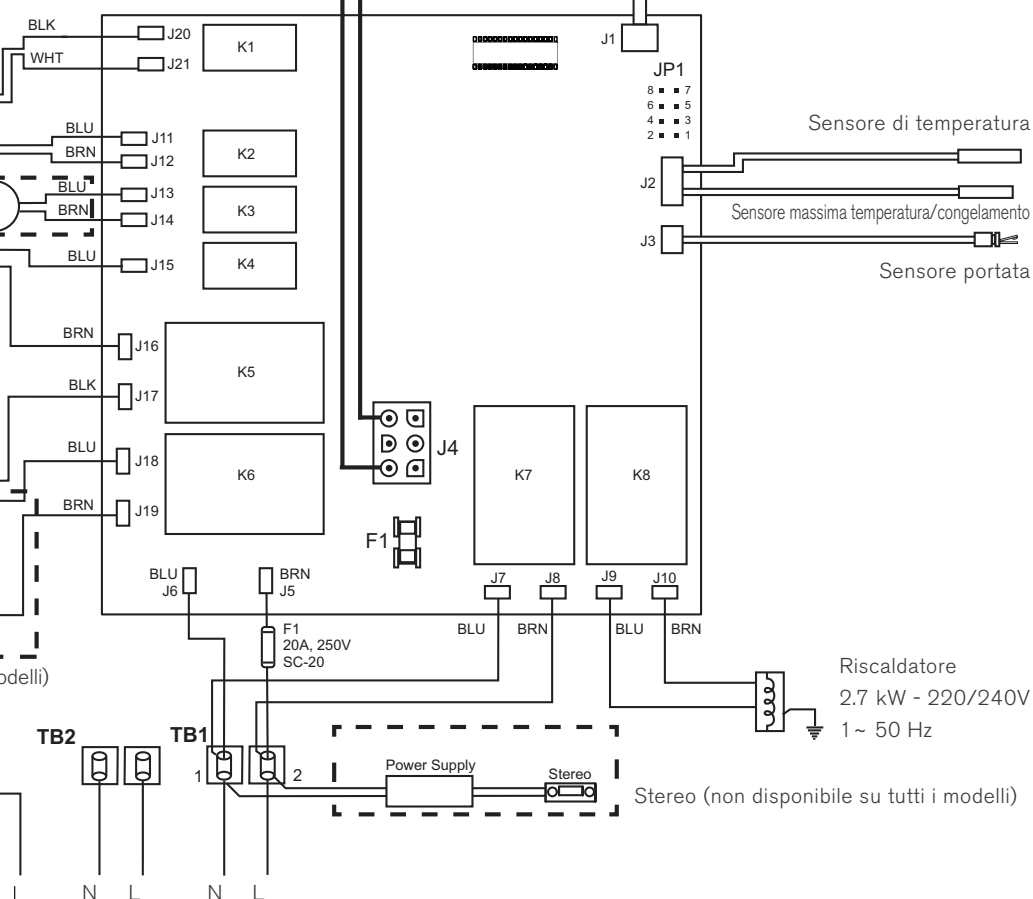

Sensore di temperatura

Sensore massima temperatura/congelamento

Sensore portata

Riscaldatore
2.7 kW - 220/240V
1~ 50 Hz

Table of Contents

Important information	23
FCC Notice	23
Important Safety Instructions	23
Electrical safety	24
Start-Up Instructions	24
Control panel	25
Characteristics and controls	26
Jet/air controls	27
Operating instructions	28
Filter cycles	29
Programming the Cleararray	30
Spa Maintenance	30
Draining and Refilling	32
Keep your spa clean	32
Winterizing	33
Restarting Your Spa in Cold Weather	34
Water quality maintenance	34
Error conditions - Error messages	35
Troubleshooting	36
Stereo receiver (optional)	37
Wiring diagram	41

Important information

Your Jacuzzi® Premium spa is constructed to the highest standards. However, because heat retentive materials are utilized to insulate the spa for efficient operation, **an uncovered spa surface directly exposed to sunlight and high temperatures for an extended period is subject to permanent damage. These components are not covered by the warranty.**

Ensure that the spa is left filled with water when exposed to the sun and is covered with an isolating cover when not in use.

Jacuzzi Premium constantly strives to offer the finest spas available, therefore modifications and enhancements may be made which affect the specifications, illustrations and/or instructions contained herein.

FCC Notice.

This equipment has been tested and found to comply with the limits for a Class B Digital Device, pursuant to Part 15 of the FCC Rules. These limits are designed to provide reasonable protection against harmful interference in a residential installation. This equipment generates and uses radio frequency energy. If not installed and used in accordance with the instructions, it may cause harmful interference to radio. However, there is no guarantee that interference will not occur in a particular installation. If this equipment does cause harmful interference to radio or television reception, which can be determined by turning the equipment off and on, the user is encouraged to try to correct the interference by one or more of the following measures:

- Rearrange or relocate the receiving antenna.
- Increase the separation between the equipment and receiver.
- Connect the equipment into an outlet on a circuit different from the circuit connected.

Consult the dealer or an experienced radio/TV technician for help.

Important Safety Instructions

READ AND FOLLOW ALL INSTRUCTIONS BEFORE OPERATING THE SPA!

■ **This device may be used by children 8 years and older and by people with reduced motor, sensory and/or cognitive skills only when supervised and only if they have the knowledge necessary to use the equipment in a safe manner and are aware of the risks associated with improper use.**

Children must be supervised to make sure that they do not play with the equipment or carry out operations that need to be performed by an adult or specialised personnel (maintenance, cleaning operations, etc.)

■ Use the straps and clip tie downs to secure the cover when not in use.

■ The suction fittings are sized to match the water flow created by the pump. If they are replaced, make sure that the flow rate is the same. Never operate the spa if the suction fittings are broken or missing. Never replace a suction fitting with one rated less than the flow rate marked on the original suction fitting.

■ **Keep hair, hair clips, and other objects, such as necklaces, far away from the suction nozzles, filters, and the skimmer cover. Make certain that children do not play or swim near this equipment.**

■ **Do not sit on the suction nozzles, filters or the skimmer cover. Make certain that children do not play or swim near this equipment.**

■ When the spa is in use, do not use any electrical appliance, unless such appliances are built-in by the manufacturer.

■ The water in a spa should never exceed 40 °C. Lower water temperatures are recommended for young children, pregnant women and when spa use exceeds 10 minutes.

■ Persons with heart conditions, diabetes, high or low blood pressure or other health problems must not use the spa without first consulting their doctor.

■ The use of alcohol, narcotics or medicines may cause drowsiness, and affect pulse rate, blood pressure and circulation. Avoid using these substances before getting into the spa.

■ Do not use a spa immediately following strenuous exercise.

■ Be very careful when getting in and out of the spa. All of the surfaces are slippery when wet.

■ The spa is not intended for use in public places; always check for any restrictions and/or regulations concerning the installation and use of the apparatus in the area chosen.

Electrical safety

The MaxiJacuzzi® are safe products, manufactured in compliance with standards **EN 60335-1, EN 60335-2-60, EN 12764** and tested during production to ensure user safety.

■ Installation must be performed by qualified personnel who ensure compliance with current national regulations and who are also authorized to issue a certificate of compliance with proper installation procedures.

 **It is the responsibility of the installer to select materials based on their intended use, to carry out work properly, to check the condition of the system that the unit will be connected to and that it ensures safety of use also concerning maintenance work and the possibility to examine the system.**

■ The MaxiJacuzzi® are class “I” appliances and therefore they must be permanently connected, **without any intermediate connections**, to the electrical system and to the protection system (earth system).

 **The electrical system of the building must be provided with a 0.03A differential switch and with an efficient protection (earth) circuit. Check for proper operation of the differential switch by pressing the TEST button, which should trip.**

 **Parts incorporating electrical components, except remote control devices, must be located or fixed so that they cannot fall into the spa. Live components and equipment must be out of reach of individuals in the spa.**

■ For connection to the electrical mains, it is necessary to install an omnipolar cut-off switch as per the values indicated in the chapter “Electrical characteristics”, which is to be located in an area which is compliant with safety instructions and which cannot be reached by the users who are using the MaxiJacuzzi®.

It is mandatory to comply with this instruction. Any other procedure is prohibited.

■ The installation of electrical devices and equipment (sockets, switches, etc.) near the MaxiJacuzzi® must be in compliance with legal standards and regulations in the country where the MaxiJacuzzi® is installed.

■ The disconnection devices must be installed in the power supply network according to the installation instructions.

■ For the equipotential connection as required by specific national standards, the installer must use the terminal provided (standard **EN 60335.2.60**) in the electrical box, and marked with the symbol . In particular, an equipotential condition must be established for all metallic masses surrounding the spa, for example water and gas pipes, metallic platforms, and so on.

Start-Up Instructions

Read each step in its entirety before proceeding with that step.

■ Remove any dirt from the spa. Although the spa shell has been polished at the factory, you may want to treat it with a specially formulated spa cleaner and wax available from your dealer prior to filling the first time.

■ Filling the Spa

Remove the filter cover, then remove both filter cartridges as outlined in section “Cleaning The Filters”.

Position the end of the hose inside the filter connection and fill the spa until the level of water covers all of the nozzles, without however reaching the headrest.

Do not overfill your spa.

N.B.: *If your water is extremely hard, it is preferable to fill halfway with hard water and the rest of the way with softened water. Or, you may fill entirely with hard water if you use a special water additive.*

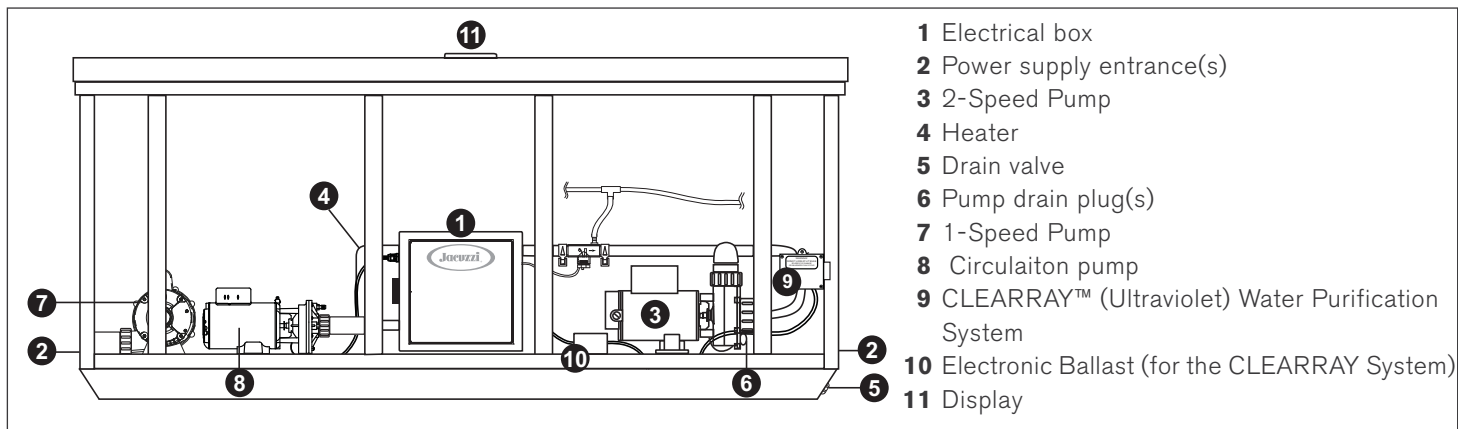

Always fill the spa from both filter connections, so as to expel air trapped in the pumps. Otherwise the air may remain trapped, preventing the pumps from circulating the water. After filling, make sure both filters are installed properly before applying power to the spa. (refer to sec. "Cleaning The Filters").

■ Checks

Open the cabinet access panel and check all pump fittings to make sure they are tight. Loosening can occur during shipping and handling.

■ Turn on Power

Turn on power to spa from the main switch (refer to the chapter "Electrical safety". The heater and circulation pump will automatically activate.

The flashing of the water temperature icon together with "COOL" or "ICE" on the display of the control panel may be normal as the water in the system is often cold; please refer to the "Problem resolving - Display messages" section.

■ Startup

Start up the pumps (refer to "Control panel" chapter).

■ Addition of chemical additives at first start-up

Please refer to the Jacuzzi system water treatment guide and relative catalogue for details on water quality maintenance, the methods and warnings governing the use of relative chemical products.

N.B.: Always cover the spa (except during the mixing of the chemical additives!) with an isolating cover thus reducing the heating times and minimising the running costs.

The time necessary for the initial heating varies based on the start temperature of the water.

WARNING!

Do not get in the spa until the quantity of disinfectant has not dropped below the level recommended by the manufacturer and/or by your retailer.

Always check water temperature carefully before entering spa.

Control Panel

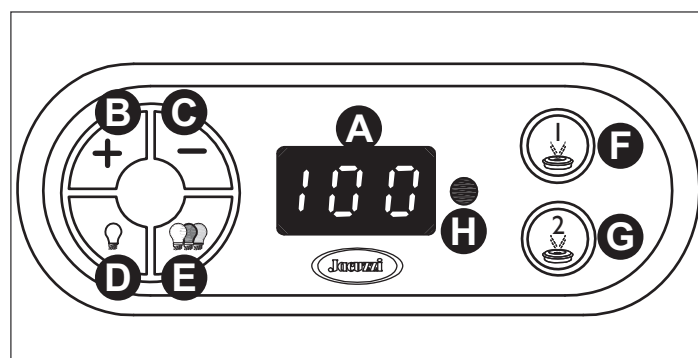

A Display: can display current water temperature, water temperature set point, selected skimming/heating mode, and error messages.

B. (+) Button: increases water temperature set point.

C. (-) Button: decreases water temperature set point.

D. Light On/Off button Options: Turns waterfall, footwell, and accent lighting on in unison. Press once for high intensity; press a second time for medium intensity; press a third time for low intensity; press a fourth time to turn off. The displayed color is changed using the light mode button (E) below.

E. Light mode Button: Selects one of 4 color modes for waterfall, footwell, and accent lighting.

F. Pump 1 button: turns pump 1 on and off. Press once for low speed; press a second time for high speed; press a third time to turn pump off.

G. Pump 2 button: turns pump 2 on and off. Press once to turn it on; press twice to turn the pump off.

The jets operate for 20 minutes after activation; then they switch off automatically to conserve energy. Simply press either jets button to continue operation for an additional 20 minutes.

H. Heat Indicator: lit when heater is on.

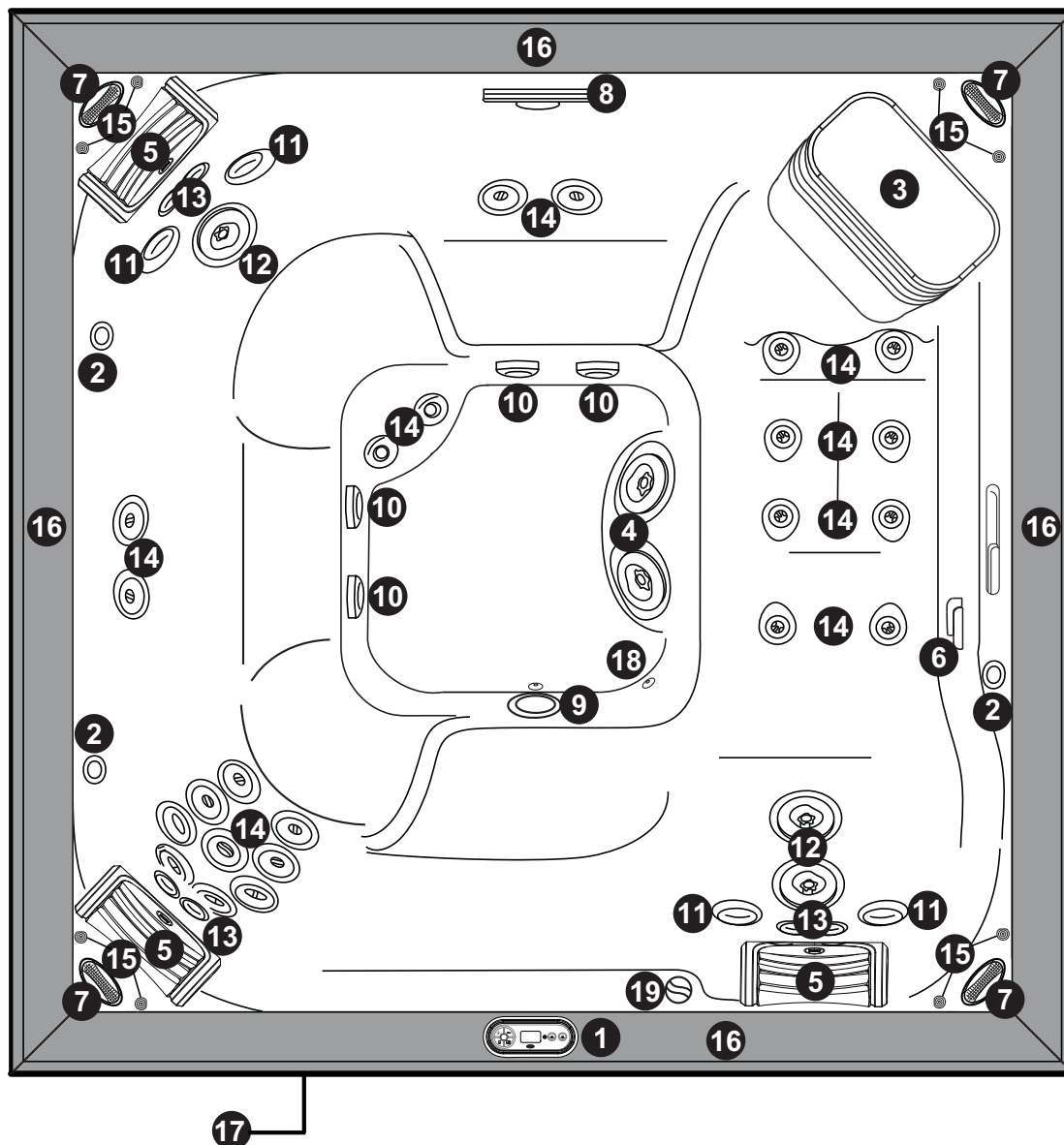

J-LXL

- 1. Control Panel
- 2. Toggle Air Controls (3)
- 3. Filter/Skimmer Grill
- 4. PowerPro MX2 Footwell Jets (2)
- 5. Pillows (3)
- 6. Massage Selector Valve (side mounted)
- 7. Optional Audio System Speakers (4)
- 8. Waterfall (Stainless steel)
- 9. Spa Light
- 10. Footwell Suction Fittings (4)
- 11. PowerPro RX Jets (4)
- 12. PowerPro FX2 Jets (3)
- 13. PowerPro NX2 Jets (6)
- 14. PowerPro FX Jets (23)
- 15. Accent Lights (8)
- 16. Top Rail
- 17. Optional Audio System
- 18. Heater Return Fitting
- 19. Waterfall valve

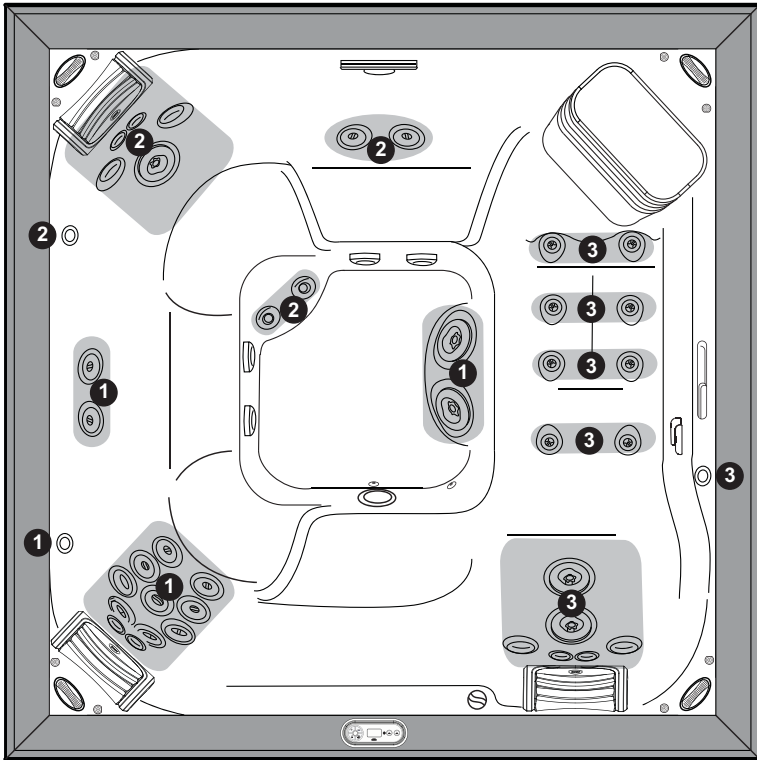

J-LXL

Massage Selectors (1)

- Massage Selector (1) controls pump 1.

Jets Selectors (2)

- These jets are always on when the jets pump (2) is running.

Waterfall Selector (3)

- Waterfall is on when the jets pump 1 is running. Waterfall valve controls waterfall output (On/Off).

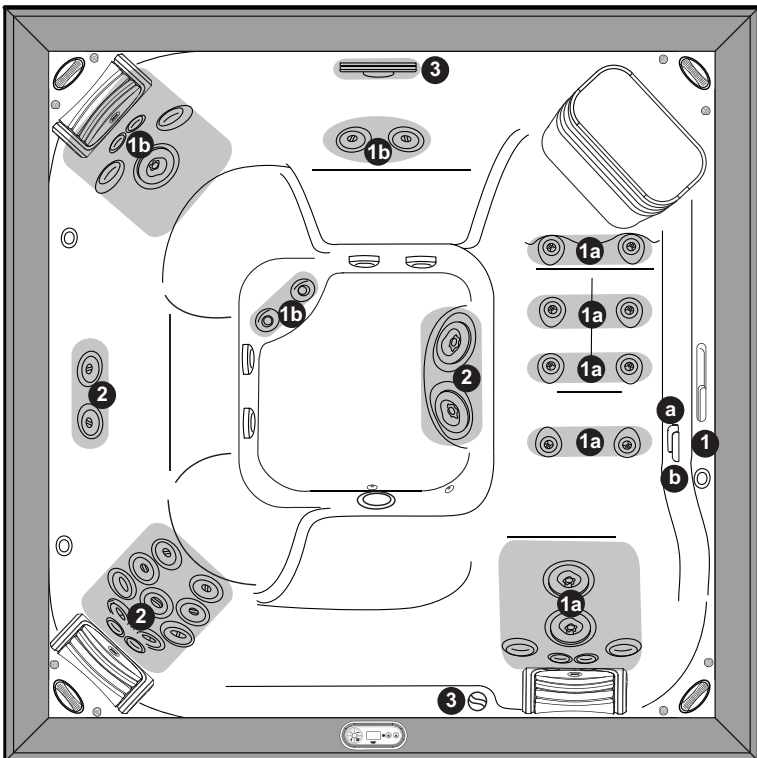

J-LXL

Air Controls Operation

- Rotate Air Controls 1-3 to add air to designated jet groups.

Operating instructions

The spa control system has automatic functions that operate upon start-up and normal operation.

Upon power up, the display shows the following information:

- current version of software: 356 in models with circulation pump; 556 in models without circulation pump
- "888" (all LED indicators are on: control of operation of all display segments and indicator lights).
- After the initial start-up sequence ends, the actual water temperature is displayed. If water temperature is below 38° C (factory setting) and the spa is set in skimming/heating mode "F1-F3", the heater will come on. The heater goes off when water temperature has reached 38° C.
N.B.: it is normal for the heater to turn on after the spa is first filled because tap water is often very cold.

Setting water temperature

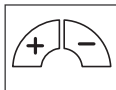

The spa's thermostat provides optimum control of water temperature. The temperature set point (set temperature) can be adjusted from 18 °C to 40 °C. To increase the set temperature, press button (+). To lower it, press (-).

N.B.: The first press of either *WARMER (+)* or *COOLER (-)* button displays the set temperature.

Pump activation



The control panel JETS 1 button activates jets pump 1. The first press activates low speed, the second press activates high speed, and the third press shuts jets pump 1 off. The JETS 2 button activates jets pump 2. The first press activates high speed, the second press turns jets pump 2 off. When manually activated, either pump will automatically turn off after 20 minutes.

Light On/Off Button



Pressing this button activates the waterfall, footwell, accent lights in unison as follows: high - medium - low - off.

Note: Lights automatically turn off after 2 hours.

Light Mode Button

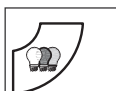

This button offers 4 light modes for your enjoyment. Press this button to select your favorite lighting effect as follows:

- High-Speed Color Blend Mode

- Low-Speed Color Blend Mode
 - Freeze Color Blend Mode
 - Selects or "freezes" your low speed blending color of choice.
 - Solid Color Mode
- Selects one of 7 solid (high-intensity) colors of choice.

Selecting desired massage action

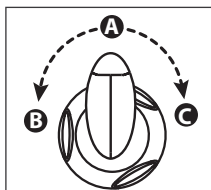

Each model incorporates a massage selector that allows you to customize the massage and performance by diverting water between various jet systems.

Simply turn massage selector to position **A** (Combo), **B** or **C**, to divert water pressure to various jet groups.

N.B.: The valve is designed to operate in positions **A** (Combo), **B**, and **C** for optimum performance.

For optimum filtration benefits, leave the valve in position **A** when spa is covered. Select position **B** or **C** for maximum jet performance during spa use.

Waterfall Feature

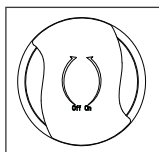

The waterfall is on when jets pump 1 is running. Turn waterfall control valve counterclockwise to increase waterfall output. Turn control valve clockwise to decrease or turn off waterfall output.

Jet

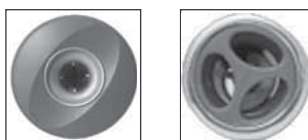

The water flow through individual jets in your spa can be adjusted or turned off by rotating the outside jet ring. Some jets offer an adjustable center nozzle that allows you to change the water discharge angle. Simply tilt the center nozzle in these jets to the desired angle to customize your personal massage. Other jets offer a spiral action that produces a surging stream of air and water that provides a vigorous massage.

Note: Always keep at least 6 adjustable jets open at all times to ensure proper filtration characteristics within the spa. Jets may not spin with jets pump 1 running in low speed.

Air controls



Certain jet systems have their own "toggle" on/off air control. Each control introduces air into the water lines that supply specific jet

groups. Simply press any air control button Jacuzzi logo side down to open or press the opposite side of button to close.

Note: To minimize heat loss, close all air controls (Jacuzzi logo up) when spa is not in use. Certain jets may not draw air when jets pump 1 is running in low speed; this is considered normal.

Spa Stereo System (optional)

Spas equipped with the optional Jacuzzi audio system offer enhanced enjoyment.

Filter cycles

■ Your spa includes an 8-hour circulation pump which filters the water continuously. The circulation pump draws water through the skimmer bag and one of two filter cartridges to effectively remove small debris in your spa.

Note: The 8-hour circulation pump system also supplies heated water to the spa when the heater turns on. To set a time for the circulation pump filtration cycle, simply turn power on to the spa two minutes prior to the desired time.

The control system activates a programmable “Standard” or “Economy” filtration/heating cycle to remove larger debris missed by the 8-hour circulation pump filtration system. These cycles utilize pump 1 low speed and the second filter cartridge to quickly “skim” the water of large debris and minimize their “bath-tub ring” effect. Apart from their skimming benefit, each mode also effects the operation of your spa’s heater.

Standard heating/ filtering mode

(the display shows the codes **F0** to **F3**)

This mode is normally selected in areas with cold climates where heating times are longer due to a lower ambient temperature.

In these modes, the water temperature is regulated by the set temperature, 8-hour circulation pump, jets pump 1, and heater which turns on as needed. After the programmed set temperature is reached, the heater turns off and the circulation pump continues to operate for the remainder of its filter cycle and clean your spa unless in summer logic.

Economy heating/filtering mode (all models)

(the display shows the codes **F4** to **F6**)

This mode is normally selected in areas with cold climates where heating times are longer due to a higher ambient temperature.

In these modes, the water temperature is regulated by the set temperature, 8-hour circulation pump, jets pump 1, and heater only while a programmed filter cycle is running (unless in summer logic;

Lock Modes (L1 - L2)

These modes are designed for use during spa service or to prevent unauthorized use.

Selecting The Filtration/Heating Mode

■ Press and hold both control panel WARMER (+) and COOLER (-) buttons at the same time, then release. Then press either

WARMER (+) or COOLER (-) button to select filtration/heating mode F0-F6 or lock modes L1-L2. During the filtration/heating cycle the jets pump 1 low speed and circulation pump will activate.



F0: 5 minutes of filtering per day.

All pumps are activated for this period of time, so as to remove any impurities from the pipes).

F1: 1 hour of filtering per day (*default*)
(a half-hour cycle every 12 hours)

F2: 1 1/2 hours of filtering per day
(a half-hour cycle every 8 hours)

F3: 2 hours of filtering per day
(one half-hour cycle every 6 hours)

■ Economy filtering/heating modes



F4: 1 hour of filtering/heating per day
(one half-hour cycle every 12 hours)

F5: 1 1/2 hours of filtering/heating per day
(a half-hour cycle every 8 hours)

F6: 2 hours of filtering/heating per day
(one half-hour cycle every 6 hours)

■ Lock modes

(When in a lock mode the display will flash between the temperature and the Lock mode number)



L1: Full lock out (disables all spa functions to permit filter cleaning)

NOTE: *The spa should not be left in this lock mode for an extended period of time. Especially in colder climates or when freezing conditions exist.*

L2: Partial lock out

(disables the buttons for jets and light to prevent unauthorized use of the spa). In this mode, the skimming/heating mode continues to operate as programmed. The temperature display flashes when this function is enabled. *Example: the “F3” skimming/heater cycle was enabled prior to choosing lock mode. The spa continues to perform the “F3” cycle until lock mode is cancelled, allowing another cycle to be selected.*

L3: Lock Mode (disables the temperature up and down buttons to prevent unauthorized temperature adjustments). Filtration/heating cycle will continue to operate as programmed in this mode. The jets and lights buttons will still continue to operate as normal. The temperature display flashes when this function is enabled. **Due to a difference in software this feature is not available for all models.*

NOTE: *To exit a Lock Mode you will need to re-enter the filtration/heating modes and select a cycle from F0-F6.*

■ Selecting the Circulation Pump Filtration Cycle

Press and hold the Jets pump 1 (🌀) and (👉) button at the same time for 3 seconds to access the circulation pump programming.

Once you have entered the circulation pump filtration cycle, continually press the Warmer (👈) or Cooler (👉) button to scroll up through the cycles below.

Then select a cycle and press the Jets pump 1 (🌀) button to activate that cycle. Upon pressing the jets pump 1 button the system will save your selection, exit the program menu and return to the main menu.

Note: After 10 seconds the programming screen will revert back to the temperature if no buttons are pressed. You cannot have more than one circulation pump cycle activated at a time.

	0 hours of circulation per day
	4 hours of circulation per day
	8 hours of circulation per day (recommended factory default setting)
	12 hours of circulation per day
	16 hours of circulation per day
	20 hours of circulation per day
	24 hours of circulation per day

Note: The recommended factory default setting for the JLX Collection is 8 hours. This setting should not be altered. Running the circulation pump less than the factory recommended time might result in issues with water quality maintenance.

Programming the Cleararray (Ultraviolet)

Programming the CLEARARRAY System (U) or Corona Discharge Ozone (O3) (where included)

Press and hold the Jets pump 1 (🌀) and Cooler (👉) button at the same time for 3 seconds. Scroll pass the circulation pump programming menus by pressing the Warmer button.

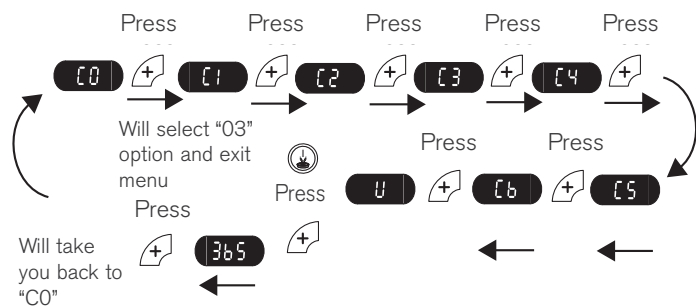

After the last cycle, "C6", the LED screen will display "U" or "O3". If the LED screen is displaying "U" then pressing the Jets pump

1 will change the sanitizing system from "U" to "O3" and exit the programming menu. If the LED screen is displaying "O3" then pressing the Jets pump 1 will change the sanitizing system from "O3" to "U" and exit the programming menu. You will see one of the two configurations below:

A. C0, C1, C2, C3, C4, C5, C6, U, 365 (duration countdown timer)

B. C0, C1, C2, C3, C4, C5, C6, O3, =

Note: For the O3 option the "=" disables the duration countdown timer. If you do not wish to change the option do not press any buttons and after 10 seconds the display will return to the main menu.

If the CLEARARRAY System has been selected, when the time allotted has expired (365 days) the display screen will flash between the water temperature and "blb". At this time the UV lamp bulb must be replaced, the quartz tube must be cleaned and the duration countdown timer needs to be reset.

■ Resetting the duration countdown timer (CLEARARRAY System only)

Once the duration countdown timer for the CLEARARRAY System has reached zero, you will need to reset it, replace the UV lamp bulb and clean the quartz tube.

To reset the duration countdown timer:

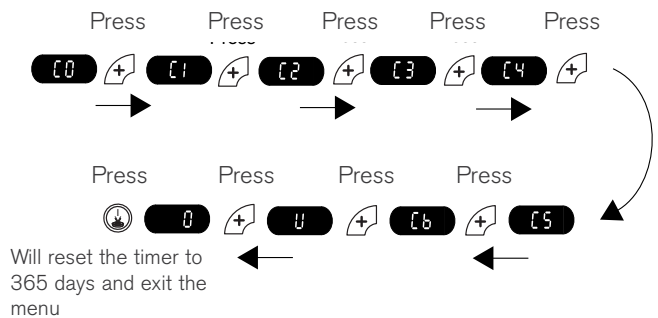

Press and hold the Jets pump 1 (🌀) and Cooler (👉) button at the same time for 3 seconds.

Press the Warmer (👈) button until the display shows "0". If the timer has reached "0", pressing the Jets pump 1 (🌀) button will reset the counter. If the timer is not at "0" pressing the Jets pump 1 button will not reset it.

Note: If the spa power is interrupted, the duration countdown timer is not affected. The number of days remaining is stored in the memory and will continue to countdown once power is regained.

If the duration countdown timer is not at "0" and you need to reset it:

A. Press and hold the Jets pump 1 and Cooler buttons at the same time for 3 seconds.

B. Press the Warmer button to scroll to "U".

C. Press the Jets pump 1 button to switch from "U" to "O3".

C. Press and hold the Jets pump 1 and Cooler buttons at the same time for 3 seconds.

E. Press the Warmer button to scroll to "O3".

D. Press the Jets pump 1 button to switch from "O3" to "U". The timer has been reset to 365 days.

Spa maintenance

Proper and regular maintenance of your spa will help it retain its beauty and performance.

Information regarding spa cleaning and maintenance and the products to be used can be found in the catalogue-guide provided with the product.

■ Cleaning the filters

Your Jacuzzi® Premium spa is equipped with a skimmer and two high-performance filter cartridges located inside the skimmer. Fine debris is filtered by the circulation pump drawing water through the skimmer bag and circulation pump cartridge. Larger impurities are filtered by the 2-speed pump drawing water through the skimmer bag and main pump cartridge during normal operation and at each skimming/heating cycle. To ensure optimum performance, clean both cartridges once a month.

Dispenser for water sanitation

At authorized Jacuzzi dealers, you can purchase a dispenser where you can place products for water sanitation).

Dispenser for water sanitation

At authorized Jacuzzi dealers, you can purchase a dispenser where you can place products for water sanitation).

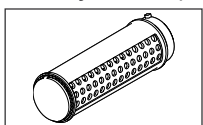

This dispenser must be placed in the filtering cartridge (recognizable by the grille cover on the compartment) connected to the circulation pump.

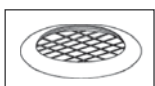

The dispenser must always be removed (while wearing latex gloves) along with its cover during cleaning of the filter, and is to be reinstalled when this operation is complete.

ALWAYS TURN POWER TO SPA BEFORE CLEANING THE FILTER CARTRIDGES!

Refer to the filter cleaning/replacement procedure below:

A. Turn off power to spa.

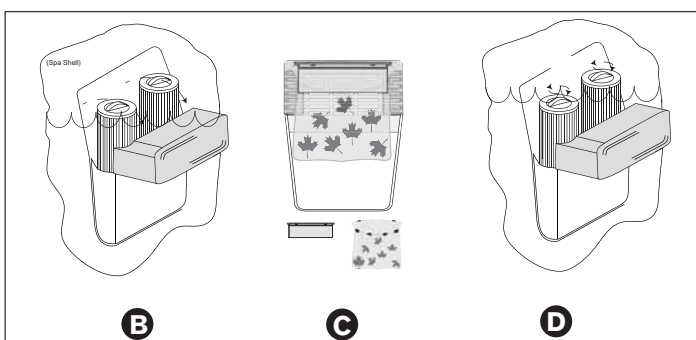

B. Tilt cover forward to access filter cartridges. (The skim shield is connected by spring clips, use caution so the lid does not snap back.)

C. Remove skimmer bag from clips, clean out, then reinstall in the filter cover. Replace the filter skimmer about every three months, depending on spa use.

D Rotate each filter cartridge handle counterclockwise to unthread from mating wall fitting.

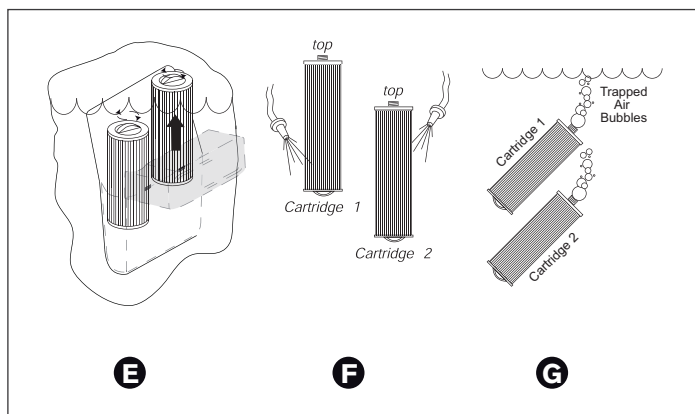

E. Lift unthreaded filter cartridge from skimmer well.

F. If used, remove the chemical feeder as instructed prior to rinsing the filter cartridges. Rinse debris from filter pleats on each cartridge using a garden hose and high pressure nozzle. Start at the top and work downward towards handle. Repeat until all pleats are clean.

G. Submerge both filter cartridges in spa. Tilt threaded end upward to remove trapped air bubbles, then keep cartridges submerged to prevent air entrapment during installation (step H).

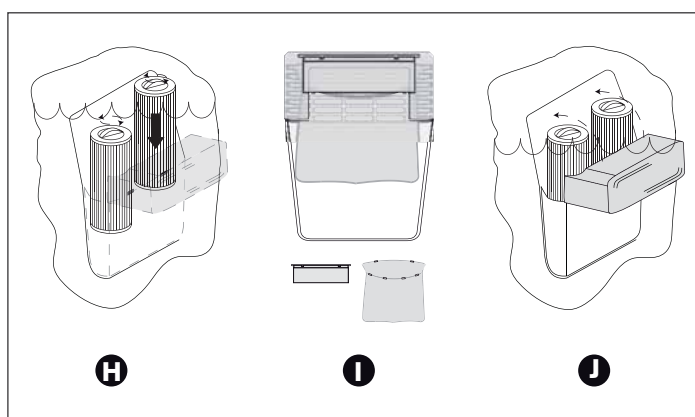

H. Place each cartridge back into skimmer well, then rotated each cartridge handle clockwise to thread back into wall fitting. **DO NOT OVERTIGHTEN!**

I. Install clean skimmer bag and filter skimmer back onto the filter cover clips as shown (you can flip the filter skimmer and use the back side to extend usage). Replace the filter skimmer about every three months, depending on spa use.

J. Tilt filter cover back against the spa shell. Turn power to spa back on.

Periodically, the filter cartridge will need a more thorough cleaning to remove imbedded oils and minerals. For this, we suggest cleaning as illustrated in step "F", followed by soaking the filter overnight in a plastic container filled with a solution of water and specially formulated filter cleanser available from your authorized Jacuzzi dealer. The average life expectancy of each filter is approximately two years with proper care and water quality maintenance. Replacement cartridges may be purchased from your authorized Jacuzzi dealer.

Draining and refilling

About every 3 to 6 months, you will want to replace the water in the spa. Frequency of water replacement depends on frequency of use, care taken in maintaining water quality, etc. You will know it is time for a change when you cannot control suds and/or you can no longer see the normal sparkle to the water, even though the key water balance measurements are all within the proper parameters.

WARNING! Turn off power to spa before draining it. Do not turn the power back on until your spa has been refilled.

If it is extremely cold, and the spa is outdoors, freezing could occur in the pipes of the hydraulic system (see the section on "Winterizing").

To drain your spa, perform the following steps:

1. Turn off power to spa.

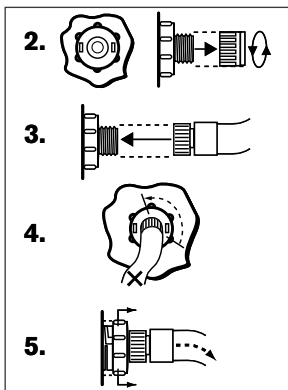

2. Locate the drain valve on the front lower plastic pan. Hold the larger (rear) body to prevent it from turning, then loosen and remove the cap.

3. Connect a garden hose.

4. Rotate the rear valve body 1/3 turn counter clockwise to unlock the drain valve.

5. Pull the larger (rear) body outward to open drain.

6. After the spa drains, perform steps 2-5 in reverse order to close the drain prior to refilling the spa.

7. After refilling, turn on power to the spa and follow the steps listed under "Start-up instructions"

N.B.: Always fill your spa through both filter fittings.

To drain your spa, perform the following steps:

1. Turn off power to spa.

2. Remove the front panel under the control panel.

3. (fig. A) Cut the clamp and move the hose outwards, keeping it above the level of water in the tub.

4. (fig. B) Unscrew the plug (1), place the hose in a ground drainage point and turn the valve (2).

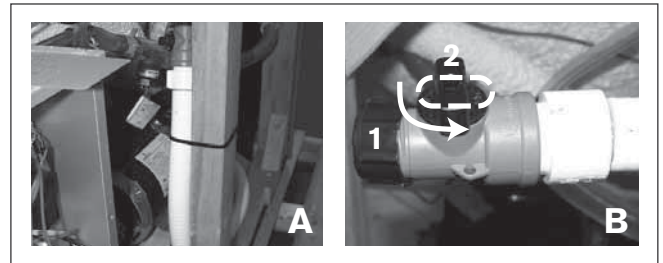

5. After draining the water, close the valve and screw in the plug, without tightening excessively. Then place the hose back in a vertical position and fasten it with a clamp (fig.A)

6. Reinstall the front panel and refer to the chapter on first start-up to fill the spa.

N.B.: Always fill the mini-pool using the filter fitting.

Keep your spa clean

To preserve the sheen of your spa's surface, it is crucial that you avoid using abrasive cleaners or cleaners which have adverse effects on the surface.

Regardless of the cleanser used, use extreme care to assure that no soap residue is left on the surface. This could cause suds when the spa is refilled.

Headrest Care

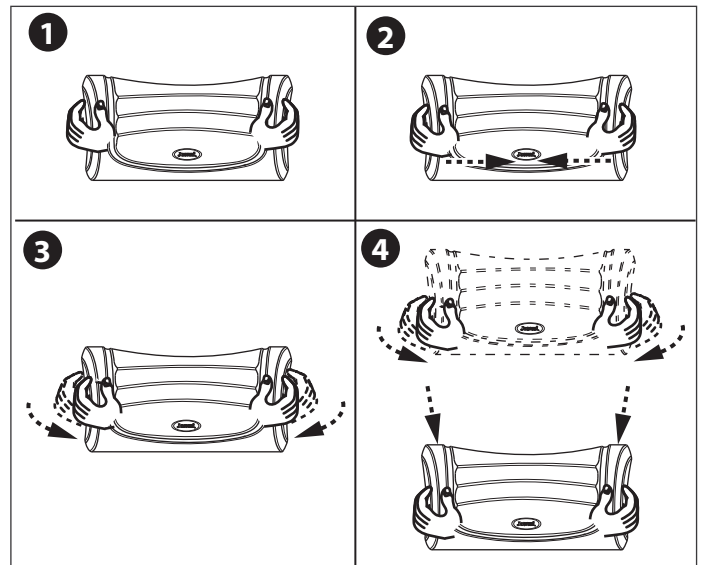

1. Place both hands on pillow with thumbs as shown.

2. Press inward with thumbs to curl pillow lip inward so you can grab it with fingertips.

3. Flex pillow lip inward 2-3" to get a good grip on the ends.

4. Gently pull outward on pillow to release mounting stud from receptacle on spa shell.

5. Wash pillow(s) in a mild detergent soap and warm water solution. Never machine wash your pillows or attempt to clean them with a non-approved vinyl cleaning agent!

6. To reinstall pillows: simply align pillow over mounting stud receptacle, then gently push inward to snap in place.

Remove and clean the headrest pillows as needed with soapy water using a cloth or soft-bristle brush. Always remove the pillows when adding chemical shock treatment to the spa water. The pillows can be returned to the spa when the sanitizer reading is stable as recommended on the inside cover of the manual.

Maintaining the cover

Using the insulating spa cover anytime the spa is not in use will significantly reduce your operating costs, heat-up time and maintenance requirements.

To prolong the life of the cover, handle it with care and clean it regularly. Below are the care instructions.

Vinyl

1. Use a garden hose to loosen debris and dirt.
2. Using a large sponge or a soft bristle brush, use diluted or mild soap and scrub the vinyl top. Rinse clean and do not allow soap to dry on cover. Do not use soap on the underside of the cover.
3. Please check with your Jacuzzi Dealer for recommended cover care and conditioning products. Condition using non-petroleum based conditioners to keep the vinyl supple and threads/stitching from drying out. Do not use solvents, abrasive cleaners or strong detergents. Do not use products that contain silicone or alcohol.

Panel maintenance

The panels do not require any special maintenance. To clean them, just wipe them with a clean cloth and a neutral detergent solution.

ATTENTION: do not direct jets of water against the panels, since electro-mechanical parts are located behind them.

Top Rail Care And Maintenance

Parts should be cleaned with soap and water and a non-abrasive cleaning pad. More stubborn stains can be cleaned with a water based cleaning solution or cleaners specified for vinyl surfaces. Solvent based or aggressive degreasing cleaners should not be used.

Small scratches or nicks resulting in the lighter colored sub surface being exposed can be made less obvious by using common furniture repair markers. These are generally available in packs with several wood tones from which a close match can be selected to the color of the scratched part.

Stainless Steel Corners

To prolong the life of the stainless steel, handle it with care and clean it regularly. Below are the care instructions.

1. A simple solution of warm water with a couple of drops of liquid soap makes an excellent cleaner.

2. Dampen a soft cloth (such as a microfiber cloth) into the cleaning solution.

3. Following the grain of the stainless steel, wipe and clean the steel.

4. Dry off the stainless steel using another clean, dry soft cloth.

Note: Never use abrasive cleaners, steel wool, scrubbing brushes, or scrubbing pads on the stainless steel. Should scratches occur, products are available at local home centers that can help fix them.

Winterizing

■ Your Jacuzzi® Premium spa is designed to automatically protect itself against freezing when operating properly.

■ During periods of severe freezing temperatures, you should check periodically to be certain that the electrical supply to the spa has not been interrupted.

■ In extreme cold weather, choose the F3 "Standard" skimming/heating mode to prevent freezing.

■ If you do not intend to use your spa, or if there is a prolonged power outage during periods of severe freezing temperatures, it is important that all water be removed from the spa and equipment to protect against damage from freezing.

For expert winterization of your spa, contact your authorized dealer.

In emergency situations, damage can be minimized by taking the following steps:

- Disconnect the spa from the electric mains.
- Follow the directions for draining the spa.
- Remove the water from the recessed seating areas and bottom.
- Position the massage switch in position A (combo).

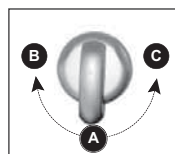

- Open the valve of the cascade with the correct knob.

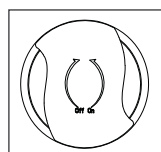

- Remove the side panels and locate the drain plugs of the pumps. Remove these plugs to allow the water to drain out of the pumps and heater.

Use a vacuum or other means to keep the water from flooding the system compartment.

- Replace the drain plugs.
- Loosen the hose clamp on the circulation pump intake behind the electrical box, pull the hose off and drain it. Reinstall hose and clamp.

CLEARRAY™

Loosen the hose clamp on the circulation pump intake behind the control box and pull the hose off. Tip hose down and allow to drain, then reinstall hose and clamp.

Loosen hose clamp at bottom of CLEARARRAY™ system and pull hose off of CLEARARRAY fitting. Tip hose down and allow to drain. Then reinstall hose and clamp. Remove the cover of the CLEARARRAY system to access the UV lamp and quartz tube. Remove and store the UV lamp in a safe location. Remove and dry off the quartz tube then reinstall it.

- Re-install cabinet panels and cover spa with the insulating cover.

Restarting your spa in cold weather

If you want to start up your spa after it has sat empty for a time in freezing temperatures, check whether the water remaining in certain sections of the piping is still frozen: this situation may block water flow preventing the spa from operating properly and possibly damaging the equipment. *We recommend you consult your dealer for guidance before attempting to restart your spa under these conditions.*

CLEARRAY™ Water Purification System

CLEARRAY Water Purification System is exclusive technology utilizing natural ultraviolet technology to eliminate waterborne bacteria, viruses, and algae in portable spas. The ultraviolet light otherwise known as UV-C or germicidal light inactivates the microorganisms disrupting the DNA so that it cannot reproduce and is considered lifeless. CLEARARRAY is plumbed in-line with your filtration system. After the water is drawn from the pump, filter, and heater it is then directed through the CLEARARRAY system. Water passes through an ultraviolet light energy that treats and disinfects the water. The water is then pumped back into the spa giving you crystal clear water instantly. The system has a ballast that is the power supply for the purification system; it has two LED indicator lights the green indicating incoming power flow and the red indicating the system is properly working. CLEARARRAY is standard for all models.

Note: The CLEARARRAY System only runs when the circulation pump is running and shuts off when either jets pump is manually activated during spa use. The system will remain off for 5 minutes after both jets pumps time out or are manually turned off, then resume operations if the circulation pump is programmed to run.

After a year the lamp bulb must be replaced. If the UV timer has been programmed correctly a message will appear on the LED display when the time allotted has expired. In order to clear the "blb" message a new UV lamp bulb needs to be installed and the timer must be reset.

Error conditions Error messages

Summer mode

When the actual spa water temperature reaches up to 1 °C above the set temperature, the spa goes into "summer mode." The circulation pump will turn off automatically to avoid adding additional heat to the water, eventually creating an overheat condition. (This setting cannot be programmed by the user).

N.B.: *The summer mode does not take effect until the spa water temperature reaches 35 °C. This condition is more likely in excessively hot weather. Keep in mind that the spa's ability to cool is directly affected by the ambient temperature: an excessively hot ambient temperature may prevent the spa from cooling down because its fully insulated construction is designed to retain heat and to minimize operating costs.*

Overheating



Water temperature is above acceptable limits.

Do not get into the spa, the water may be too hot.

- To correct the situation:

- Remove the spa's cover and allow your spa to cool down.
- Program the filter settings for "Economy" mode. Increase the temperature setting so as to exit "Summer Mode".
- When the water temperature drops below 41°C, the spa will resume normal operation.
- If the water does not drop below 41°C, contact your authorized dealer.

Panel Displays BLB



UV lamp needs to be replaced. The message will flash between "blb" and the water temperature. The countdown timer for the UV lamp needs to be reset.

- Contact an authorized Jacuzzi Service Centre.

The panel shows SN1

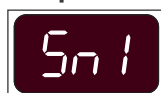

Open sensor (heater is deactivated) or shorted sensor (spa is deactivated). The upper-limit temperature sensor is not functioning.

- Contact an authorized service center.

The panel shows SN2



Open or shorted sensor (heater disabled). The temperature sensor is not functioning.

- Contact an authorized service center.

The panel displays FL1 or FL2



If the message "FL1" is flashing on the display, it means that the pressure switch is not working properly, or that the filter is very dirty, or that there is an air lock in the circulation pump. A flashing "FL2" display means the flow switch is malfunctioning closed.

This error will cause the heater to deactivate. The main pump 1 may also deactivate.

- To correct the situation:

- Verify water level is above all jets but below lowest pillow. Add water if necessary.
- Check for clogged/excessively dirty filter cartridge.
- Vent the "air lock" from the circulation pump by removing the filter cartridge and inserting a (garden) hose in the cartridge housing. Place a rag around it in order to "seal" the opening connected to the pump. Turn on the water for about 30 seconds. Turn it off and reinstall the cartridge. Check the spa operation.
- If the circulation pump is not running, turn power off at the main breaker, then turn power back on. This will reset the circulation pump priming cycle. Once the pump is primed, the error should clear.
- If problem persists, contact your authorized dealer.

The panel shows COL



The temperature has dropped 11°C below the set temperature. Pump 1 (or the circulation pump, if included) and the heater are activated to bring the temperature to 8 C° from the set temperature.

- No corrective action is required.

N.B.: during cold periods, increase the number of filtration cycles. "COL" will only appear when the spa is in Economy mode.

The panel shows ICE



Freeze Protection - A potential freeze condition has been detected.

- No operation is required. The main pump (or the circulation pump, if included) and the heater will activate to circulate warm water through the plumbing until the pool is out of danger.

N.B.: "ICE" will only appear when the spa is in Economy mode.

Panel displays - - -



Water temperature is above acceptable limits.

Do not get into the spa, the water may be too hot.

The safety software has been activated and the spa is deactivated; a problem has been detected which may damage the spa or its components.

- Contact an authorized service center.

Troubleshooting

If the spa is not working the way it should, please first review all the installation and operating instructions in this manual and check the message on the panel display. If you are still not satisfied it is working properly, please follow the troubleshooting instructions provided.

None of the components are working (pump, light)

Is there power to the spa?

Is the household circuit breaker tripped?

- Call your authorized dealer.

Pump does not operate but light does

■ Press the JETS 1 button:

- If the water remains still, check the level and make sure the spa is plugged in. If it does not solve the problem, contact your authorized dealer.

The main jets pump 1 operates but no water flows to jets.

Jets may all be closed. Verify all jets are in the open "on" position.

Pump may not be properly primed. This can happen after the spa is drained and refilled.

- Press the JETS 1 button on the control panel several times, never leaving the motor running for more than 5 to 10 seconds at a time. Turn power off and let the air out of spa plumbing system by removing the filter cartridge. Make certain you reinstall the filter cartridge before turning on spa power and restarting the jets pump 1.

POOR JET ACTION.

- Make sure the pump is active.
- Check the position of the selectors of the type of massage.
- Open air control
- Check for proper water level.
- Check that the filter cartridges are not dirty.

WATER IS TOO HOT.

- Reduce temperature setting.

WATER IS TOO COLD

- Check temperature setting.
- Keep the spa cover in place while heating.
- If the heater indicator on the display is on but no increase in temperature is noted after a reasonable period of time contact your reseller or the authorised assistance centre.

Should checking the above steps fail to correct the problem, please call an authorized dealer or service center.

Stereo receiver (optional)

BLUEWAVE™ Spa Stereo System

To start enjoying your new stereo receiver, please read the following operation instructions in their entirety.

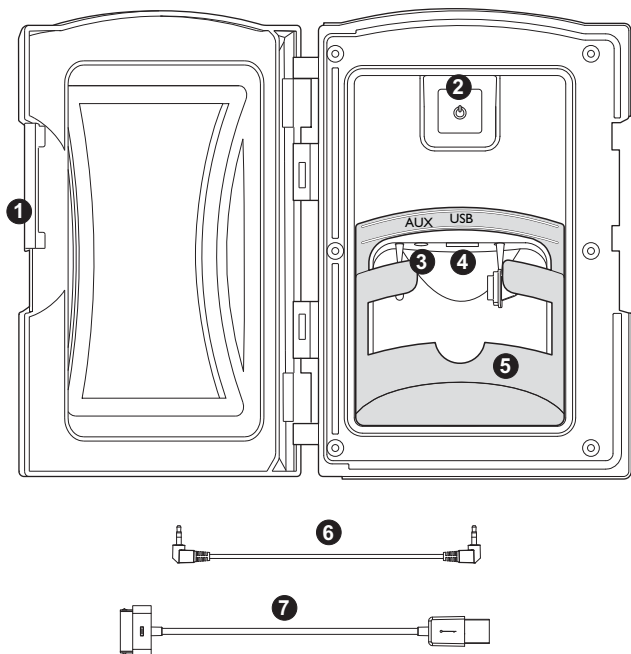

1. Media Locker Handle

Slide the handle to lock and unlock the protective door.

2. Power Button

Press power button once to turn on stereo system. Press a second time to place the stereo in "Standby" mode and the red light will remain illuminated.

3. Auxiliary Input Jack Connector

Allows you to connect an auxiliary device by using a 3.5 mm cable.

4. Universal Serial Bus (USB) Device Connector

Allows you to connect your device via a USB port and a USB cable compatible with your device.

5. Auxiliary Device Holding Base

The removable base securely holds the Auxiliary device, such as an iPod/MP3/iPhone, in place. It can be removed for larger devices.

6. 3.5 mm Cable (purchased separately)

Use this cable to connect your Auxiliary or MP3 device to the stereo via the "AUX" connection.

7. Apple 30-pin to USB Cable (purchased separately)

Use this cable to connect your compatible iPod, iPhone or MP3 device to the stereo via the "USB" connection.

⚠ WARNING: RISK OF ELECTRICAL SHOCK HAZARD EXISTS AND EQUIPMENT DAMAGE! Never install or remove electrical devices (e.g. Apple Device/MP3/USB/Bluetooth) while hands are wet or while sitting partially or fully immersed in the spa!

CAUTION: Never leave electrical devices in the Media Locker when spa is not in use to prevent damage from outdoor elements! Never spray Media Locker with a pressurized water hose for any reason! Damage to the device or spa stereo system caused by water intrusion is not covered under the manufacturer's warranty! Damage to Media Locker port or electrical devices due to excessive force or improper alignment during installation or removal from Media Locker is not covered under warranty.

Pairing the Remote and Stereo

In order for the remote to operate the stereo, you need to pair them using the following method:

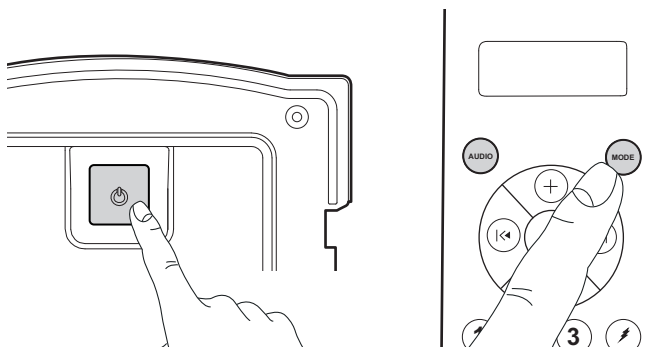

- Make sure the stereo unit is in "Standby" mode. LED power light will be red.
- Press any button on the remote to turn it ON. The remote LCD display will read "No Link."
- Press and hold the "Mode" button on the remote. At the same time, press and hold the power button on the stereo for 2 seconds.
- The remote LCD display will read "Welcome," "Load" and "Radio" if the pairing sequence was successful.

Audio Settings

The Audio button, provides access to many of the stereo's settings. By continually pressing the Audio button you can scroll and adjust the following functions: BAS-TRE-BALFAD-DSP-AREA-LOUD-DX-STEREO (respectively).

Note: You can adjust the settings by pressing the Audio button, making your adjustments and pressing the Audio button to go the next feature. If you exit the setting menus continually press the Audio button until you reach the setting you would like to adjust.

BAS 0

Bass Setting

Press the Audio button once to access the bass setting. The LCD display will change to "BAS 0". Press the Up button to adjust the setting to a maximum of +7. Press the Down button to adjust the setting down to -7.

Note: The default setting is "0." This feature is disabled when a "Digital Sound Processor" (DSP) setting is active such as "Rock," "Classical," or "Pop."

TRE 0**Treble Setting**

Press the Audio button 2 times to access the treble setting. The LCD display will change to "TRE 0". Press the Up button to adjust the setting to a maximum of +7. Press the Down button to adjust the setting down to -7.

Note: The default setting is "0." This feature is disabled when a "Digital Sound Processor" (DSP) setting is active such as "Rock," "Classical," or "Pop."

BAL L=R**Balance Setting**

Press the Audio button 3 times to access the balance setting. The LCD display will change to "BAL L=R". Press the Up button to adjust the setting to a maximum of 10R (only the right side speakers will have volume). Press the Down button to adjust the setting down to 10L (only the left side speakers will have volume).

FAD F=R**Fade Setting**

Press the Audio button 4 times to access the fade setting. The LCD display will change to "FAD F=R". Press the Up button to adjust the setting to a maximum of 10F (only the front speakers will have volume). Press the Down button to adjust the setting down to 10R (only the rear speakers will have volume).

DSP OFF**Digital Sound Processor (DSP) Setting**

Press the Audio button 5 times to access the DSP setting. The LCD display will change to "DSP OFF". Press the Up button to select one of the preset settings such as Rock, Classical or Pop.

FM 106.7

If a preset setting is select a small icon will appear on the LCD display.

AREA USA**Area Setting**

Press the Audio button 6 times to access the Area setting. The LCD display will change to "AREA USA". Press the Up button to select either USA or EUR setting.

LOUD OFF**Loud Setting**

Press the Audio button 7 times to access the Loud setting. The LCD display will change to "LOUD OFF". Press the Up button to select either OFF or ON.

DX**Distant Setting**

Press the Audio button 8 times to access the Distant setting. The LCD display will change to "DX". Press the Up button to select either Distant (DX) or Local for station frequency. The "LOCAL" setting allows for better FM reception when a local station is too strong. Leave the setting to "DX" if this condition does not exist.

FM 106.7**Stereo Setting**

Press the Audio button 9 times to access the Stereo setting. The LCD display will change to "STEREO". Press the Up button to select either Stereo or Mono.

Wireless Remote Control Functions

A wireless radio frequency (RF) remote control is supplied on all spas with the optional audio system. This remote provides control of the radio and over some media device functions.

External Media Device Playback

The supplied remote control provides no control over external Auxiliary player operations except for volume control and source selection. The Auxiliary player performs all external playback operations.

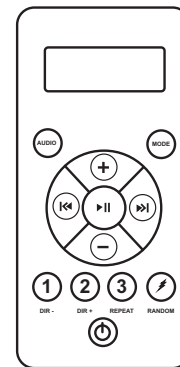

Power Button: Press once to turn ON; Press again to turn OFF.



Audio Button: Allows access to most of the stereo sound functions. Press continuously to scroll through the following settings: Bas-Tre- Bal-Fad-DSP-Area-Loud-DX-Stereo.



Mode Button: Press continuously to switch between "RADIO," "USB," and "AUX IN" modes. "BT CONNECTED" appears when a Bluetooth device in paired with the stereo.



Volume Up Button: Used to increase volume between 0 to 30.



Volume Down Button: Used to decrease volume between 30 to 0.



USB Mode: Press to pause track, press again to resume playing (Device Mode USB)

Mute Button: Press to mute sound, press again to reactivate sound (Radio Mode)



Track Down Button: Press to rewind tracks (Device Mode USB)

Seek Button: Seeks down for stations (Radio Mode)



Track Up Button: Press to move forward tracks (Device Mode USB)

Seek Forward Button: Seeks forward for stations (Radio Mode)

- 1 Press either of these buttons to change music folders (Device Mode USB)
- 2 **Preset 1:** Press to access a preset station (Radio Mode)
Preset 2: Press to access a preset station (Radio Mode)
- 3 Press once to repeat the song. Press again to repeat the album (Device Mode USB)
Preset 3: Press to access a preset station (Radio Mode)
- ⚡ Press to play songs in a random order (Device Mode USB)
Not used (Radio Mode)

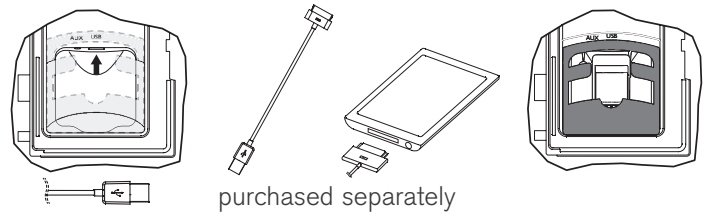

Note: The DRM (Digital Rights Management) Files cannot be played on this deck. Personal files (MP3, WMA, iTunes or AAC) can be played as long as they are not DRM encrypted.

Electronic Device Connections and Functions

CAUTION: RISK OF ELECTRICAL SHOCK OR EQUIPMENT DAMAGE! Never install, remove or operate any electrical device (e.g. Apple Device/MP3/USB/AUX/Bluetooth) while hands are wet or while sitting partially or fully immersed in the spa!

IMPORTANT: If stereo unit is "ON" (blue light is illuminated on the stereo power button) then press the power button on the remote once.

If stereo unit is in "Standby" (red light is illuminated on the stereo power button) then press the power button on the remote once to activate the remote (remote LCD display will read "NO LINK"). Press the button again to activate the stereo unit (remote LCD display will read "WELCOME").

Operating the Radio:

Turn power ON to the stereo unit and remote. The LCD screen on the remote will display the following: "Welcome," "Load," "Radio" and the station number.

FM 105.7

You can use the seek button to search for frequencies. You can save up to 3 stations as presets.

Follow the steps below to set a station:

- a. Find a station you want to save.
- b. Press and hold one of the three preset buttons. The station number on the display will quickly flash to confirm the setting. To set the additional two stations, conduct this step again.

Connecting Your Apple Device and MP3 Player Using the USB:

- Locate the USB port in the stereo locker.
- Use a 30-pin cable for compatible devices or a cable provided with your device.
- Connect the USB end of the cable into the USB connection on stereo.
- Connect the 30-pin end of the cable to the iPod/MP3 Player (purchased separately).
- After connecting the cable to both devices, set the player into the rubber holding base.

Note: This also charges most compatible Apple device when connected.

Operating MP3/USB/Apple Device:

- Turn power ON to the stereo unit. Turn power "ON" to the remote.
- The LCD screen on the remote will display the following: "Welcome," "USB," "Load," "Apple" (final display will vary depending on the device connected). All functions are performed through the remote.
- While the music is playing the remote screen will display and continually scroll through the following: Artist, Album, Song and Track information.
- For operational functions refer to the "External Media Device Playback" section.

Operating the USB drive:

- Plug in your USB device into the "USB" connection on the stereo.
- Turn power ON to the stereo unit and the stereo remote.
- The LCD screen on the remote will display the following: "Welcome," "USB," "Load," "TOL XX" (final display will vary depending on the whether the USB holds folders or files). All functions are performed through the remote.
- While the music is playing the remote screen will display and continually scroll through the following: Title, Song, Artist, Album, Dir, Music and Track information.
- For operational functions refer to the "External Media Device Playback" section.

Connecting Your Auxiliary Player Using the 3.5 mm Cable:

- Plug one end of the cable to "Aux" connection on the stereo.
- Plug the other end of the cable into the head phone jack connection on the Apple device/MP3 Player.
- Press the Mode button on the remote to "AUX IN".
- All playback operations are conducted via the Auxiliary Player. The stereo remote functions do not work on the external Auxiliary Player (except volume control).

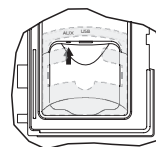

Connecting Your Bluetooth Device:

- Turn power ON to the stereo unit.
- From your Bluetooth device, make sure the Bluetooth feature is ON.
- Follow the pairing instructions for your Bluetooth device and connect to the "BLUEWAVE" device that appears on your screen.

- When asked for a password, enter the code "0000."
- The remote LCD screen will display, "BT AUDIO" if the process was successful.

Operating Your Bluetooth Device:

- Press the seek up or down buttons to scroll through the tracks (on the remote).
- Press the volume up or down buttons to adjust volume level between 0 to 30 (on the remote).
- Any other playback operations are conducted via the Bluetooth device.

Wireless Remote Battery Replacement Procedure

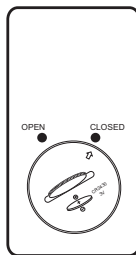

- Turn the remote unit over and locate the battery door.

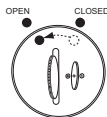

- Rotate the battery door, with a coin, counter-clockwise to the Open position. When the door is unlocked it will pop up slightly.

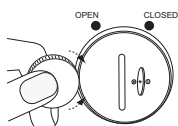

- Remove battery door by lifting the door upward.

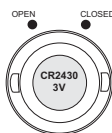

- Replace battery using CR2430 or equivalent

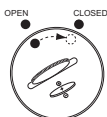

- Reinstall the battery cover, using the coin rotate the door to the Close position.

Note: Remote unit is water resistant not waterproof. Although it is designed for use while in the spa, it should never be left in the spa while the cover is on and spa is not in use. The remote should be stored in a dry location such as the stereo remote pouch (if applicable) located on the outside of the spa cover or within your home.

Audio System Stereo Specifications

Power supply: 10.7-14.4V (DC)

Tuner

FM radio sensitivity: 8uV

FM radio reception: Stereo

J-LXL

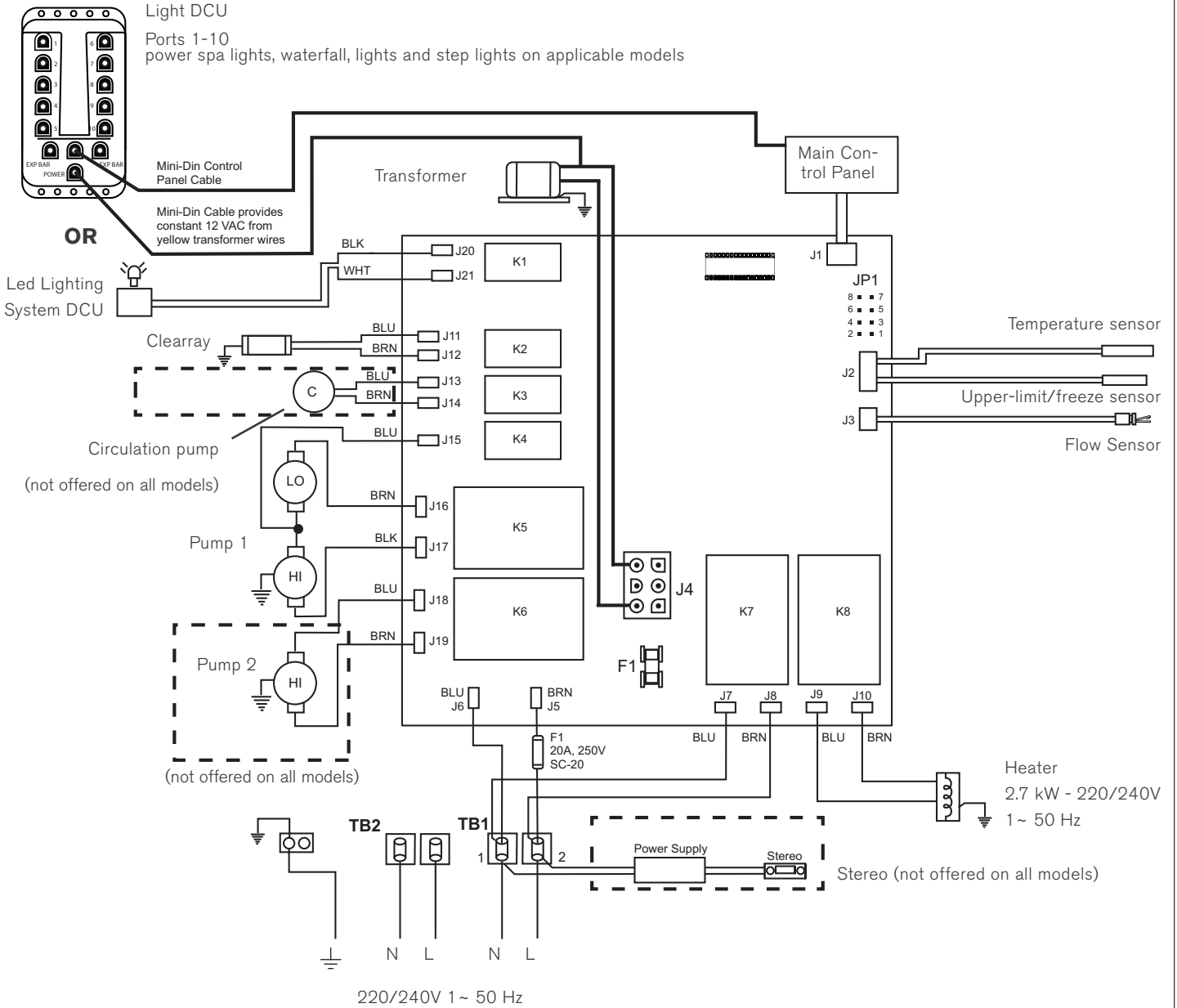

Sommaire

Informations importantes	42
Notification FCC	42
Instructions importantes concernant la sécurité	42
Sécurité électrique	43
Instructions pour la première mise en marche	44
Panneau de contrôle	44
Caractéristiques et commandes	45
Jets/réglage de l'air	46
Instructions de fonctionnement	47
Cycles de filtrage	48
Programmation du système Cleararray	49
Entretien de la mini-piscine	50
Évacuation et remplissage	51
Nettoyage de la mini-piscine	52
Préparation pour l'hiver	53
Réactivation de la mini-piscine dans les climats froids ...	54
Maintien de la qualité de l'eau	54
Conditions d'erreur/Messages d'erreur	54
Solution des problèmes	56
Système stéréo mini-piscine (en option)	57
Schéma électrique	61

Informations importantes

La mini-piscine Jacuzzi® Premium a été fabriquée selon les meilleurs standards. La piscine est isolée avec des matériaux adéquats à la conservation de la chaleur afin de garantir un fonctionnement efficace ; **si la mini-piscine reste découverte, directement exposée aux rayons solaires et à des températures élevées pendant de longues périodes, elle risque de s'endommager : ces dommages ne sont pas couverts par la garantie.**

Il est recommandé de laisser le spa rempli d'eau lorsqu'il est exposé au soleil et de le couvrir avec la couverture isolante lorsqu'il n'est pas utilisé.

Jacuzzi s'engage constamment à offrir les meilleures mini-piscines possibles, des modifications ou des ajouts qui ont une influence sur les notes, les illustrations et/ou les instructions contenues dans ce manuel peuvent donc être effectués.

Notification FCC

Cet appareil est conforme aux limites pour les dispositifs digitaux de classe B, en conformité à la Section 15 des normes FCC. Ces limites ont pour but de garantir une protection adéquate contre les interférences nuisibles qui pourraient se produire lorsque l'appareil est utilisé dans un cadre domestique. Cet appareil produit et utilise une énergie à fréquence radio. Si elle n'est pas installée et utilisée en conformité aux instructions, elle peut provoquer des interférences dans la réception des appareils radio. Néanmoins, en aucun cas, l'absence d'interférences ne peut être garantie.

Si l'appareil devait provoquer des interférences dans la réception radio-télévision, suite à l'allumage et à l'extinction de celui-ci, nous suggérons à l'utilisateur d'éliminer les interférences en appliquant une ou plusieurs des mesures suivantes.

- Réorienter ou repositionner l'antenne réceptrice.
- Augmenter la distance qui sépare l'appareil du récepteur.
- Raccorder l'appareil à une prise sur un circuit différent de celui sur lequel est raccordé le récepteur.

Pour l'assistance, faire appel à votre revendeur ou à un technicien radio/télévision spécialisé.

Instructions importantes concernant la sécurité

LIRE ET SUIVRE TOUTES LES INSTRUCTIONS AVANT D'UTILISER LA MINI-PISCINE

■ **L'utilisation de cet appareil n'est permis aux enfants âgés de 8 ans et plus et aux personnes présentant des capacités motrices, sensibles et/ou cognitives réduites que si ceux-ci sont surveillés, possèdent les notions nécessaires pour utiliser de façon sûre l'appareil et connaissent les dangers dérivant d'un usage impropre.**

Les enfants doivent être surveillés afin qu'ils ne jouent pas avec l'appareil et qu'ils n'effectuent pas d'opérations réservées à un personnel adulte et/ou spécialisé (opérations d'entretien, nettoyage, etc.).

- Appliquer la couverture lorsque la mini-piscine n'est pas utilisée, en la fixant avec des sangles prévues à cet effet.

■ Les raccords d'aspiration ont une mesure correspondant au débit d'eau créée par la pompe. En cas de remplacement, veiller à ce que le débit soit identique.

Ne jamais actionner la mini-piscine si les raccords d'aspiration sont endommagés ou manquants.

Ne jamais remplacer un raccord d'aspiration avec un raccord dont le débit est inférieur à celui indiqué sur le raccord original.

■ **Garder les cheveux, barrettes et autres objets tels que colliers, etc compris loin des bouches d'aspiration, des filtres et du couvercle du skimmer. Veiller à ce que les enfants ne jouent pas ou ne nagent pas près de ces dispositifs.**

■ **Ne pas s'asseoir sur les bouches d'aspiration, les filtres et le couvercle du skimmer. Veiller à ce que les enfants ne jouent pas ou ne nagent pas près de ces dispositifs.**

■ Lors de l'utilisation de la mini-piscine, aucun dispositif électrique ne doit être utilisé, à moins que ces dispositifs ne soient intégrés dans la vasque par le fabricant.

■ L'eau à l'intérieur de la mini-piscine ne doit jamais dépasser 40°C. Nous recommandons une température de l'eau plus basse si la mini-piscine est utilisée par des enfants, des femmes enceintes et/ou pendant plus de 10 minutes.

■ Les personnes souffrant de maladies cardiaques, de diabète, d'hypertension ou d'hypotension ou autres problèmes de santé, ne doivent pas utiliser le spa sans avoir d'abord consulté leur médecin.

■ L'alcool, les drogues ou les médicaments sont susceptibles de provoquer des phénomènes de somnolence, d'agir sur le pouls cardiaque, la tension artérielle et la circulation ; par conséquent éviter de prendre ces substances avant d'entrer dans la mini-piscine.

■ Ne pas utiliser la mini-piscine immédiatement après avoir effectué des exercices physiques fatiguants.

■ Faire très attention en entrant et en sortant du spa car l'eau rend toutes les surfaces glissantes.

■ Le spa n'a pas été conçu pour être utilisé dans des lieux publics ; vérifier toujours l'existence de restrictions éventuelles et/ou règlements concernant l'installation et l'utilisation de l'équipement dans la zone concernée.

Sécurité électrique

Les mini-piscines MaxiJacuzzi® sont des appareils sûrs, réalisés dans le respect des normes **EN 60335-1, EN 60335-2-60, EN 12764** et testés au cours de leur fabrication afin de garantir la sécurité nécessaire à l'utilisateur.

■ L'installation doit être effectuée par du personnel qualifié qui doit garantir le respect des dispositions nationales en vigueur et qui doit être autorisé à délivrer l'attestation de conformité relative à une correcte installation.



Il incombe à l'installateur de choisir les matériaux en fonction de l'utilisation prévue, de veiller à ce que les travaux soient effectués correctement, de contrôler l'état de l'installation à laquelle est raccordé l'appareil, ainsi que de s'assurer de la conformité quant à la sécurité nécessaire durant son utilisation et durant les opérations d'entretien (en veillant à cet effet à ce que l'installation puisse être contrôlée).

■ Les mini-piscines MaxiJacuzzi® sont des appareils de classe "I" aussi doivent-elles être branchées de manière permanente, **sans jonctions intermédiaires**, au secteur d'alimentation électrique et à la ligne de mise à la terre.



Le secteur d'alimentation électrique de l'habitation doit être équipé d'un interrupteur différentiel de 0,03 A et d'un circuit de protection (mise à la terre) conforme. S'assurer du bon fonctionnement de l'interrupteur différentiel en appuyant sur le bouton de test (TEST), l'interrupteur différentiel doit alors se déclencher.



Les parties contenant des composants électriques, excepté les dispositifs de commande à distance, doivent être positionnées ou fixées de manière à ce qu'elles ne puissent pas tomber dans la baignoire.

Tous les composants et les équipements sous tension doivent être installés hors de portée des personnes placées dans la mini-piscine.

■ Pour le branchement au secteur d'alimentation électrique il est nécessaire d'installer un interrupteur omnipolaire de sectionnement adéquat aux valeurs indiquées dans le chapitre "Caractéristiques électriques", dans une position garantissant le respect des prescriptions de sécurité et non accessible durant l'utilisation de la mini-piscine MaxiJacuzzi®.

Il est impératif de veiller au respect de cette prescription (aucun autre type de câble n'est admis).

■ L'installation de dispositifs électriques de quelque nature que ce soit (prises, interrupteurs, etc.) à proximité de la mini-piscine MaxiJacuzzi® doit respecter les normes et dispositions légales applicables dans le pays où est installée la mini-piscine MaxiJacuzzi®.

■ Des dispositifs de coupure doivent être installés sur le réseau d'alimentation conformément aux règles d'installation.

■ Pour le raccordement équipotentiel, prévu par les normes en vigueur (normes **EN 60335.2.60**), l'installateur doit utiliser la borne prévue à cet effet sur le boîtier électrique et marquée du symbole .

Il est nécessaire de garantir l'équipotentialité de toutes les masses métalliques présentes autour de la mini-piscine (tuyaux d'eau, de gaz, éventuelles plates-formes métalliques, etc.).

Se référer à la fiche de pré-installation en ce qui concerne les préparations et les absorptions de courant relatifs aux différents modèles.

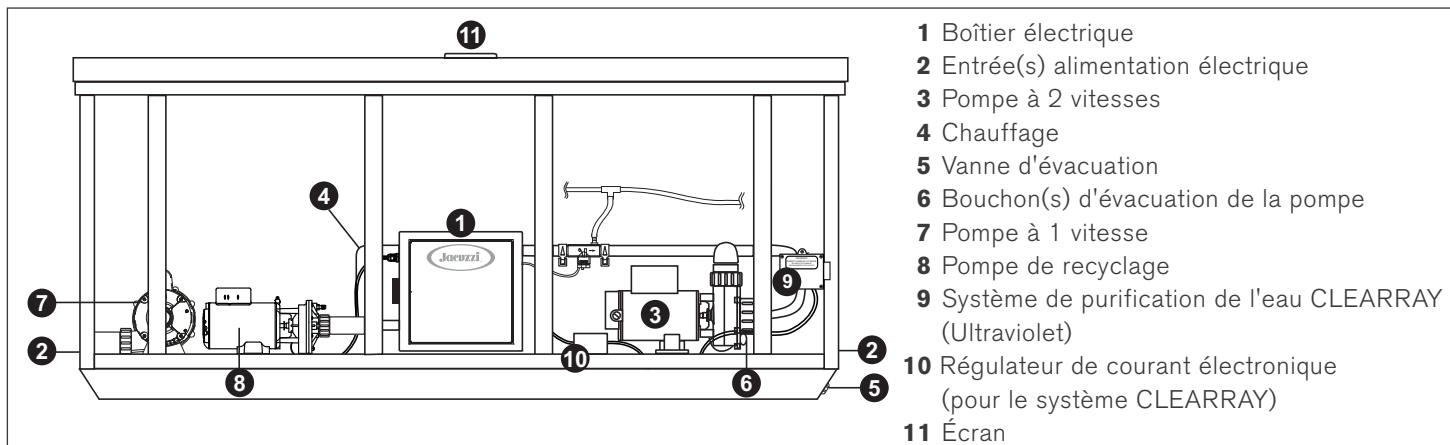

Instructions pour la première mise en marche

Lire intégralement chaque paragraphe avant de l'effectuer.

■ **Éliminer de la mini-piscine les éventuelles saletés.** Bien que la coque de la mini-piscine ait été polie en usine, il est possible de la traiter avant le premier remplissage, avec un nettoyant et une cire formulés spécialement pour les mini-piscines et disponibles auprès de nos revendeurs agréés.

■ Remplissage de la mini-piscine

Enlever le couvre-filtre et les deux cartouches des filtres comme indiqué au chap. Nettoyage des filtres.

Positionner l'extrémité du tuyau d'eau dans le raccord du filtre et remplir la mini-piscine jusqu'à ce que le niveau de l'eau recouvre toutes les buses, sans arriver aux appuie-tête. Ne pas trop remplir la mini-piscine.

N.B.: Si votre eau est particulièrement "dure", il est préférable de remplir mi-piscine avec cette eau et le reste avec de l'eau provenant d'un adoucisseur.

Remplir toujours la mini-piscine à travers les deux raccords des filtres de façon à éliminer l'air présent dans les buses des pompes ; si tel n'est pas le cas l'air pourrait rester coincé dans les buses de la pompe 1 ou de la pompe de recyclage, empêchant ainsi aux pompes de faire circuler l'eau.

Après le remplissage, veiller à ce que les deux filtres soient installés correctement avant de raccorder la mini-piscine à l'alimentation (se référer au chap. Nettoyage des filtres).

■ Contrôles

Ouvrir le panneau d'accès et s'assurer que tous les raccords des pompes soient bien serrés, ceux-ci pouvant se desserrer durant le transport et la manutention .

■ Allumage

Allumer la mini-piscine en actionnant l'interrupteur général : le dispositif de chauffage et la pompe de recyclage se mettent en marche automatiquement. Sur l'écran du panneau de contrôle les voyants de la température de l'eau clignotent et les inscriptions "COL" ou "ICE" s'affichent.

Remarque : "COL" et "ICE" apparaîtront lorsque la mini-piscine est en mode Economy.

■ Mise en marche

Activer la/les pompe/s

■ Ajout d'additifs chimiques lors de la première mise en marche

Pour de qui concerne le maintien de la qualité de l'eau, les modalités et les recommandations d'utilisation des relatifs produits chimiques, consulter le guide au système Jacuzzi de traitement de l'eau et le relatif catalogue.

N.B. : Couvrir toujours la mini-piscine (mais pas durant le mélange des additifs chimiques !) avec la couverture isolante, afin de réduire les temps de chauffage et minimiser ainsi les coûts de gestion. Le temps nécessaire au chauffage initial varie en fonction de la température de départ de l'eau.

ATTENTION

Ne pas entrer dans la mini-piscine tant que la quantité de la substance désinfectante choisie n'est pas descendue sous le niveau conseillé par le fabricant et/ou par votre revendeur habituel.

Contrôler toujours attentivement la température de l'eau avant d'entrer dans la mini-piscine.

Panneau de contrôle

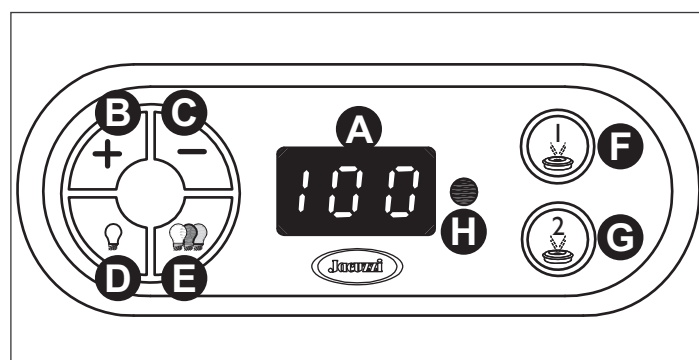

A. Écran : il affiche la température actuelle, la valeur programmée pour la température de l'eau, la modalité filtrage/chauffage sélectionnée et les messages d'erreur.

B. Bouton (+) : il augmente la valeur programmée pour la température de l'eau.

C. Bouton (-) : il diminue la valeur programmée pour la température de l'eau.

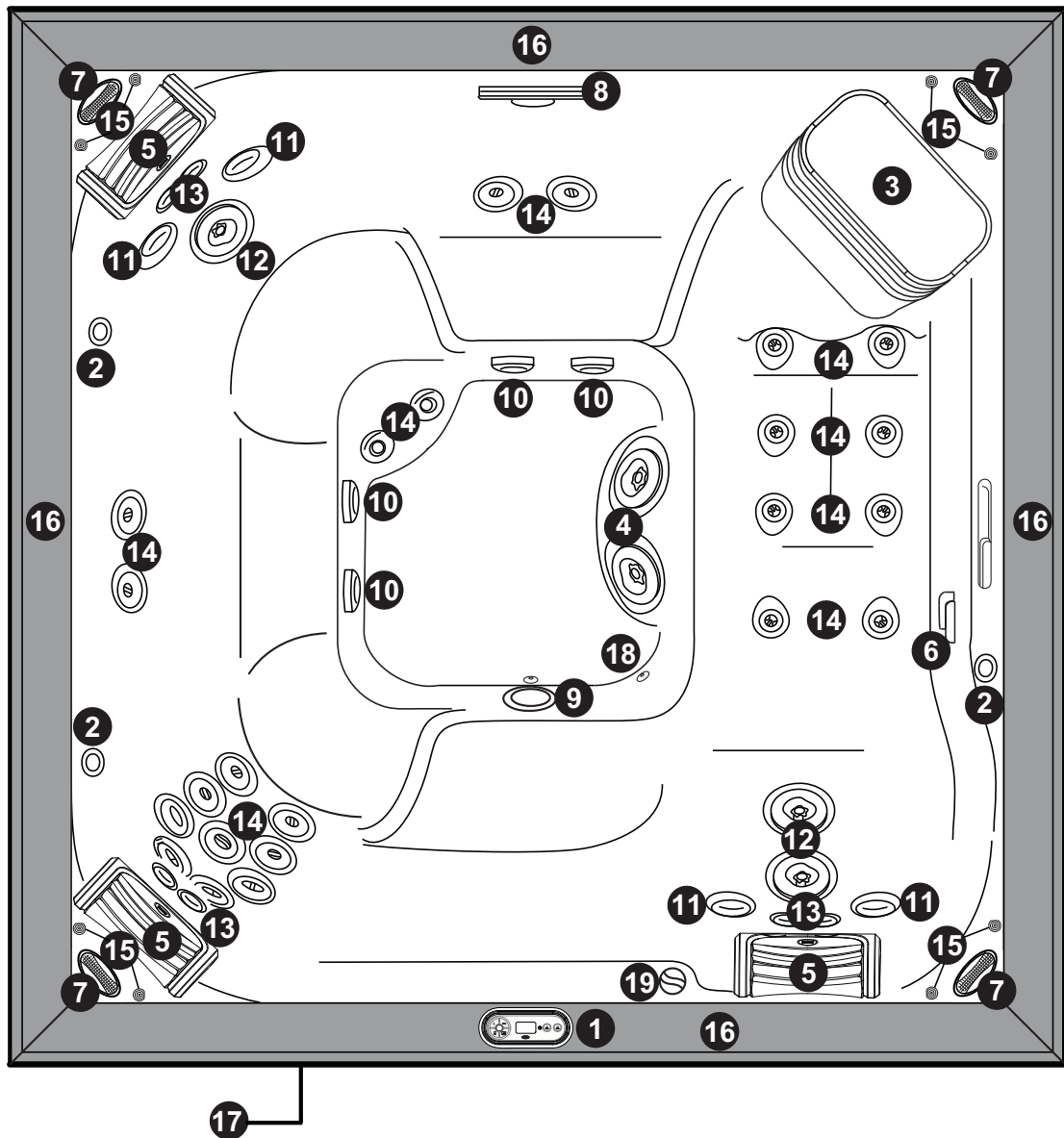

J-LXL

- | | |
|---|--------------------------------------|
| 1. Panneau de contrôle | 14. Jets PowerPro FX (23) |
| 2. Commandes de l'air (3) | 15. Éclairage d'accent (8) |
| 3. Grille filtre/skimmer | 16. Revêtement supérieur |
| 4. Jets du collecteur PowerPro MX2 (2) | 17. Système audio (en option) |
| 5. Coussins (3) | 18. Raccord de retour du réchauffeur |
| 6. Vanne du sélecteur de massage (latéral) | 19. Vanne de la cascade |
| 7. Haut-parleurs du système audio (en option) (4) | |
| 8. Cascade (acier inox) | |
| 9. Éclairage de la mini-piscine | |
| 10. Raccords d'aspiration de fond (4) | |
| 11. Jets PowerPro RX (4) | |
| 12. Jets PowerPro FX2 (3) | |
| 13. Jets PowerPro NX2 (6) | |

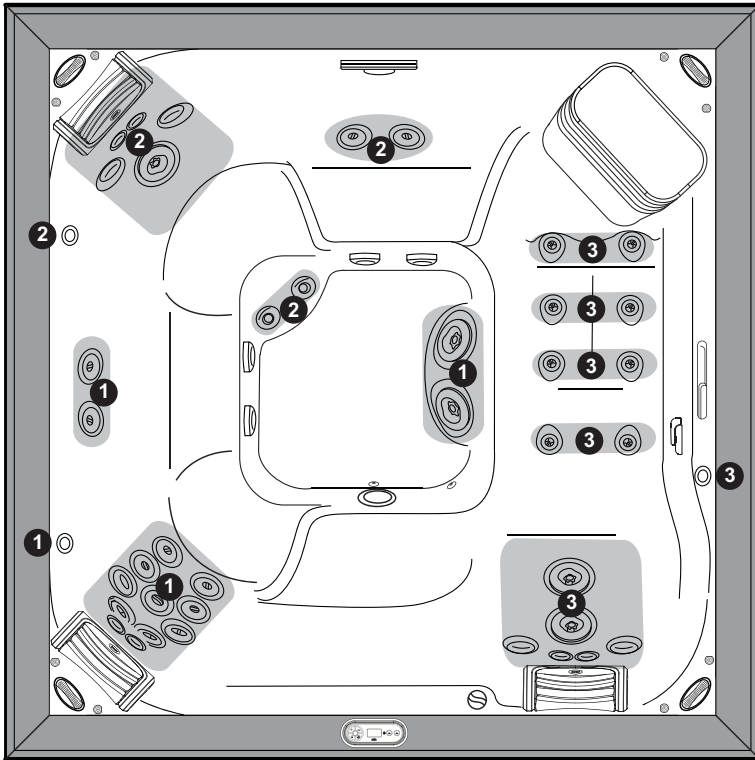

J-LXL

Sélecteurs de massage (1)

- Le sélecteur de massage (1) contrôle la pompe 1.

Sélecteurs des jets (2)

- Les jets sont toujours actifs lorsque la pompe des jets 2 est en marche.

Sélecteur de cascade (3)

- La cascade est active lorsque la pompe des jets 1 est en marche. La vanne de la cascade contrôle le flux en sortie de la cascade (On/Off).

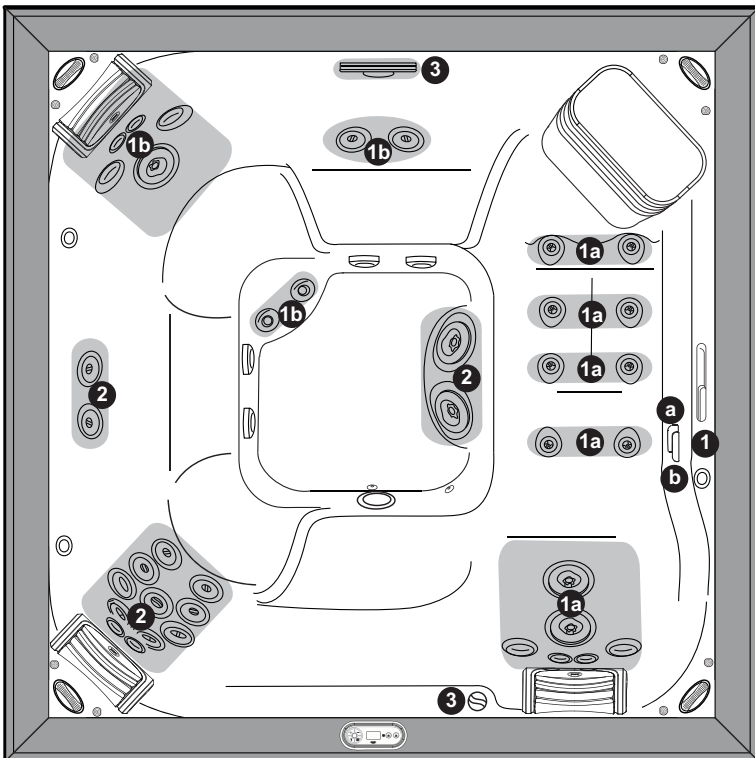

J-LXL

Fonctionnement des commandes de l'air

- Tourner les commandes de l'air 1-3 pour ajouter de l'air aux groupes de jets indiqués.

D. Bouton des options d'éclairage On/Off : Allume simultanément l'éclairage de la cascade, du collecteur et d'accent. Appuyer une fois pour avoir une intensité élevée ; appuyer une deuxième fois pour une intensité moyenne ; appuyer une troisième fois pour une intensité basse ; enfin appuyer une quatrième fois pour éteindre. La couleur visualisée peut être modifiée moyennant le bouton Mode d'éclairage (E).

E. Bouton Mode d'éclairage : Sélectionne une des 4 modalités de couleur pour l'éclairage de la cascade, du collecteur et d'accent.

F. Bouton pompe 1 : allume et éteint la pompe 1. Appuyer une fois pour une vitesse basse ; appuyer une deuxième fois pour une vitesse élevée ; appuyer une troisième fois pour éteindre la pompe.

G. Bouton pompe 2 : allume et éteint la pompe 2. Appuyer une fois pour l'allumer ; appuyer deux fois pour éteindre la pompe. Les jets fonctionnent pendant 20 minutes après l'activation, puis s'éteignent automatiquement pour économiser de l'énergie. Appuyer simplement sur les boutons des jets pour en activer le fonctionnement pendant encore 20 minutes.

H. Indicateur de chauffage : il s'allume lorsque le réchauffeur est allumé.

Instructions de fonctionnement

Le système de contrôle de la mini-piscine a des fonctions automatiques qui s'activent au moment de la mise en marche et durant le fonctionnement.

Après l'activation, l'écran affiche les informations suivantes :

- version actuelle du logiciel (par ex. 3.56);
- "888" (tous les voyants sont allumés : contrôle du fonctionnement de tous les segments de l'écran et des voyants lumineux).
- Une fois terminé l'affichage de la séquence initiale, l'écran affiche l'effective température de l'eau. Si la température de l'eau est inférieure à 38° C (réglage effectué par le fabricant) et la mini-piscine est programmée selon la modalité filtrage/chauffage, le chauffage s'allume. Le chauffage s'éteint lorsque la température de l'eau a atteint 38° C.
N.B. : il est normal que le chauffage s'allume après le premier remplissage de la mini-piscine car l'eau du robinet est souvent très froide.

Réglage de la température de l'eau

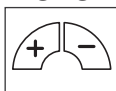

Le thermostat de la mini-piscine permet de contrôler parfaitement la température de l'eau. La température programmée peut être réglée entre 18 °C et 40 °C. Pour augmenter la température programmée appuyer sur le bouton (+), tandis que pour la baisser appuyer sur le bouton (-).

N.B. : dès la première pression des boutons (+) ou (-) la température programmée s'affiche.

Mise en marche des pompes



Le bouton JETS 1 sur le panneau de contrôle active la pompe des jets 1. En appuyant une première fois, on active la vitesse basse ; en appuyant une deuxième fois, on active la vitesse élevée ; en appuyant une troisième fois, la pompe des jets 1 s'éteint. Le bouton JETS 2 active la pompe des jets 2. En appuyant une première fois, on active la vitesse élevée ; en appuyant une deuxième fois, la pompe des jets 2 s'éteint. Si activée manuellement, chaque pompe s'éteint automatiquement après 20 minutes.

Bouton d'éclairage On/Off



En appuyant sur ce bouton, les lumières de la cascade, du collecteur et d'accent s'activeront en même temps que la séquence d'intensité suivante : haute - moyenne - basse - off.

Remarque : Les lumières s'éteignent automatiquement après 2 heures.

Bouton Mode d'éclairage



Ce bouton offre 4 modes d'éclairage pour votre divertissement. Appuyer sur ce bouton pour choisir l'effet d'éclairage préféré :

- Modalité mix couleurs à haute vitesse
- Modalité mix couleurs à basse vitesse
- Modalité mix couleurs fixe
- Sélectionne ou "fixe" la couleur choisie à basse vitesse.
- Modalité couleur intense

Sélectionner une des 7 couleurs intenses préférées.

Sélection du massage souhaité

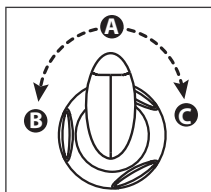

Chaque modèle comprend un sélecteur de massages qui permet de personnaliser le massage et les prestations en déviant l'eau entre les différents systèmes de jets.

Régler le sélecteur de massage sur la position **A** (Combo), **B** ou **C**, pour dévier la pression de l'eau vers différents groupes de jets.

N.B. : la vanne a été conçue pour fonctionner sur les positions **A** (Combo), **B**, et **C** afin de rendre les prestations optimales. Pour un filtrage parfait de l'eau laisser la vanne sur la position **A** lorsque la mini-piscine est couverte. Pour un rendement maximum lors de l'utilisation de la mini-piscine sélectionner la position **B** ou **C**.

Fonction Cascade

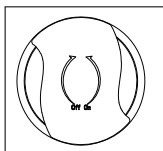

La cascade fonctionne lorsque la pompe des jets 1 est en marche. Pour augmenter le flux en sortie de la cascade, tourner la vanne de contrôle dans le sens contraire des aiguilles d'une montre. Pour diminuer ou éteindre le flux en sortie de la cascade, tourner la vanne de contrôle dans le sens des aiguilles d'une montre.

Jet

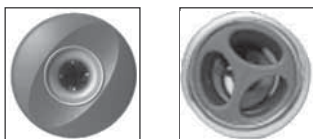

Le flux d'eau de chaque jet de la mini-piscine peut être réglé ou désactivé en tournant la partie externe de la buse. Certains jets sont équipés d'un gicleur central réglable permettant de modifier la direction du jet d'eau. Incliner simplement le gicleur central de ces jets dans la direction souhaitée pour créer un massage personnalisé. D'autres jets ont un mouvement à spirale qui produit un flux avec vagues d'air et d'eau qui génère un massage énergétique. Remarque : Garder toujours ouverts au moins 6 jets réglables afin de garantir un filtrage efficace de la mini-piscine. Les jets pourraient ne pas tourner avec la pompe des jets 1 fonctionnant à basse vitesse.

Commandes de l'air



Certains systèmes de jets sont équipés d'une commande de l'air on/off dédié. Chaque commande introduit de l'air dans les flux d'eau qui arrivent à des groupes de jets spécifiques. Appuyer simplement sur n'importe quel bouton de commande de l'air - du côté du logo Jacuzzi - pour ouvrir, ou appuyer sur le côté opposé pour fermer.

Remarque : Pour réduire au minimum la dispersion de chaleur, fermer toutes les commandes de l'air (logo Jacuzzi vers le haut) lorsque la mini-piscine n'est pas en marche. Certains jets pourraient ne pas convoyer l'air lorsque la pompe des jets 1 fonctionne à basse vitesse; ceci est considéré comme normal.

Système stéréo mini-piscine (en option)

Les mini-piscine équipées du système audio en option Jacuzzi offrent plus de divertissement.

Cycles de filtrage

■ La mini-piscine est équipée d'une pompe de recirculation de 8 heures qui filtre l'eau de manière continue. La pompe de recirculation amène l'eau dans le sachet du skimmer et dans une des deux cartouches des filtres pour éliminer de manière efficace les petites débris de la mini-piscine.

Remarque : Le système de la pompe de recirculation de 8 heures fournit également de l'eau chauffée à la mini-piscine lorsque le réchauffeur s'allume. Pour configurer un temps pour le cycle de filtrage de la pompe de recirculation, mettre en marche simplement la mini-piscine deux minutes avant le moment souhaité.

Le système de contrôle active un cycle programmable de filtrage/chauffage "Standard ou "Economy" pour éliminer les débris les plus gros non éliminés par le système de filtrage de la pompe de recirculation de 8 heures. Ces cycles utilisent la pompe 1 à basse vitesse et la deuxième cartouche du filtre pour "filtrer" rapidement l'eau des débris les plus gros et minimiser "anneau de saleté". En plus du bénéfice du filtrage, chaque modalité influence aussi le fonctionnement du réchauffeur de la mini-piscine.

Modalité filtrage/chauffage "standard"

(sur l'écran s'affichent les sigles de **F0** à **F3**)

Cette modalité est normalement sélectionnée dans des zones à climat froid où les temps de chauffage sont plus longs à cause de la température ambiante inférieure.

Avec ces modalités, la température de l'eau est réglée par la température configurée, par la pompe de recirculation de 8 heures, par la pompe des jets 1 et par le réchauffeur qui s'active si nécessaire. Une fois la température configurée atteinte, le réchauffeur s'éteint et la pompe de recirculation reste en marche pour le temps restant du cycle de filtrage en nettoyant la mini-piscine, sauf si celle-ci est en mode été.

Modalité filtrage/chauffage "economy"

(sur l'écran s'affichent les sigles de **F4** à **F6**)

Cette modalité est normalement sélectionnée dans des zones à climat chaud où les temps de chauffage sont plus courts à cause de la température ambiante supérieure.

Avec ces modalités, la température de l'eau est réglée par la température configurée, par la pompe de recirculation de 8 heures, par la pompe des jets 1 et par le réchauffeur uniquement lorsqu'un cycle de filtrage programmé est en cours (sauf si celui-ci est en mode été) ;

Modalité de blocage (L1 - L2)

Ces modalités ont été conçues pour être utilisées au cours de l'entretien de la mini-piscine ou pour prévenir une utilisation non autorisée.

Sélection du mode filtrage/chauffage

■ Sur le panneau de contrôle, maintenir enfoncés simultanément les boutons (+) et (-), et relâcher. Puis, appuyer sur le bouton (+) ou le bouton (-) pour sélectionner le mode de filtrage/chauffage F0-F6 ou les modes de blocage L1-L2. Pendant le cycle de filtrage/chauffage, la pompe des jets 1 fonctionnant à vitesse basse et la pompe de recirculation s'activeront.



F0 : 5 minutes de filtrage par jour

Pendant cette période, toutes les pompes sont actives de manière à éliminer toute impureté des tuyaux.

F1 : 1 heure de filtrage par jour

(un cycle de 30 minutes toutes les 12 heures) ; celui-ci est le réglage effectué en usine.

- F2** : 1,5 heures de filtrage par jour
(un cycle de 30 minutes toutes les 8 heures)
- F3** : 2 heures de filtrage par jour
(un cycle de 30 minutes toutes les 6 heures)

■ **Modalité filtrage/chauffage "economy"**



- F4** : 1 heure de filtrage/chauffage par jour
(un cycle de 30 minutes toutes les 12 heures)
- F5** : 1,5 heures de filtrage/chauffage par jour
(un cycle de 30 minutes toutes les 8 heures)
- F6** : 2 heures de filtrage/chauffage par jour
(un cycle de 30 minutes toutes les 6 heures)

■ **Modalité de blocage**

(Dans un mode de blocage, l'écran clignotera en indiquant en alternance la température et le numéro du mode de blocage)



- L1** : Blocage total
(il désactive toutes les fonctions de la mini-piscine afin de permettre le filtrage de l'eau)

REMARQUE : La mini-piscine ne doit pas être laissée longtemps dans cette modalité de blocage. En particulier dans des climats froids ou en présence de possibles conditions de gel.

L2 : Blocage partiel

(il désactive les boutons des jets et de la lumière afin d'empêcher l'utilisation non autorisée de la mini-piscine). Dans cette modalité le cycle de filtrage/chauffage continue à fonctionner comme programmé. Lorsque cette fonction est activée, l'écran de la température clignote.

Exemple : le cycle de filtrage/chauffage "F3" a été activé avant de choisir la modalité de blocage. La mini-piscine continue à effectuer le cycle "F3" jusqu'à ce que la modalité de blocage soit annulée et il est alors possible de sélectionner un autre cycle.

L3: Le mode de blocage (il désactive les touches pour l'augmentation et la diminution de la température pour empêcher un réglage non autorisé de la température). Le cycle de filtration/chauffage restera actif en fonction de la programmation effectuée dans ce mode. Les boutons des jets et des lumières continueront à fonctionner normalement. L'écran de la température clignote lorsque cette fonction est activée. * À cause d'une différence de logiciel, cette fonction n'est pas disponible pour tous les modèles.

REMARQUE : pour sortir d'une Modalité de blocage il sera nécessaire de réinsérer la modalité filtrage/chauffage et de sélectionner un cycle de F0 à F6.

■ **Sélection du cycle de filtrage de la pompe de recirculation.**

Maintenir enfoncés en même temps les boutons Jets 1 (☰) et (☷) pendant 3 secondes pour accéder à la programmation de la pompe de recirculation.

Après l'accès au cycle de filtrage de la pompe de recirculation, appuyer de manière répétée sur le bouton (☰) ou (☷) pour faire défiler les cycles disponibles.

Sélectionner un cycle et appuyer sur le bouton Pompe 1 (☱) pour l'activer. En appuyant sur le bouton Pompe 1, le système mémorisera la sélection, sortira du menu de programmation et retournera au menu principal.

Remarque : Après 10 secondes, si aucun bouton n'est enfoncé, la page-écran de programmation retournera à la température. Il est impossible d'activer plus d'une pompe de recirculation à la fois.

- [0] 0 heures de recirculation par jour
- [1] 4 heures de recirculation par jour
- [2] 8 heures de recirculation par jour (configurations d'usine recommandées)
- [3] 12 heures de recirculation par jour
- [4] 16 heures de recirculation par jour
- [5] 20 heures de recirculation par jour
- [6] 24 heures de recirculation par jour

Remarque : La configuration faite en usine et recommandée pour la Gamme JLX est de 8 heures. Cette configuration ne devrait pas être modifiée. Garder en marche la pompe de recirculation pendant une période inférieure à celle recommandée pourrait causer des problèmes à l'entretien de la qualité de l'eau.

Programmation du système Clearray (Ultraviolet)

Programmation du système CLEARRAY (U) ou Ozonisateur à effet corona (O3) (si compris)

Maintenir enfoncés en même temps les boutons Pompe 1 (☱) et (☷) pendant 3 secondes. Faire défiler les menus de programmation de la pompe de recirculation en appuyant sur le bouton +.

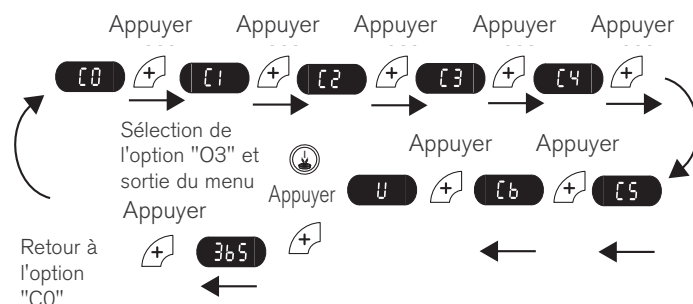

Après le dernier cycle, "C6", sur l'afficheur LED apparaîtra "U" ou "O3". Si sur l'afficheur LED apparaît "U", en appuyant sur le bouton Pompe 1 le système de désinfection passera de "U" à "O3" et le menu de programmation sera fermé. Si sur l'afficheur LED apparaît "O3", en appuyant sur le bouton Pompe 1 le système de

désinfection passera de "O3" à "U" et le menu de programmation sera fermé. Une des configurations suivantes apparaîtra :

- A.** C0, C1, C2, C3, C4, C5, C6, U, 365 (minuteur compte à rebours)
- B.** C0, C1, C2, C3, C4, C5, C6, O3, =

Remarque : Pour l'option O3, "=" désactive le minuteur compte à rebours. Si l'on ne souhaite pas modifier l'option, n'appuyer sur aucun bouton ; après 10 secondes, l'afficheur retournera au menu principal.

Si le système CLEARRAY a été sélectionné et une fois le temps prévu (365 jours) écoulé, l'afficheur clignotera en indiquant alternativement la température de l'eau et "blb". L'ampoule UV doit être remplacée, le tuyau de quartz doit être nettoyé et le minuteur compte à rebours reconfiguré.

■ Reconfiguration du minuteur compte à rebours (unique système CLEARRAY)

Lorsque le minuteur compte à rebours pour le système CLEARRAY atteint le zéro, il est nécessaire de le reconfigurer, remplacer l'ampoule UV et nettoyer le tuyau de quartz.

Pour reconfigurer le minuteur compte à rebours :

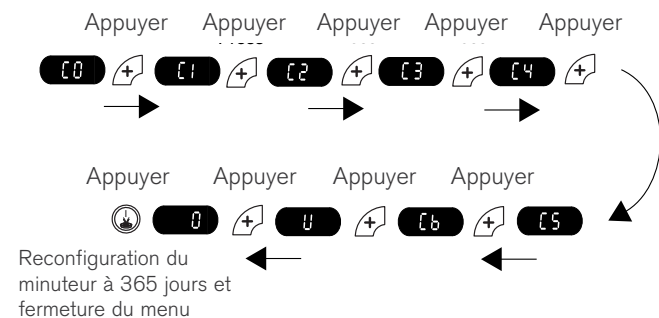

Maintenir enfoncés en même temps les boutons Pompe 1 (☺) et (+) pendant 3 secondes. Appuyer sur le bouton (+) jusqu'à ce que "0" apparaisse sur l'afficheur.

Si le minuteur a atteint "0", en appuyant sur le bouton Jets 1 (☺) le compteur sera reconfiguré. Si le minuteur n'est pas sur "0", en appuyant sur le bouton Pompe 1 il ne sera pas reconfiguré.

Remarque : Toute intervention sur l'alimentation de la mini-piscine n'aura aucune influence sur le minuteur compte à rebours. Le nombre de jours restant est archivé dans la mémoire et le compte à rebours reprendra lorsque l'alimentation sera rétablie.

Si le minuteur compte à rebours n'est pas sur "0" et il est nécessaire de reconfigurer :

- A.** Maintenir enfoncés en même temps les boutons Jets 1 et - pendant 3 secondes.
- B.** Appuyer sur le bouton + jusqu'à ce que "U" apparaisse.
- C.** Appuyer sur le bouton Pompe 1 pour passer de "U" à "O3".
- C.** Maintenir enfoncés en même temps les boutons Pompe 1 et - pendant 3 secondes.
- E.** Appuyer sur le bouton + jusqu'à ce que "O3" apparaisse.
- D.** Appuyer sur le bouton Jets 1 pour passer de "O3" à "U". Le minuteur a été reconfiguré à 365 jours.

Entretien de la mini-piscine

Un correct et suivi entretien de la mini-piscine la préservera dans le temps.

Pour tout conseil concernant le nettoyage et l'entretien du spa et les produits à utiliser, se référer au catalogue - guide fourni avec le produit.

■ Nettoyage des filtres

La mini-piscine Jacuzzi® Premium est dotée d'un skimmer et de deux cartouches filtre à rendement élevé, placé dans le skimmer. Les petites impuretés sont filtrées par la pompe de recyclage qui entraîne l'eau dans le sac du skimmer et dans la cartouche de la pompe de recyclage. Les impuretés plus grandes sont filtrées par la pompe à deux vitesses qui entraîne l'eau dans le sac du skimmer et dans la cartouche de la pompe principale lorsqu'elle fonctionne normalement et à chaque cycle de filtrage/chauffage.

Diffuseur pour la désinfection de l'eau

Après des revendeurs agréés Jacuzzi, il est possible d'acheter un diffuseur (à l'intérieur duquel sont positionnés les produits pour la désinfection de l'eau).

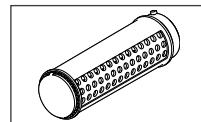

Ce diffuseur doit être positionné à l'intérieur de la cartouche filtrante (reconnaisable grâce au couvercle grillagé positionné sur le logement) raccordée à la pompe de recyclage.

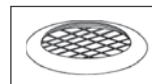

Le diffuseur doit toujours être retiré (en utilisant des gants en latex) avec le couvercle, durant le nettoyage du filtre, et doit être réinstallé à la fin de cette opération.

AVANT DE NETTOYER LES CARTOUCHES DU FILTRE DÉBRANCHER TOUJOURS LA MINI-PISCINE DU SECTEUR D'ALIMENTATION ÉLECTRIQUE.

Suivre la procédure de nettoyage/remplacement du filtre suivante :

A. Débrancher la mini-piscine du secteur d'alimentation électrique.

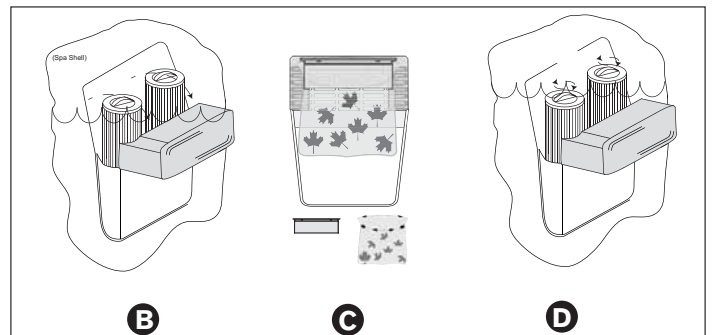

B. Soulever le couvercle pour accéder aux cartouches des filtres. (La protection du skimmer est raccordée moyennant des

arrêts à ressort ; agir avec précaution afin d'éviter que la fermeture ne tourne brusquement en position.)

C. Enlever les taquets du sac du skimmer, le nettoyer et le ré-introduire dans le bouchon du filtre.

Remplacer le filtre tous les trois mois environ, en fonction de l'utilisation de la mini-piscine.

D. Tourner la poignée de chaque cartouche des filtres dans le sens contraire des aiguilles d'une montre pour la dévisser de son logement.

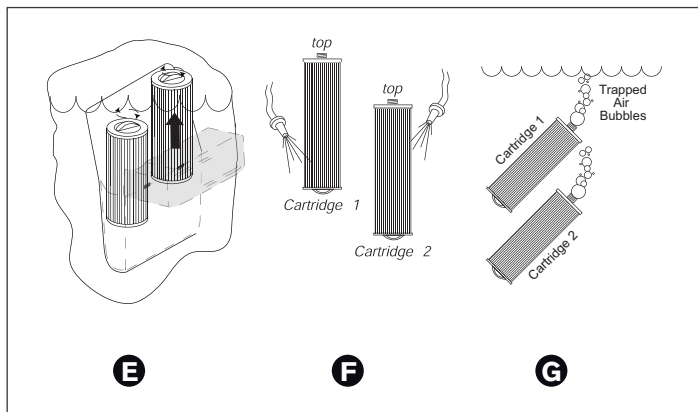

E. Retirer la cartouche du filtre dévissée du collecteur du skimmer.

F. Si présent, retirer le diffuseur d'additifs chimiques comme indiqué dans les instructions avant de rincer les cartouches des filtres. Rincer les débris des plis du filtre sur chaque cartouche moyennant un tuyau de l'eau de jardin et un gicleur à haute pression. Commencer par la haut et continuer vers le bas en direction de la poignée. Répéter jusqu'à ce que tous les plis soient propres.

G. Plonger dans la mini-piscine les deux cartouches des filtres. Tourner l'extrémité fileté vers le haut pour éliminer les bulles d'air, puis maintenir les cartouches plongées afin d'éviter l'entrée d'air pendant l'installation (point H).

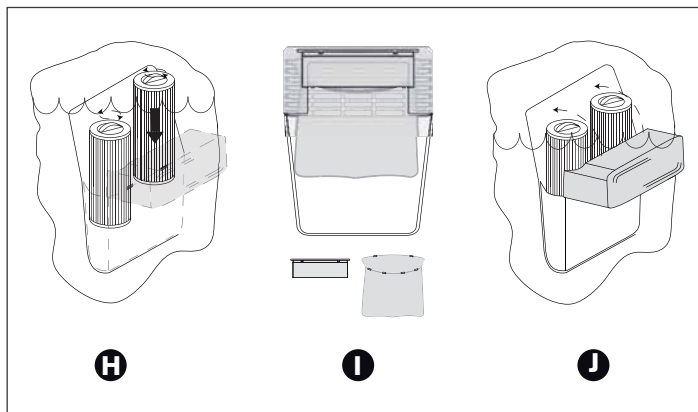

H. Repositionner chaque cartouche dans le collecteur du skimmer, puis tourner les poignées dans le sens des aiguilles d'une montre pour les revisser dans leur logement. **NE PAS TROP SERRER !**

I. Installer le sachet et le filtre skimmer propres dans les arrêts du couvercle du filtre comme illustré (il est possible de tourner le filtre skimmer et d'utiliser la partie arrière pour en prolonger l'utilisation). Remplacer le filtre tous les trois mois environ, en fonction de l'utilisation de la mini-piscine.

J. Abaisser le couvercle du filtre sur la coque de la mini-piscine. Rebrancher l'alimentation de la mini-piscine.

À intervalles réguliers, la cartouche du filtre nécessitera d'un nettoyage plus soigné pour éliminer les dépôts d'huiles et de minéraux. Pour cela, il est conseillé d'effectuer un nettoyage comme illustré au point "F", suivi de l'immersion du filtre pour une nuit entière dans un récipient en plastique contenant une solution d'eau et de détergent pour filtre à formulation spécifique disponible auprès des revendeurs agréés Jacuzzi. La vie moyenne de chaque filtre est d'environ deux ans, si traité soigneusement et avec le correct entretien de la qualité de l'eau. Les cartouches de remplacement peuvent être achetées auprès des revendeurs agréés.

Évacuation et remplissage

Nous conseillons de changer l'eau de la mini-piscine environ tous les 3 mois. La fréquence avec laquelle doit être changée l'eau dépend de la fréquence d'utilisation, le soin apporté à l'entretien de la qualité de l'eau, etc....

L'eau doit être changée lorsqu'il n'est plus possible de contrôler la mousse et/ou lorsque l'on a plus la normale sensation de "brillant", même si les mesures d'équilibrage de l'eau correspondent aux paramètres adéquats.

ATTENTION ! Débrancher la mini-piscine du secteur d'alimentation électrique avant de la vider. Ne pas rebrancher tant que la mini-piscine n'est pas à nouveau remplie.

S'il fait froid et la mini-piscine est située à l'extérieur, les conduits de l'installation hydraulique risquent de geler (voir chap. "Préparation pour l'hiver").

Pour vider la mini-piscine, suivre la procédure suivante :

1. Débrancher la mini-piscine du secteur d'alimentation électrique.

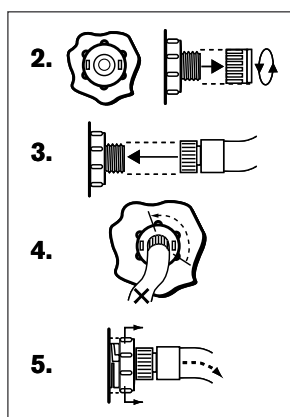

2. Placer la vanne d'évacuation sur le panneau en plastique frontal, en bas. En tenant fermement la partie arrière plus large pour éviter qu'elle ne tourne, dévisser et enlever le bouchon.

3. Raccorder un tuyau, du même type que celui d'arrosage.

4. Pour ouvrir la vanne d'évacuation, tourner la partie arrière d'un tiers de tour dans le sens contraire des aiguilles d'une montre.

5. Tirer vers l'extérieur la partie arrière plus large pour ouvrir l'évacuation.

6. Une fois vidée la mini-piscine, répéter les paragraphes 2-5 dans le sens contraire pour fermer l'évacuation avant de remplir à nouveau la piscine.

7. Après l'avoir remplie, rebrancher la mini-piscine au secteur d'alimentation électrique et suivre les indications reportées au chap. "Instructions pour la première mise en marche"

N.B.: Remplir toujours la mini-piscine en utilisant les deux raccords des filtres.

Pour vider la mini-piscine, effectuer les passages suivants :

1. Débrancher la mini-piscine du réseau électrique.

2. Retirer le panneau frontal, présent sous le panneau de contrôle.

3. (fig. A) Couper le collier et extraire le tuyau, en le maintenant au-dessus du niveau de l'eau dans la vasque.

4. (fig. B) Dévisser le bouchon (1), placer le tuyau dans un point de drainage au sol et tourner la vanne (2).

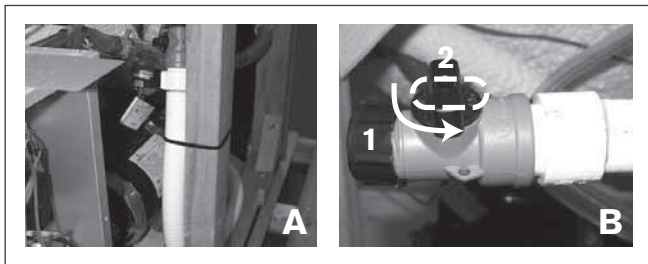

5. Après avoir laissé couler l'eau, fermer la vanne et revisser le bouchon, sans trop serrer. Enfin, replacer le tuyau dans sa position verticale et le fixer avec un collier (fig.A)

6. Installer de nouveau le panneau frontal et se référer au chapitre correspondant à la première mise en marche pour remplir la mini-piscine.

N.B. : Remplir toujours la mini-piscine moyennant le raccord du filtre.

Nettoyage de la mini-piscine

Pour conserver le brillant de la surface de la mini-piscine, il est important d'éviter l'utilisation de détergents abrasifs qui endommageraient la surface.

Indépendamment du détergent utilisé, veiller à ce qu'il n'y ait aucun résidu de savon sur la surface. Les résidus de savon pourraient créer de la mousse une fois à nouveau remplie la mini-piscine.

Entretien des appuie-tête

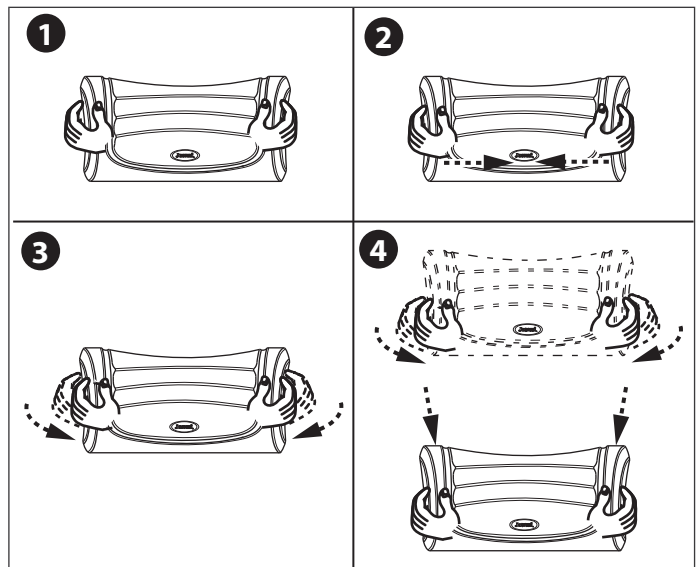

1. Positionner les deux mains sur le coussin avec les pouces comme illustré sur la figure.

2. Appuyer avec les pouces vers l'intérieur pour plier le bord du coussin, de manière à pouvoir le prendre avec les pointes des doigts.

3. Plier le bord du coussin vers l'intérieur de 5-7 cm environ, afin d'obtenir une bonne prise sur les extrémités.

4. Tirer délicatement vers l'extérieur pour décrocher l'axe de montage de son logement sur la coque de la mini-piscine.

5. Laver le/les coussin/s avec une solution d'eau tiède et de savon détergent délicat. Ne jamais laver les coussins dans un lave-linge, ni tenter de les nettoyer avec un agent nettoyant pour vinyle non recommandé !

6. Pour réinstaller les coussins : aligner simplement le coussin sur le logement de l'axe de montage et appuyer délicatement pour l'enclencher à sa place.

Retirer et nettoyer les coussins appui-tête, si nécessaire, à l'aide d'eau savonneuse et d'un chiffon ou d'une brosse à poils souples. Retirer toujours les coussins lorsque l'eau de la mini-piscine est soumise à des traitements de choc chimique. Les coussins peuvent être replacés sur la mini-piscine lorsque la valeur de l'hygiénisateur est stable, comme recommandé sur la couverture interne du manuel.

Entretien de la couverture

L'utilisation de la couverture isolante lorsque la mini-piscine ne fonctionne pas réduit de façon significative les coûts de gestion, les temps de chauffage et les opérations d'entretien.

Afin de prolonger la durée de vie de la couverture, la manipuler avec soin et la nettoyer régulièrement. Ci-dessous, les instructions pour l'entretien.

Vinyle

1. Utiliser un tuyau de jardin pour rincer les débris et la saleté.
2. À l'aide d'une grande éponge ou d'une brosse à poils souples, frotter la surface en vinyle avec un savon délicat ou dilué. Rincer avec soin et ne pas laisser que le savon sèche sur la couverture. Ne pas utiliser de savon sur le côté inférieur de la couverture.
3. Il est recommandé de chercher auprès des revendeurs Jacuzzi les produits conseillés pour le soin et le conditionnement de la couverture. Traiter avec des conditionneurs non à base de pétrole, afin de maintenir élastique le vinyle et éviter que les fils/coutures ne sèchent. N'utiliser ni solvants, ni détergents abrasifs ou trop forts. Ne pas utiliser de produits contenant du silicone ou de l'alcool.

Entretien des panneaux

Les panneaux n'ont pas besoin d'entretien particulier ; en ce qui concerne leur nettoyage, il suffit de passer sur le revêtement un chiffon propre et une solution à base de savon neutre.

ATTENTION : éviter que les panneaux entrent en contact avec l'eau étant donné que derrière ceux-ci se trouvent les organes électromécaniques.

Soin et entretien du revêtement supérieur

Les parties devraient être nettoyées avec de l'eau et du savon et une éponge non abrasive. Les taches les plus résistantes peuvent être nettoyées avec une solution détergente à base d'eau et de détergents spécifiques pour des surfaces en vinyle. Ne pas utiliser de produits dégraissants à base de solvants ou agressifs.

Les petites rayures ou éraflures qui amènent à l'exposition de la surface sous-jacente, de couleur plus claire, peuvent être masquées avec un feutre commun pour retouches de meubles. En général, ils sont vendus dans des paquets contenant plusieurs tonalités de bois, parmi lesquelles il est possible de choisir la couleur la plus semblable à celle de la partie abîmée.

Angles en acier inoxydable

Pour augmenter la durée de l'acier inoxydable, le manipuler avec soin et le nettoyer régulièrement. Ci-dessous, les instructions pour l'entretien.

1. Une simple solution d'eau tiède avec quelques gouttes de savon liquide est un détergent optimal.
2. Imbiber un chiffon doux (par exemple un chiffon en microfibre) avec la solution détergente.
3. En suivant la venure du matériau, frotter et nettoyer l'acier.
4. Essuyer l'acier inoxydable à l'aide d'un autre chiffon doux, propre et sec.

Remarque : Ne jamais utiliser de détergents abrasifs, de pailles d'acier, de brosses ou d'éponges abrasives sur l'acier inoxydable. Si des rayures se forment, des produits pouvant aider pour le traitement sont disponibles auprès des magasins d'articles pour la maison.

Préparation pour l'hiver

■ La mini-piscine Jacuzzi® Premium est conçue pour se protéger automatiquement contre le gel dans des conditions de correct fonctionnement.

■ Au cours de périodes durant lesquelles la température descend sous le zéro, contrôler périodiquement que l'alimentation électrique fournie à la mini-piscine ne s'interrompe pas.

■ En cas de froid très intense, choisir la modalité filtre/chauffage F3 "Standard" pour éviter qu'elle ne gèle.

■ Lorsque la mini-piscine n'est pas utilisée, en cas d'interruption prolongée du courant électrique ou lorsque qu'il fait très froid, il est important d'enlever toute l'eau de la mini-piscine et de protéger l'installation contre les dommages que pourrait causer le gel.

Pour préparer la mini-piscine pour l'hiver de façon adéquate, contacter votre revendeur habituel.

En cas d'urgence, les dommages peuvent être réduits si les suivantes indications sont respectées :

- Débrancher la mini-piscine du réseau électrique.
- Suivre les instructions pour le vidage de la mini-piscine.
- Aspirer l'eau des zones d'encastrement des sièges et du collecteur.
- Positionner le sélecteur de massages sur la position A (combiné).

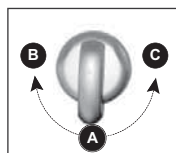

- Ouvrir la vanne de la cascade à l'aide de la manette prévue à cet effet.

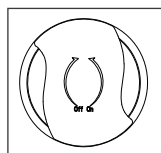

- Enlever les panneaux du revêtement latéral et placer les vannes d'évacuation des pompes. Enlever les vannes afin de permettre à l'eau de sortir des pompes et du chauffage.

Utiliser un aspirateur ou autre afin d'empêcher que l'eau inonde le compartiment où est située l'installation.

- Réintroduire les vannes d'évacuation.
- Dévisser le collier serre-tuyau sur la buse de la pompe de recyclage derrière le boîtier électrique, enlever le tuyau et le vider. Réinstaller le tuyau et le collier.

CLEARRAY™

Desserre le collier sur la buse de la pompe de recirculation derrière le boîtier électrique et extraire le tuyau. Diriger le tuyau vers le bas et le vider, puis réinstaller le tuyau et le collier.

Desserre le collier serre-tuyau sur le fond du système CLEARRAY™ et extraire le tuyau du raccord CLEARRAY. Diriger le tuyau vers le bas et le vider. Puis, réinstaller le tuyau et le collier. Retirer le couvercle du système CLEARRAY pour accéder à la lampe UV et au tuyau de quartz. Retirer et conserver la lampe UV dans un lieu sûr. Retirer et essuyer le tuyau de quartz, puis le réinstaller.

- Réinstaller les panneaux de revêtement et couvrir la mini-piscine avec la couverture isolante.

Réactivation de la mini-piscine dans les climats froids

Avant de mettre en marche la mini-piscine après une longue période pendant laquelle elle est restée vide à une température très basse, veiller à ce l'eau restée dans certaines sections des conduits ne soit pas gelée : cette situation pourrait bloquer le flux de l'eau empêchant ainsi le bon fonctionnement de la mini-piscine et endommager l'installation.

Nous vous recommandons de consulter votre revendeur avant d'essayer de remettre en marche la mini-piscine.

Système de purification de l'eau CLEARRAY™

Le système de purification de l'eau CLEARRAY est une technologie exclusive qui se sert des rayons ultraviolets naturels pour éliminer les bactéries, les virus et les algues à propagation aquatique des mini-piscines. La lumière ultraviolette, connue aussi comme UV-C ou lumière germicide, bloque les microorganismes en désintégrant l'ADN ; de cette manière, leur reproduction est impossible et ceux-ci peuvent être considérés sans vie. CLEARRAY est directement raccordé au système de filtrage. Après avoir été prélevée de la pompe, du filtre et du réchauffeur, l'eau est ensuite acheminée vers le système CLEARRAY. L'eau passe à travers une lumière ultraviolette qui la traite et la désinfecte. L'eau est ensuite de nouveau pompée dans la mini-piscine, en garantissant une pureté et un nettoyage instantanés. Le système est équipé d'un régulateur de courant qui en constitue l'alimentation électrique ; il a deux indicateurs lumineux LED : le vert indique le flux de courant en entrée, le rouge indique le correct fonctionnement du système. CLEARRAY est standard pour tous les modèles.

Remarque : Le système CLEARRAY ne fonctionne que lorsque la pompe de recirculation est en marche et s'éteint lorsqu'une des deux pompes des jets est activée manuellement pendant l'utilisation de la mini-piscine. Une fois le cycle des deux pompes des jets terminé et après leur extinction manuelle, le système restera inactif pendant 5 minutes en se réactivant ensuite si la pompe de recirculation est programmée pour fonctionner.

Après un an, l'ampoule doit être remplacée. Si le minuteur UV a été correctement programmé, sur l'afficheur LED apparaîtra un message à la fin du temps prévu. Pour effacer le message "blb", il est nécessaire d'installer une nouvelle ampoule UV et de reconfigurer le minuteur.

Conditions d'erreur Messages d'erreur

Modalité "été"

Lorsque la température effective de l'eau dépasse de 1°C la température programmée, la mini-piscine entre en "modalité été" : la pompe de recyclage s'éteint automatiquement pour éviter d'ajouter encore de la chaleur à l'eau et provoquer ainsi une surchauffe (cette programmation ne peut être effectuée par l'utilisateur).

N.B. : *la modalité "été" ne se met pas en marche tant que la température de l'eau de la mini-piscine n'atteint pas 35°C ; cette condition se produit dans des conditions climatiques très chaudes. Nous vous rappelons que la capacité de refroidissement de la mini-piscine est strictement liée à la température externe : une température externe excessivement chaude peut empêcher le refroidissement de la mini-piscine parce que sa structure totalement isolée a été conçue pour retenir la chaleur et pour réduire au minimum les coûts de gestion.*

Surchauffe

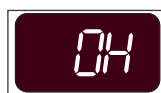

La température de l'eau est supérieure aux limites acceptables. Ne pas entrer dans la mini-piscine car l'eau pourrait être encore chaude.

- Pour corriger la situation :

- Enlever la couverture et laisser refroidir la mini-piscine.
- Programmer les configurations des filtres en modalité "Economy". Augmenter la configuration de la température de manière à sortir de la "Modalité Été".
- Si la température ne descend pas au-dessous de 41°C, contacter votre revendeur.

Le panneau affiche BLB



La lampe UV doit être remplacée. Le message clignotera en indiquant alternativement "blb" et la température de l'eau. Le minuteur compte à rebours pour la lampe UV doit être reconfiguré.

- Contacter un Centre d'Assistance Jacuzzi agréé.

Le panneau affiche SN1

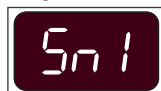

Senseur ouvert (chauffage désactivé) ou senseur en court circuit (la mini-piscine est désactivée). Le senseur de la limite maximum de la température ne fonctionne pas.

- Consulter un Service Après-Vente autorisé.

Le panneau affiche SN2



Senseur ouvert ou en court circuit (chauffage désactivé). Le senseur de la température ne fonctionne pas.

- Consulter un Service Après-Vente autorisé.

Le panneau affiche FL1 ou FL2



Si sur l'écran clignote l'inscription "FL1" cela signifie que le pressostat ne fonctionne pas parfaitement ou que la cartouche du filtre est très sale, ou bien qu'il y a un "bloc de l'air" dans la pompe de recyclage.

Si sur l'écran clignote l'inscription "FL2" cela signifie que le pressostat est mal fermé.

Cette erreur provoque la désactivation du chauffage. Il est possible que la pompe 1 se désactive aussi.

- Pour corriger la situation :

- Vérifier que le niveau de l'eau est supérieur à tous les jets, mais inférieur au coussin le plus bas. Ajouter de l'eau, si nécessaire.

- Veiller à ce que la cartouche du filtre ne soit pas bloquée ou excessivement sale.

■ Purger le "blocage de l'air" de la pompe de recyclage en enlevant la cartouche du filtre et en insérant un tuyau (par exemple, celui utilisé pour arroser le jardin) dans le logement de la cartouche, en prenant soin d'interposer un chiffon, de manière à "sceller" l'ouverture raccordée à la pompe ; ouvrir l'eau pendant 30 secondes, la refermer et réinstaller la cartouche, en contrôlant le fonctionnement de la mini-piscine.

■ Si la pompe de recirculation n'est pas en marche, débrancher l'alimentation de l'interrupteur principal et la rebrancher. De cette manière, le cycle d'amorçage de la pompe de recirculation se reconfigure. Une fois la pompe amorcée, l'erreur devrait être corrigée.

- Si le problème persiste, contacter votre revendeur.

Le panneau affiche COL



La température est descendue de 11° en dessous de la température configurée.

La pompe 1 (ou la pompe de recirculation, si présente) et le réchauffeur sont activés pour amener la température à 8° de la température configurée.

- Aucune opération n'est nécessaire.

N.B. : lors de périodes froides, augmenter le nombre des cycles de filtrage.

"COL" apparaîtra lorsque la mini-piscine est en mode Economy.

Le panneau affiche ICE



Protection antigel - Un risque de gel a été détecté.

- Aucune opération n'est nécessaire. La pompe principale (ou la pompe de recirculation, si présente) et le réchauffeur s'activeront pour faire circuler de l'eau chaude dans les tuyaux afin que la mini-piscine ne se trouve plus dans une condition de danger.

N.B.: "ICE" apparaîtra lorsque la mini-piscine est en mode Economy.

Le panneau affiche - - -



La température de l'eau est supérieure aux limites acceptables.

Ne pas entrer dans la mini-piscine, car l'eau pourrait être trop chaude.

Le logiciel de sécurité a été activé et la mini-piscine est désactivée ; un problème qui pourrait endommager la mini-piscine et ses composants a été détecté.

- Consulter un Service Après-Vente autorisé.

Solution des problèmes

Au cas où la mini-piscine ne fonctionnerait pas correctement, relire les instructions d'installation et de fonctionnement et contrôler le message affiché sur l'écran. Si le fonctionnement n'est pas encore satisfaisant, suivre les instructions suggérées dans le chap. "Solution des problèmes".

Aucun des composants ne fonctionne (pompe, spot)

La mini-piscine est raccordée à l'alimentation ?

L'interrupteur général du compteur a sauté ?

- Contacter votre revendeur.

La pompe ne fonctionne pas mais le spot est allumé

- Appuyer sur le bouton JETS 1 :

■ Si l'eau reste immobile, contrôler le niveau et s'assurer que la mini-piscine soit raccordée à l'alimentation. Si le problème persiste contacter votre revendeur habituel.

La pompe des jets principale 1 est en marche mais l'eau n'arrive pas aux jets.

Les jets pourraient être tous fermés. Vérifier que tous les jets sont sur la position "on".

La pompe pourrait ne pas être amorcée correctement. Cette situation peut se vérifier après avoir vidé et rempli la mini-piscine.

■ Appuyer plusieurs fois sur le bouton JETS 1 présent sur le panneau de contrôle, en laissant le moteur allumé pas plus de 5-10 secondes à la fois. Débrancher l'alimentation de la mini-piscine et laisser sortir l'air du système hydraulique de la mini-piscine en retirant la cartouche du filtre. Veiller à réinstaller la cartouche du filtre avant de rebrancher l'alimentation de la mini-piscine et remettre en marche la pompe des jets 1.

ACTION INSUFFISANTE DES JETS

- S'assurer que la pompe soit active.
- Contrôler la position des sélecteurs du type de massage.
- Ouvrir les commandes de l'air.
- Contrôler le niveau de l'eau.
- Vérifier que les cartouches des filtres ne soient pas sales.

L'EAU EST TROP CHAUDE.

- Réduire le réglage de la température.

EAU TROP FROIDE

- Contrôler le réglage de la température.
- Laisser la mini-piscine couverte durant le chauffage.
- Si l'indicateur du réchauffeur sur l'écran est allumé mais on ne remarque aucune augmentation de la température après un certain temps, s'adresser à un revendeur ou à un Service Après-Vente agréé.

Si malgré ces contrôles le problème persiste contacter votre revendeur habituel ou un Service Après-Vente autorisé.

Récepteur stéréo (en option)

Système stéréo mini-piscine BLUEWAVE™

Pour commencer à apprécier le nouveau récepteur stéréo, lire toutes les instructions de fonctionnement suivantes.

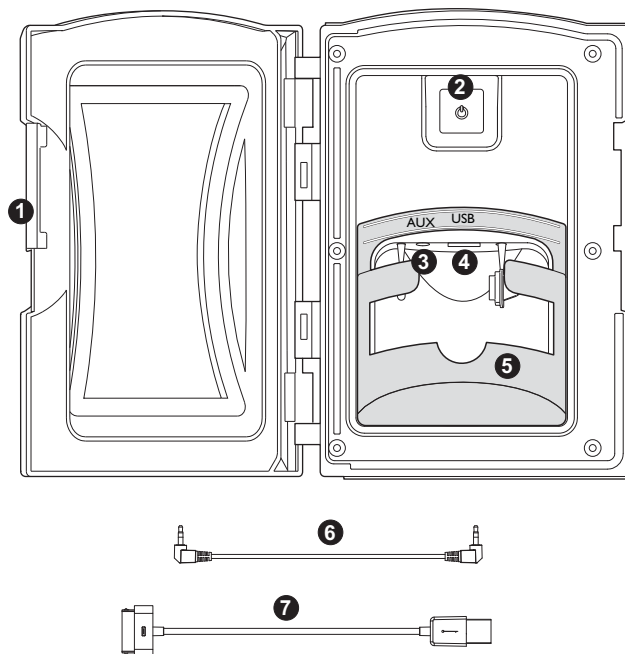

1. Poignée Moyenne Locker

Faire glisser la poignée pour bloquer et débloquer la porte de protection.

2. Bouton d'alimentation

Appuyer une fois sur le bouton d'allumage pour allumer le système stéréo. Appuyer une deuxième fois sur celui-ci pour mettre le stéréo en "Standby"; le voyant lumineux rouge reste allumé.

3. Connecteur jack entrée auxiliaire

Permet la connexion d'un dispositif auxiliaire moyennant un câble de 3,5 mm.

4. Connecteur dispositif USB (Universal Serial Bus)

Permet la connexion du dispositif moyennant port USB et câble USB compatible avec le propre dispositif.

5. Base de support du dispositif auxiliaire

La base amovible bloque solidement en position le dispositif auxiliaire, comme un iPod/MP3/iPhone. Il est possible de la retirer pour les dispositifs de dimensions supérieures.

6. Câble de 3,5 mm (acheté séparément)

Utiliser ce câble pour connecter le propre dispositif auxiliaire ou MP3 au stéréo moyennant la connexion "AUX".

7. Câble Apple USB de 30 pin (acheté séparément)

Utiliser ce câble pour connecter le propre dispositif compatible iPod, iPhone ou MP3 au stéréo, moyennant connexion "USB".



RECOMMANDATION : DANGER DE SECOUSSE ÉLECTRIQUE ET D'ENDOMMAGEMENT DE L'APPAREIL ! Ne jamais installer, retirer ou utiliser de disposi-

tifs électriques (par ex. dispositif Apple/MP3/USB/AUX/Bluetooth) avec les mains mouillées ou si immergés partiellement ou totalement dans la mini-piscine !

Remarque : Sur ce bureau, il est impossible d'exécuter le fichier DRM (Digital Rights Management). Les fichiers personnels (MP3, WMA, iTunes ou AAC) peuvent être cryptés uniquement s'ils sont sécurisés DRM.

ATTENTION : ne jamais laisser de dispositifs électriques dans le Media Locker lorsque la mini-piscine n'est pas utilisée, afin d'éviter tout dommage de la part des éléments externes ! Ne vaporiser pour aucune raison le Media Locker avec un tuyau d'eau pressurisée ! L'endommagement du dispositif ou du système stéréo de la mini-piscine causé par une infiltration d'eau n'est pas couvert par la garantie du fabricant ! L'endommagement de la porte du Media Locker ou de dispositifs électriques causé par une force excessive ou par un alignement non correct pendant l'installation ou le retrait du Media Locker n'est pas couvert par la garantie.

Association de la télécommande au stéréo

Pour que la télécommande contrôle le stéréo, il est nécessaire de les associer en utilisant la méthode suivante :

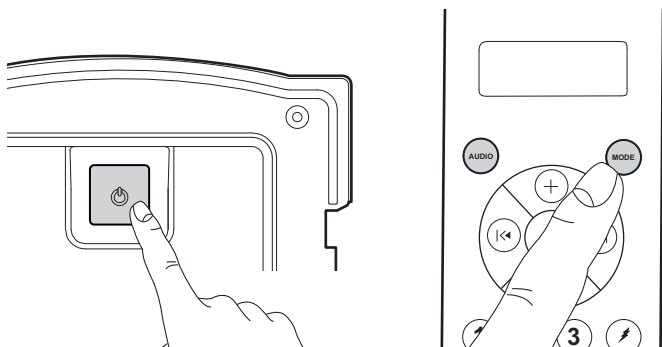

- Veiller à ce que l'unité stéréo soit en mode "Standby". La LED d'alimentation allumée sera de couleur rouge.
- Appuyer sur une touche de la télécommande pour L'ALLUMER. L'afficheur LCD de la télécommande indiquera "No Link" (Aucune connexion)
- Maintenir enfoncé la touche "Mode" (Modalité) sur la télécommande. En même temps, maintenir enfoncée pendant 2 secondes la touche d'allumage sur le stéréo.
- L'afficheur LCD de la télécommande indiquera "Welcome", "Load" et "Radio" si la séquence d'association est réussie.

Configurations audio

La touche Audio donne accès à différentes configurations du stéréo. En appuyant de manière répétée sur la touche Audio il est possible de faire défiler et de régler les fonctions suivantes : BAS-TRE-BALFAD-DSP-AREA-LOUD-DX-STEREO (respectivement).

Remarque : il est possible de régler les configurations en appuyant sur la touche Audio, effectuer les réglages et appuyer sur la touche Audio pour passer à la fonction suivante. En sortant des menus de configuration, appuyer de manière répétée sur la touche Audio jusqu'à arriver à la configuration que l'on souhaite régler.

BAS 0

Configurations des graves

Appuyer une fois sur la touche Audio pour accéder à la configuration des graves. L'afficheur LCD indiquera "BAS 0". Appuyer sur la touche Up pour régler la configuration jusqu'à un maximum de +7. Appuyer sur la touche Down pour diminuer la configuration jusqu'à -7.

Remarque : la configuration prédéfinie est "0." Cette fonction est désactivée lorsqu'une configuration "DSP" (Digital Sound Processor), telle que "Rock," "Classical," ou "Pop" est active.

TRE 0

Configuration Treble (Aigus)

Appuyer deux fois sur la touche Audio pour accéder à la configuration des aigus. L'afficheur LCD indiquera "TRE 0". Appuyer sur la touche Up pour régler la configuration jusqu'à un maximum de +7. Appuyer sur la touche Down pour diminuer la configuration jusqu'à -7.

Remarque : la configuration prédéfinie est "0." Cette fonction est désactivée lorsqu'une configuration "DSP" (Digital Sound Processor), telle que "Rock," "Classical," ou "Pop" est active.

BAL L=R

Configuration Balance (Équilibrage)

Appuyer 3 fois sur la touche Audio pour accéder à la configuration d'équilibrage. L'afficheur LCD indiquera "BAL L=R". Appuyer sur la touche Up pour régler la configuration jusqu'à un maximum de 10R (seuls les haut-parleurs côté droit auront du volume). Appuyer sur la touche Down pour régler la configuration jusqu'à 10L (seuls les haut-parleurs côté gauche auront du volume).

FAD F=R

Configuration Fade (Atténuation)

Appuyer 4 fois sur la touche Audio pour accéder à la configuration fade. L'afficheur LCD indiquera "FAD F=R". Appuyer sur la touche Up pour régler la configuration jusqu'à un maximum de 10F (seuls les haut-parleurs avant auront du volume). Appuyer sur la touche Down pour diminuer la configuration jusqu'à 10R (seuls les haut-parleurs arrière auront du volume).

DSP OFF

Configuration DSP (Digital Sound Processor)

Appuyer 5 fois sur la touche Audio pour accéder à la configuration DSP. L'afficheur LCD indiquera "DSP OFF". Appuyer sur la touche Up pour sélectionner une des configurations prédéfinies, telles que Rock, Classical ou Pop.

FM 106.7

Si une configuration prédéfinie est sélectionnée, une petite icône apparaîtra sur l'afficheur LCD.

AREA USA

Configuration Area

Appuyer 6 fois sur la touche Audio pour accéder à la configuration Area. L'afficheur LCD indiquera "AREA USA". Appuyer sur la touche Up pour sélectionner la configuration USA ou EUR.

LOUD OFF

Configuration Loud (Sonore)

Appuyer 7 fois sur la touche Audio pour accéder à la configuration Loud. L'afficheur LCD indiquera "LOUD OFF". Appuyer sur la touche Up pour sélectionner OFF ou ON.

DX

Configuration Distant (Distante)

Appuyer 8 fois sur la touche Audio pour accéder à la configuration Distant. L'afficheur LCD indiquera "DX". Appuyer sur la touche Up pour sélectionner Distant (DX) ou Local pour la fréquence station. La configuration "LOCAL" permet une meilleure réception FM lorsqu'une station locale est trop forte. Laisser la configuration "DX" si cette condition est présente.

FM 106.7

Configuration Stéréo

Appuyer 9 fois sur la touche Audio pour accéder à la configuration Stéréo. L'afficheur LCD indiquera "STEREO". Appuyer sur la touche Up pour sélectionner Stéréo ou Mono.

Fonctions de la télécommande wireless

Pour toutes les mini-piscines avec système audio en option, une télécommande à radiofréquence (RF) wireless est fournie. Cette télécommande fournit le contrôle de la radio et de certaines fonctions du dispositif multimédia.

Reproduction du dispositif multimédia externe

La télécommande fournit n'offre aucun contrôle sur les opérations du lecteur externe Auxiliaire, excepté le contrôle du volume et la sélection de la source. Le lecteur auxiliaire effectue toutes les opérations de reproduction externe.

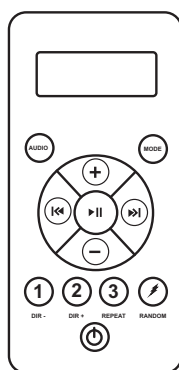

Bouton d'allumage : appuyer une fois pour ALLUMER ; appuyer de nouveau pour ÉTEINDRE.

Touche Audio : permet l'accès à la plupart des fonctions sonores du stéréo. Appuyer de manière répétée pour faire défiler les configurations suivantes : Bas-Tre- Bal-Fad-DSP-Area-Loud-DX-Stereo.

Touche Mode : appuyer de manière répétée pour passer aux modalités "RADIO", "USB" et "AUX IN". L'indication "BT CONNECTED" apparaît lorsqu'un dispositif Bluetooth est associé au stéréo.

Touche Volume Up : utilisé pour augmenter le volume de 0 à 30.

Touche Volume Down : utilisé pour diminuer le volume de 30 à 0.

Modalité USB : appuyer pour mettre en pause la trace, appuyer encore pour reprendre la reproduction (Modalité dispositif USB)

Touche Mute : appuyer pour désactiver le sonore ; appuyer de nouveau pour réactiver le sonore (Modalité Radio)

Touche Retour : appuyer pour retourner en arrière (Modalité dispositif USB)

Touche Recherche : effectue la recherche des stations (Modalité Radio)

Touche Avance : appuyer pour faire avancer les traces (Modalité dispositif USB)

Touche Recherche en avant : effectue la recherche des stations en avant (Modalité Radio)

1 Appuyer sur une de ces touches pour modifier les dossiers musicaux (Modalité dispositif USB)

Présélection 1 : appuyer pour accéder à une station prédéfinie (Modalité Radio)

2 **Présélection 2** : appuyer pour accéder à une station prédéfinie (Modalité Radio)

3 Appuyer une fois pour répéter le morceau. Appuyer de nouveau pour répéter l'album (Modalité dispositif USB)

Présélection 3 : appuyer pour accéder à une station prédéfinie (Modalité Radio)

Appuyer pour reproduire les morceaux dans un ordre casuel (Modalité dispositif USB)

Non utilisée (Modalité Radio)

Connexions et fonctions du dispositif électronique



ATTENTION : DANGER DE SECOUSSE ÉLECTRIQUE OU D'ENDOMMAGEMENT DE L'APPAREIL !

Ne jamais installer, retirer ou utiliser de dispositifs électriques (par ex. dispositif Apple/MP3/USB/AUX/Bluetooth) avec les mains mouillées ou si immergés partiellement ou totalement dans la mini-piscine !

IMPORTANT : si l'unité stéréo se trouve sur "ON" (voyant lumineux bleu allumé sur le bouton d'alimentation du stéréo), appuyer une seule fois sur le bouton d'alimentation de la télécommande.

Si l'unité stéréo est en "Standby" (voyant lumineux rouge allumé sur le bouton d'alimentation du stéréo), appuyer une seule fois sur le bouton d'alimentation de la télécommande pour l'activer (sur l'afficheur LCD de la télécommande apparaîtra le message "NO LINK" (aucune connexion)). Appuyer de nouveau sur le bouton pour activer l'unité stéréo (sur l'afficheur LCD de la télécommande apparaîtra le message "WELCOME" (bienvenue)).

Utilisation de la radio :

ALLUMER l'unité stéréo et la télécommande.

Sur l'afficheur LCD de la télécommande apparaîtra ce qui suit : "Welcome", "Load", "Radio" et le numéro de la station.

FM 106.7

Il est possible d'utiliser la touche de recherche pour chercher les fréquences. Il est possible de mémoriser jusqu'à trois stations comme présélections.

Pour configurer une station, suivre les passages ci-dessous :

a. Trouver une station que l'on souhaite mémoriser.

b. Maintenir enfoncé un des trois boutons de présélection. Le numéro de la station clignotera rapidement sur l'afficheur pour confirmer la configuration. Pour configurer deux autres stations, répéter de nouveau ce passage.

Connexion de dispositifs Apple et lecteurs MP3 moyennant USB :

- Repérer le port USB dans l'armoire du stéréo.
- Utiliser un câble de 30 pin pour dispositifs compatibles ou le câble fourni avec le propre dispositif.
- Insérer l'extrémité USB du câble dans la connexion USB sur le stéréo.
- Raccorder l'extrémité de 30 pin du câble à l'iPod/lecteur MP3 (acheté séparément).
- Après avoir raccordé le câble aux deux dispositifs, insérer le lecteur dans la base de support en caoutchouc.

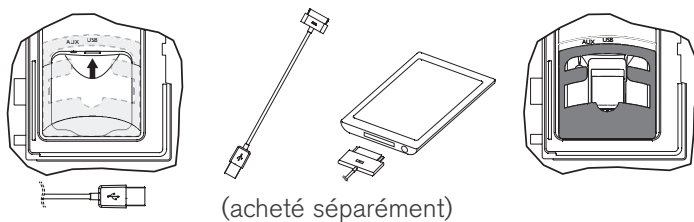

Remarque : Une fois connecté, il recharge aussi la plupart des dispositifs compatibles Apple.

Remarque : Sur ce bureau, il est impossible d'exécuter le fichier DRM (Digital Rights Management). Les fichiers personnels (MP3, WMA, iTunes ou AAC) peuvent être cryptés uniquement s'ils sont sécurisés DRM.

Utilisation du MP3/Dispositif Apple via USB :

- ALLUMER l'unité stéréo. Allumer le dispositif depuis la télécommande.
- Sur l'afficheur LCD de la télécommande apparaîtra ce qui suit : "Welcome", "USB", "Load", "Apple" (l'affichage effectif variera en fonction du dispositif connecté). Toutes les fonctions sont effectuées moyennant télécommande.
- Tandis que la musique est reproduite, l'afficheur de la télécommande affichera et fera défiler les informations suivantes : Artiste, Album, Morceau et Trace.
- Pour les fonctions opérationnelles, consulter la section "Reproduction du dispositif multimédia externe".

Utilisation de l'unité USB :

- Raccorder le dispositif USB à la connexion "USB" du stéréo.
- ALLUMER l'unité stéréo et la télécommande correspondante.
- Sur l'afficheur LCD de la télécommande apparaîtra ce qui suit : "Welcome", "USB", "Load", "TOL XX" (l'affichage effectif variera en fonction du contenu de dossiers ou fichiers de la part de l'USB). Toutes les fonctions sont effectuées moyennant télécommande.
- Tandis que la musique est reproduite, l'afficheur de la télécommande affichera et fera défiler les informations suivantes : Titre, Morceau, Artiste, Album, Dir, Musique et Trace.
- Pour les fonctions opérationnelles, consulter la section "Reproduction du dispositif multimédia externe".

Connecter le lecteur auxiliaire moyennant le câble de 3,5 mm :

- Insérer une extrémité du câble dans la connexion "Aux" du stéréo.
- Brancher l'autre extrémité du câble à la connexion jack pour écouteurs sur le dispositif Apple/lecteur MP3.
- Appuyer sur le bouton Mode de la télécommande en sélectionnant "AUX IN".
- Toutes les opérations de reproduction sont effectuées moyennant lecteur auxiliaire. Les fonctions de la télécommande du stéréo ne sont pas actives sur le lecteur auxiliaire (excepté le contrôle du volume).

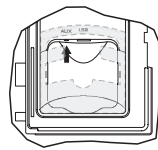

Connexion du dispositif Bluetooth :

- ALLUMER l'unité stéréo.
- Depuis le propre dispositif Bluetooth, s'assurer que la fonction Bluetooth soit ACTIVE.
- Suivre les instructions d'association du propre dispositif Bluetooth et connecter au dispositif "BLUEWAVE" qui apparaît sur l'afficheur.
- À la demande de mot de passe, saisir le code "0000".
- Sur l'afficheur LCD de la télécommande apparaîtra "BT AUDIO" si le processus est réussi.

Utilisation du dispositif Bluetooth :

- Appuyer sur les touches de recherche, haut et bas, pour faire défiler les traces (sur la télécommande).
- Appuyer sur les touches haut et bas du volume pour régler le niveau du volume de 0 à 30 (sur la télécommande).
- Toute autre opération de reproduction est effectuée moyennant dispositif Bluetooth.

Procédure de remplacement de la batterie de la télécommande

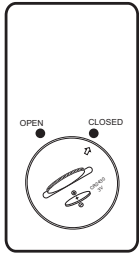

- Retourner l'unité télécommande et repérer le volet de la batterie.

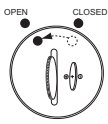

- Tourner le volet de la batterie dans le sens contraire des aiguilles d'une montre, à l'aide d'une pièce, jusqu'à la position Open (Ouvert). Lorsque le volet sera débloqué, il sortira légèrement.

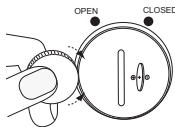

- Retirer le volet de la batterie en le soulevant vers le haut.

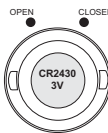

- Remplacer la batterie avec CR2430 ou équivalent

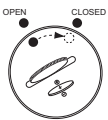

- Réinstaller le couvercle de la batterie, en tournant le volet à l'aide d'une pièce jusqu'à la position Fermé.

Remarque : *l'unité télécommande est résistante à l'eau, non imperméable. Bien que conçue pour l'utilisation dans la mini-piscine, elle ne doit pas rester dans la mini-piscine lorsque la couverture est positionnée et la mini-piscine n'est pas utilisée. La télécommande doit être rangée dans un lieu sec comme le sac de la télécommande du stéréo (si applicable) situé à l'extérieur de la couverture de la mini-piscine ou à l'intérieur de l'habitation.*

Spécifications du stéréo du système audio

Alimentation : 10,7-14,4V (DC)

Syntoniseur

Sensibilité radio FM : 8uV

Réception radio FM : Stéréo

J-LXL

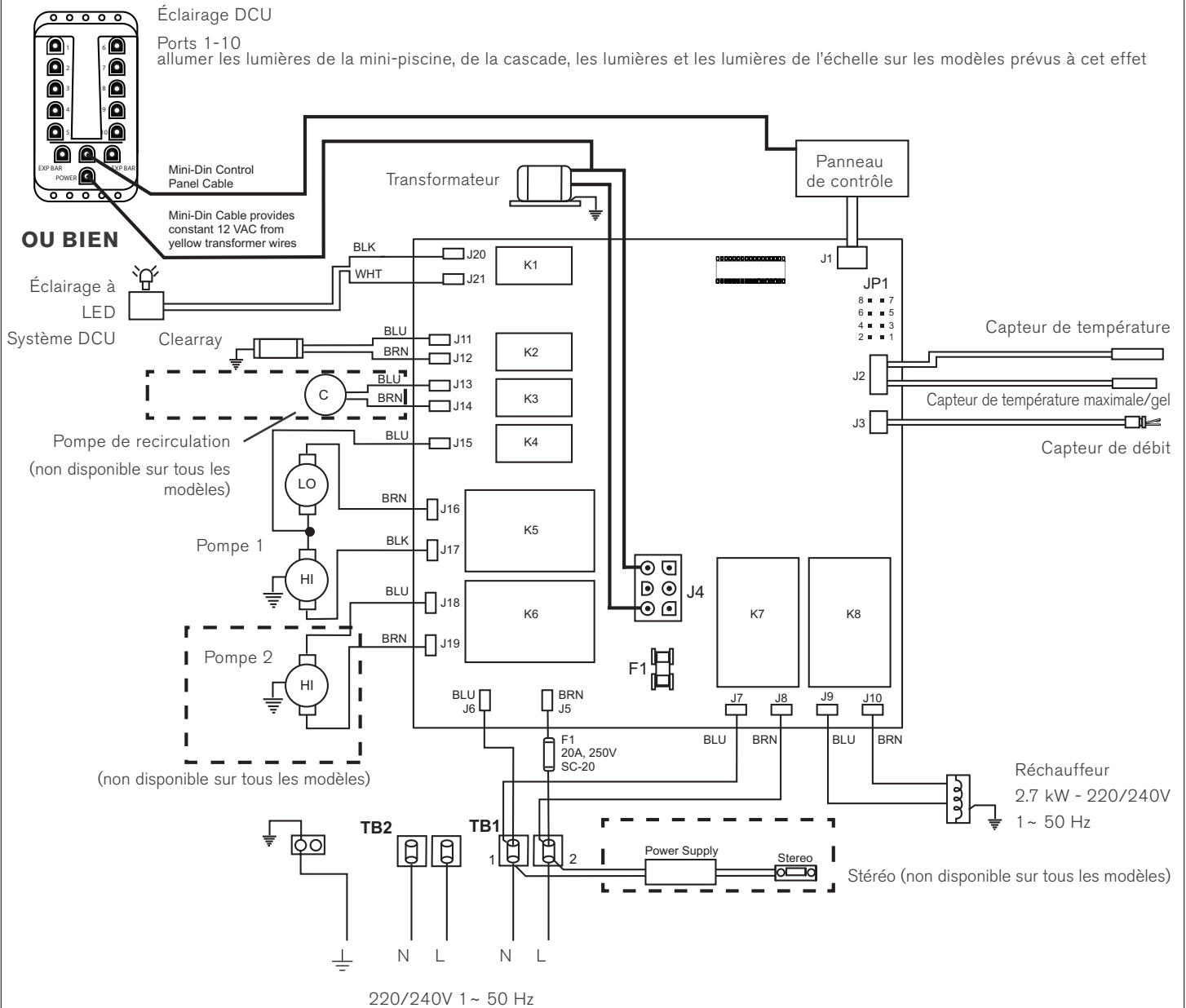



JACUZZI EUROPE S.p.A.

Socio Unico

Direzione e Coordinamento

Jacuzzi Brands, Corp. (USA)

S.S. Pontebbana, km 97,200

33098 Valvasone (PN) ITALIA

Tel + 39 0434 859111 • Fax + 39 0434 85278

www.jacuzzi.eu

info@jacuzzi.it



Jacuzzi Spa & Bath Ltd

Woodlands, Roydsdale Way, Euroway Trading Estate

Bradford, West Yorkshire - BD4 6ST

SALES

Hot Tubs - 0044 1274 471889 • hottubsales@jacuzziemea.com

Bathroom - 0044 1274 471888 • retailersales@jacuzziemea.com

AFTER SALES

Hot Tubs - 0044 1274 471887 • hottubsaftersales@jacuzziemea.com

Bathroom - 0044 1274 471886 • bathroomaftersales@jacuzziemea.com

Jacuzzi Whirlpool GmbH

A Company of Jacuzzi Brands, Corp. (USA)

Humboldtstr. 30/323

D-70771 Leinfelden-Echterdingen

Tel. 0049 (0)711 933247-20 Technik/Service/Kundendienst/Ersatzteile (After Sales)

Tel. 0049 (0)711 933247-40 Verkauf/Preise/Finish Products

Fax 0049 (0)711 933247-50

www.jacuzzi.de

info-de@jacuzzi.it

Jacuzzi France s.a.s.

8 Route de Paris

03300 Cusset Cedex (FRANCE)

Tél: +33 (0)4 70 30 90 50 • Fax: +33 (0)4 70 97 41 90

info@jacuzzi-france.com

Jacuzzi Bathroom España, SL

Sociedad unipersonal

A Company of Jacuzzi Brands, Corp. (USA)

Ausias Marc, 157-159

Graner, local A

08013 Barcelona (España)

Tel (93) 238 5031 - (93) 238 4162

Fax (93) 238 5032 - (93) 272 2149

www.jacuzzi.eu

info-es@jacuzzi.it

I dati e le caratteristiche non impegnano la Jacuzzi Europe S.p.A., che si riserva il diritto di apportare tutte le modifiche ritenute opportune senza obbligo di preavviso o di sostituzione

The data and characteristics indicated do not oblige Jacuzzi Europe, who reserves the right to make the necessary changes they feel opportune without forewarning or substitution

Les caractéristiques indiquées, n'engagent pas la Jacuzzi Europe, qui se réserve le droit d'apporter toutes les modifications qu'elle jugera opportune sans obligation de préavis ou de remplacement

Die Angaben sind für Jacuzzi Europe nicht bindend. Änderungen, die dem Fortschritt dienen, halten wir uns vor

Los datos y características indicadas no comprometen a Jacuzzi Europe que se reserva el derecho de aportar todas las modificaciones que considere oportunas sin obligación de preaviso o de sustitución

Приведенные данные и характеристики являются для фирмы Jacuzzi Europe S.p.A. необязательными. Фирма оставляет за собой право внесения всех тех изменений, которые будут признаны необходимыми, без обязательства предварительного уведомления или замены.



220104772

JACUZZI EUROPE S.p.A. • all rights reserved • JANUARY 2015



take care and live
RECYCLE !