



## OZONE KIT

O<sub>3</sub>

**Manuale installazione**  
CONSERVARE CON CURA

**Installation Manual**  
KEEP CAREFULLY

**Manuel d'installation**  
CONSERVER AVEC SOIN

**Montageanweisung**  
SORGFÄLTIG AUFBEWAHREN

**Manual de instalación**  
CONSERVAR CON CUIDADO

**Руководство по установке**  
ХРАНИТЬ БЕРЕЖНО

## Delfi

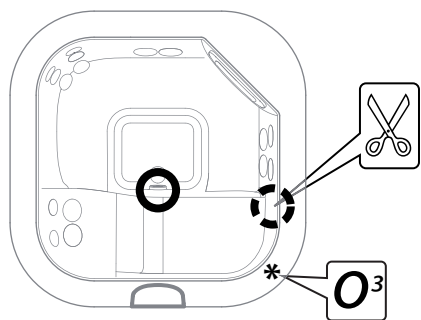

## Delfi Pro

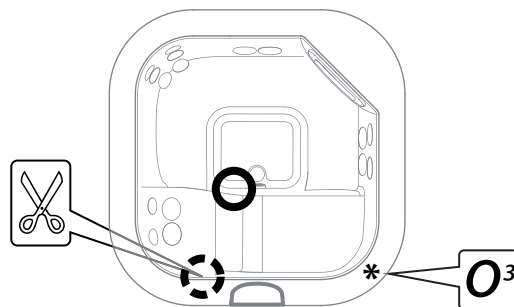

## Delos

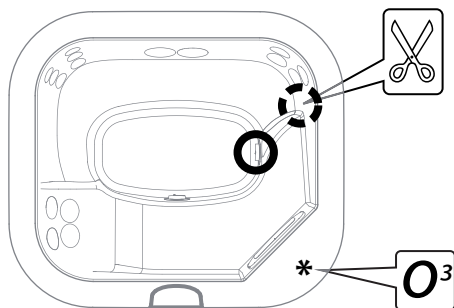

## Delos Pro

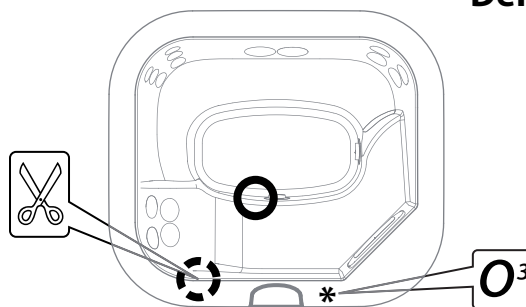

## Kios Friendly

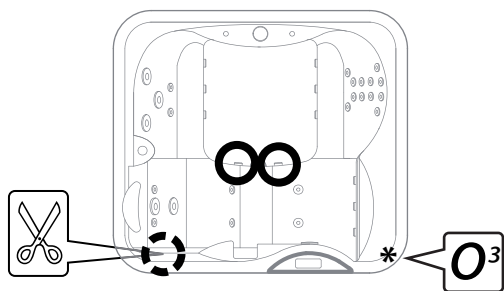

## Unique Pro

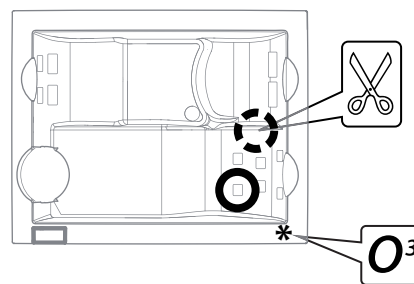

## Andros

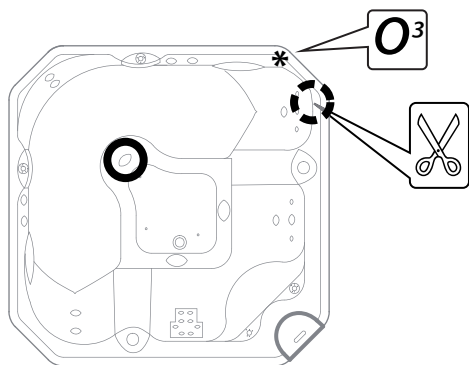

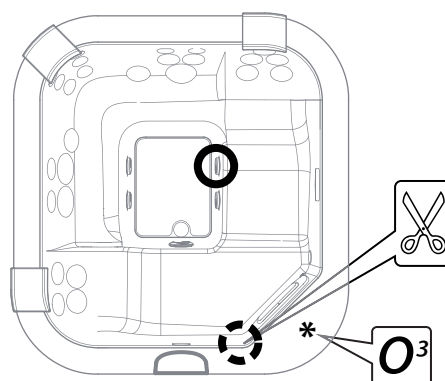

## Santorini Pro

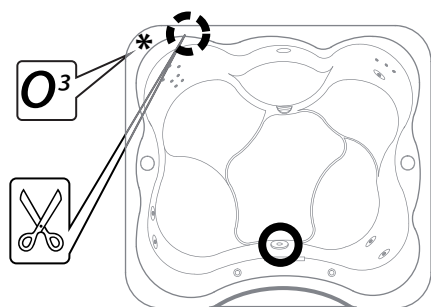

## Oxia



 *Posizione ozonizzatore • Ozonator position • Position de l'ozonisateur  
Ozonerzeuger • Posición ozonizador • Положение озонатора*

 *Taglio tubo • Hose cutting • Coupe du tuyau  
Schlauchzuschnitt • Corte tubo • Разрез трубы*

 *Bocchetta erogazione ozono • Ozone spout • Buse de sortie de l'ozone  
Ozondüse • Boquilla suministro ozono • Форсунка подачи озона*

■ Collegare il cavo di alimentazione alla cassetta elettronica. Fissare l'ozonizzatore, tramite le fascette in plastica fornite, ad uno dei puntelli della minipiscina, alla destra della cassetta elettronica (C).

**NOTA:** a seconda del modello, l'ozonizzatore può essere del tipo "A" o "B", come indicato.

■ Connect the power cable to the electric control box. Using the plastic clamps provided, fasten the ozonator to the one of the legs of the minipool, to the right of the electronic box (C).

**NOTE:** depending on the model, the ozonator can be either type "A" or "B", as shown.

■ Raccorder le câble d'alimentation au boîtier électronique. Fixer l'ozonisateur, moyennant les colliers en plastique fournis, à un des supports de la mini-piscine, à la droite du boîtier électronique (C).

**NOTE :** selon le modèle, l'ozonisateur peut être de type "A" ou "B", comme indiqué.

■ Das Stromkabel an den Elektronikschaltkasten anschließen. Den Ozonerzeuger mit den beiliegenden Kunststoffschellen an einer der Streben des Whirlpools rechts von der Steuerelektronik (C) befestigen.

**ANM.:** wie gezeigt, kann der Ozonerzeuger je nach Modell "A" oder "B" sein.

■ Conectar el cable de alimentación a la caja electrónica. Fije el ozonizador, mediante las abrazaderas de plástico suministradas, a uno de los puntales de la minipiscina, a la derecha de la caja electrónica (C).

**NOTA:** dependiendo del modelo, el ozonizador puede ser del tipo "A" o "B", como se indica.

■ Подсоединить кабель питания к электронной коробке. Закрепить озонатор при помощи предоставляемых пластиковых хомутов к одной из распорок минибассейна, с правой стороны электронной коробки (C).

**ПРИМЕЧАНИЕ:** в зависимости от модели, озонатор может быть типа "A" или "B", согласно указаний.

■ Tagliare uno spezzone del tubo collegato alla linea di mandata (su cui è installato anche il riscaldatore) ed inserire il raccordo Venturi, come indicato; fissarlo quindi con le fascette metalliche fornite.

Rispettare il senso di montaggio (freccia "FLOW" nel senso del flusso d'acqua).

■ Cut a section of tube connected to the delivery line (on which the heater is also installed) and insert the Venturi fitting, as shown. Then secure it with the metallic clamps provided. Comply with the direction of installation ("FLOW" arrow in the direction of water flow).

■ Couper un morceau du tuyau raccordé à la ligne de refoulement (sur laquelle est également installé le dispositif de chauffage) et insérer le raccord Venturi, comme indiqué; le fixer ensuite avec les colliers métalliques fournis.

Respecter le sens de montage (flèche "FLOW" dans le sens du flux de l'eau).

■ Ein Teilstück des Rohrs, das an die Druckleitung (an der auch das Heizgerät installiert ist) angeschlossen ist, abschneiden und, wie gezeigt in den Venturi-Anschluss stecken, mit den beiliegenden Metallschellen befestigen.

Die Montagerichtung beachten (Pfeil "FLOW" in Fließrichtung des Wassers).

■ Corte un tramo del tubo conectado a la línea de impulsión (en la que está instalado también el calentador) y acople el empalme Venturi, de la manera indicada; a continuación fijelo con las abrazaderas metálicas suministradas.

Respete el sentido de montaje (flecha "FLOW" en el sentido del flujo del agua).

■ Отрезать часть трубы, подсоединенную к напорной линии (на который также установлен нагреватель), и установить соединение Вентури, согласно указаний; затем закрепить его посредством предоставляемых металлических хомутов.

Соблюдать направление монтажа (стрелка "ПОТОК" в направлении потока воды).

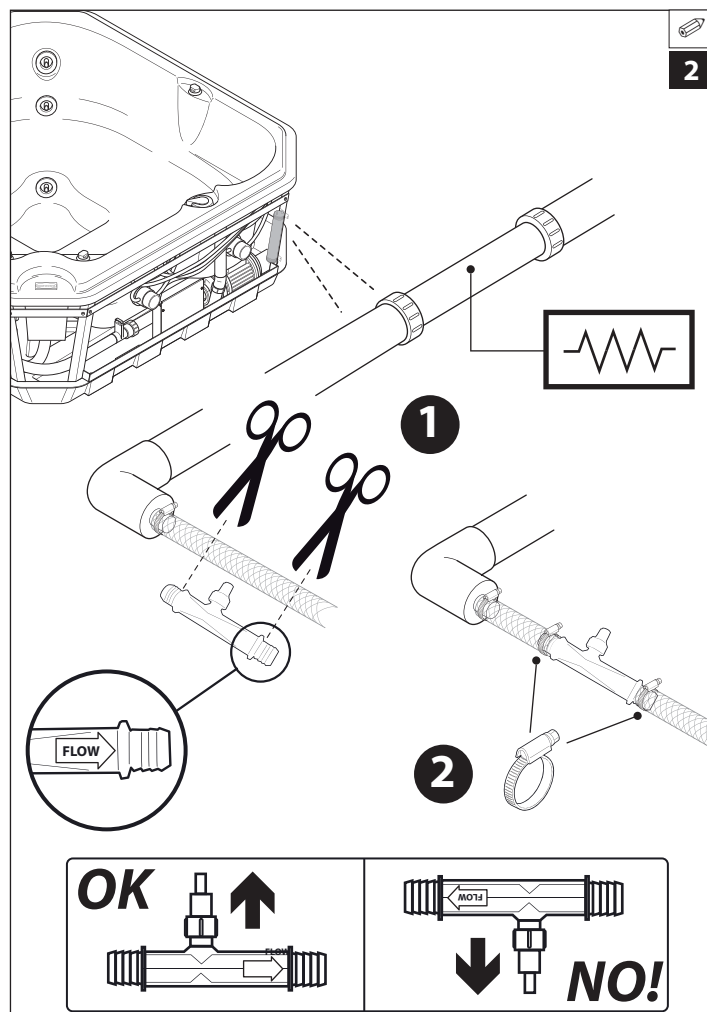
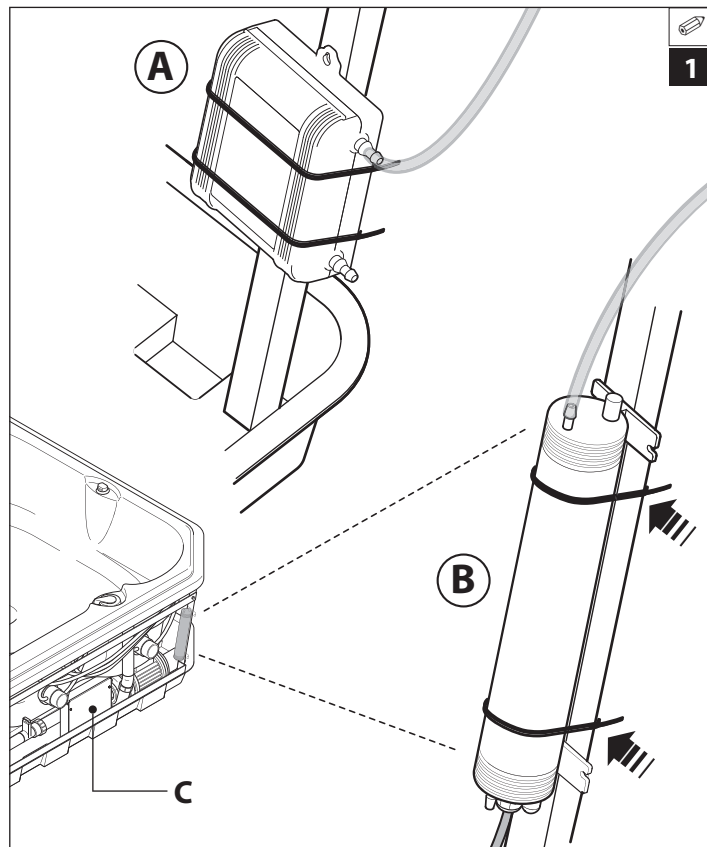

■ Tagliare uno spezzone del tubicino proveniente dall'ozonizzatore ed inserire un'estremità sul raccordo Venturi; l'altra andrà inserita sulla valvola di "non ritorno".

■ Cut a section of the tube from the ozonator and insert one end on the Venturi connection. The other is to be inserted on the check valve.

■ Couper un morceau du tuyau provenant de l'ozonisateur et insérer une extrémité sur le raccord Venturi ; l'autre devra être inséré sur la vanne de "non-retour".

■ Ein Teilstück des Rohrs, das vom Ozonerzeuger kommt, abschneiden und ein Ende in den Venturi-Anschluss stecken, das andere Ende steckt man in das "Rückschlag"-ventil.

■ Corte un tramo del tubito procedente del ozonizador e introduzca un extremo en el empalme Venturi; el otro deberá introducirse en la válvula de "no retorno".

■ Отрезать участок трубки, выходящий из озонатора, и установить конец на соединение Вентури; другой будет установлен на "обратный" клапан.

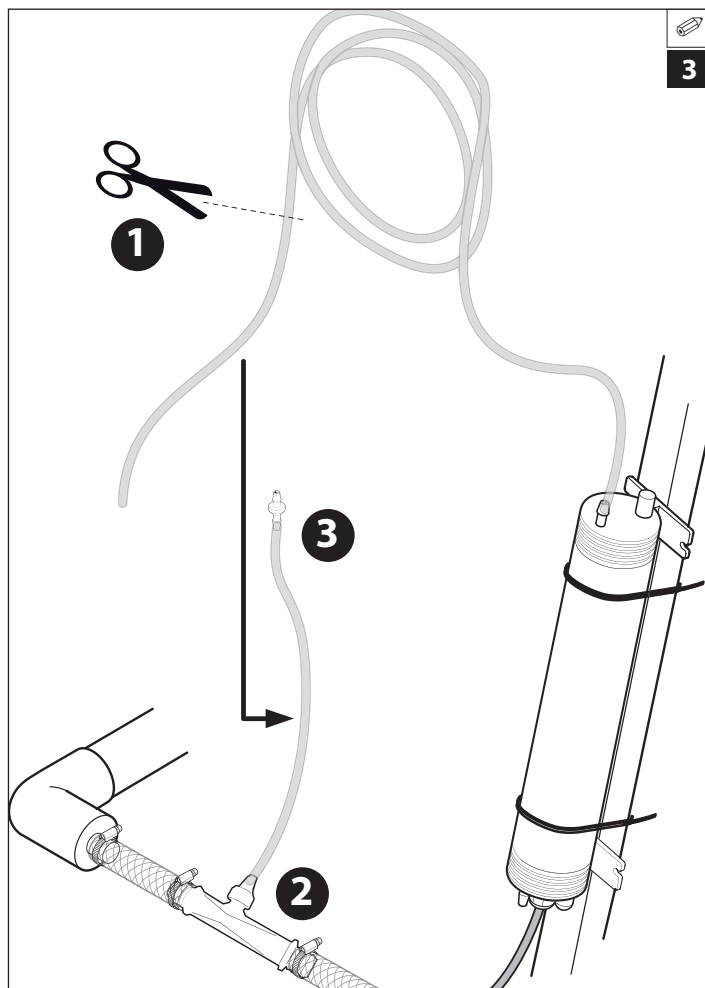

■ Avvolgere la parte eccedente del tubicino proveniente dall'ozonizzatore e fissarlo alla traversa della minipiscina.

Verificare che la valvola di "non ritorno" sia montata correttamente (l'aria deve scorrere liberamente dall'ozonizzatore al raccordo Venturi).

■ Wrap the excess part of the tube from the ozonator and fasten it to the crosspiece of the minipool.

Ensure that the check valve is installed correctly. The air must flow freely from the ozonator to the Venturi fitting.

■ Enrouler la partie en trop du tuyau provenant de l'ozonisateur et le fixer à la traverse de la mini-piscine.

Vérifier que la vanne de "non-retour" soit montée correctement (l'air doit passer librement de l'ozonisateur au raccord Venturi).

■ Den überstehende Teil des Schlauches, der vom Ozonerzeuger kommt, aufwickeln und an der Querstrebe des Whirlpools befestigen.

Prüfen, ob das "Rückschlag"-ventil richtig montiert wurde (die Luft muss ungehindert vom Ozonerzeuger zum Venturi-Anschluss strömen).

■ Enrolle la parte sobrante del tubito procedente del ozonizador y fijelo al travesaño de la minipiscina.

Compruebe que la válvula de "no retorno" esté montada correctamente (el aire debe fluir libremente desde el ozonizador al empalme Venturi).

■ Завернуть избыточную часть трубки, выходящую из озонатора, и прикрепить к поперечине минибассейна.

Проверить, что "обратный клапан" montирован правильным образом (воздух должен свободно перемещаться от озонатора к соединению Вентури).

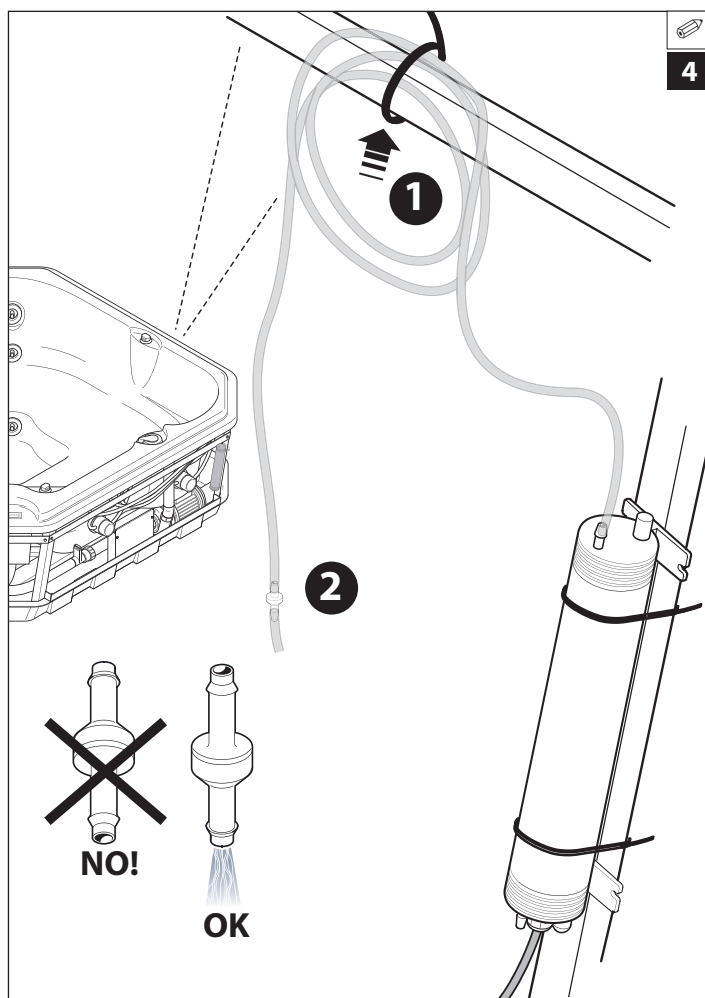

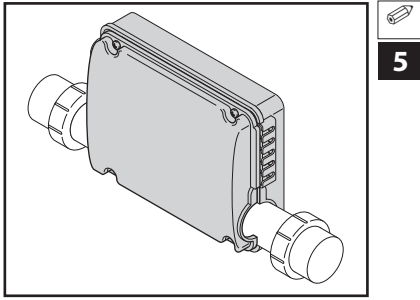

5

■ Se la cassetta elettronica e l'ozonizzatore in dotazione sono quelli indicati, collegare il cavo proveniente dall'ozonizzatore al morsetto indicato (4), facendolo passare nel fermacavo che risulta libero (2-3).

■ If the electronic box and the ozonator provided are those indicated, connect the cable from the ozonator to the indicated terminal (4), running it through the cable clamp that is free (2-3).

■ Si le boîtier électronique et l'ozonisateur fourni sont ceux indiqués, raccorder le câble provenant de l'ozonisateur à la borne indiquée (4), en le faisant passer dans le serre-câble libre (2-3).

■ Falls die Steuerelektronik und der Ozonerzeuger den Angaben entsprechen, das vom Ozonerzeuger kommende Kabel an der gezeigten Klemme (4) anschliessen, dabei ist es durch die freie Kabelhalterung (2-3) zu ziehen.

■ Si la caja electrónica y el ozonizador suministrados son los indicados, conecte el cable procedente del ozonizador al borne indicado (4), haciéndolo pasar por el sujetacables que queda libre (2-3).

■ Если электронная коробка и озонатор, предоставляемые в принадлежности, соответствуют указанным, подсоединить кабель, выходящий из озонатора, к указанному зажиму (4), обеспечивая его прохождение через держатель провода, который остаётся свободным (2-3).

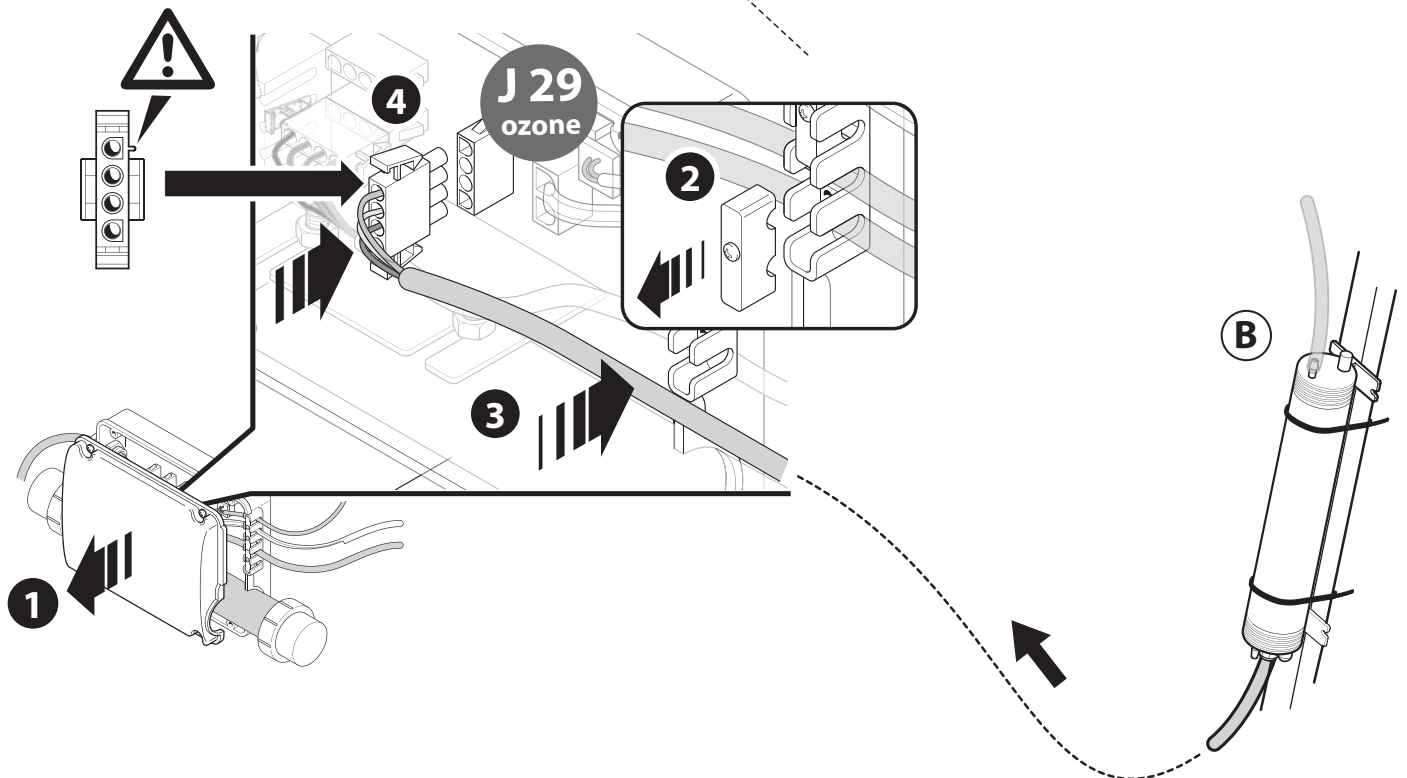
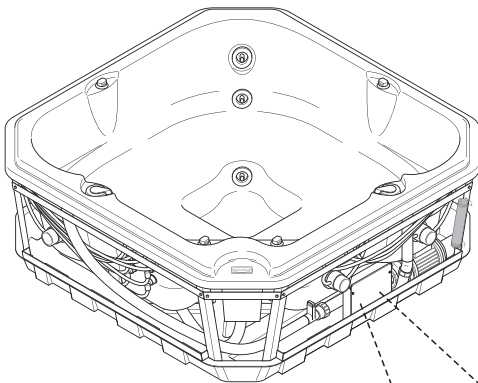

■ Se invece l'ozonizzatore in dotazione è del tipo "A", collegare il cavo di alimentazione con lo spezzone provvisto di connettore (fornito), utilizzando un sistema di connessione a norma. Collegare quindi il connettore al morsetto indicato (5), facendolo passare nel fermacavo che risulta libero (3-4).

■ If instead the ozonator provided is type "A", connect the power cord with the section with a connector (included), using an approved connection system. Then connect the connector to the indicated terminal (5), running it through the free cable clamp (3-4).

■ Si par contre l'ozonisateur fourni est de type "A", raccorder le câble d'alimentation avec le morceau pourvu de connecteur (fourni), en utilisant un système de connexion conforme. Raccorder ensuite le connecteur à la borne indiquée (5), en le faisant passer dans le serre-câble libre (3-4).

■ Falls der mitgelieferte Ozonerzeuger ein Modell "A" sein sollte, das Versorgungskabel mit dem Teilstück mit Verbinder (liegt bei) anschließen, hierzu ein normgerechtes Anschlussystem verwenden. Anschließend den Verbinder an der gezeigten Klemme (5) anschließen, dabei ist er durch die freie Kabelhalterung (3-4) zu führen.

■ Si en cambio el ozonizador suministrado es de tipo "A", conecte el cable de alimentación con el tramo dotado de conector (suministrado), utilizando un sistema de conexión conforme. Conecte después el conector al borne indicado (5), haciéndolo pasar por el sujetacables que queda libre (3-4).

■ Если же озонатор, предоставляемый в принадлежности, типа "А", соединить кабель питания с участком, оснащённым разъёмом (предоставляемым), используя систему соединения, соответствующую нормативу. Затем подсоединить разъём к указанному зажиму (5), обеспечивая его прохождение в держателе проводов, который остаётся свободным (3-4).

5a

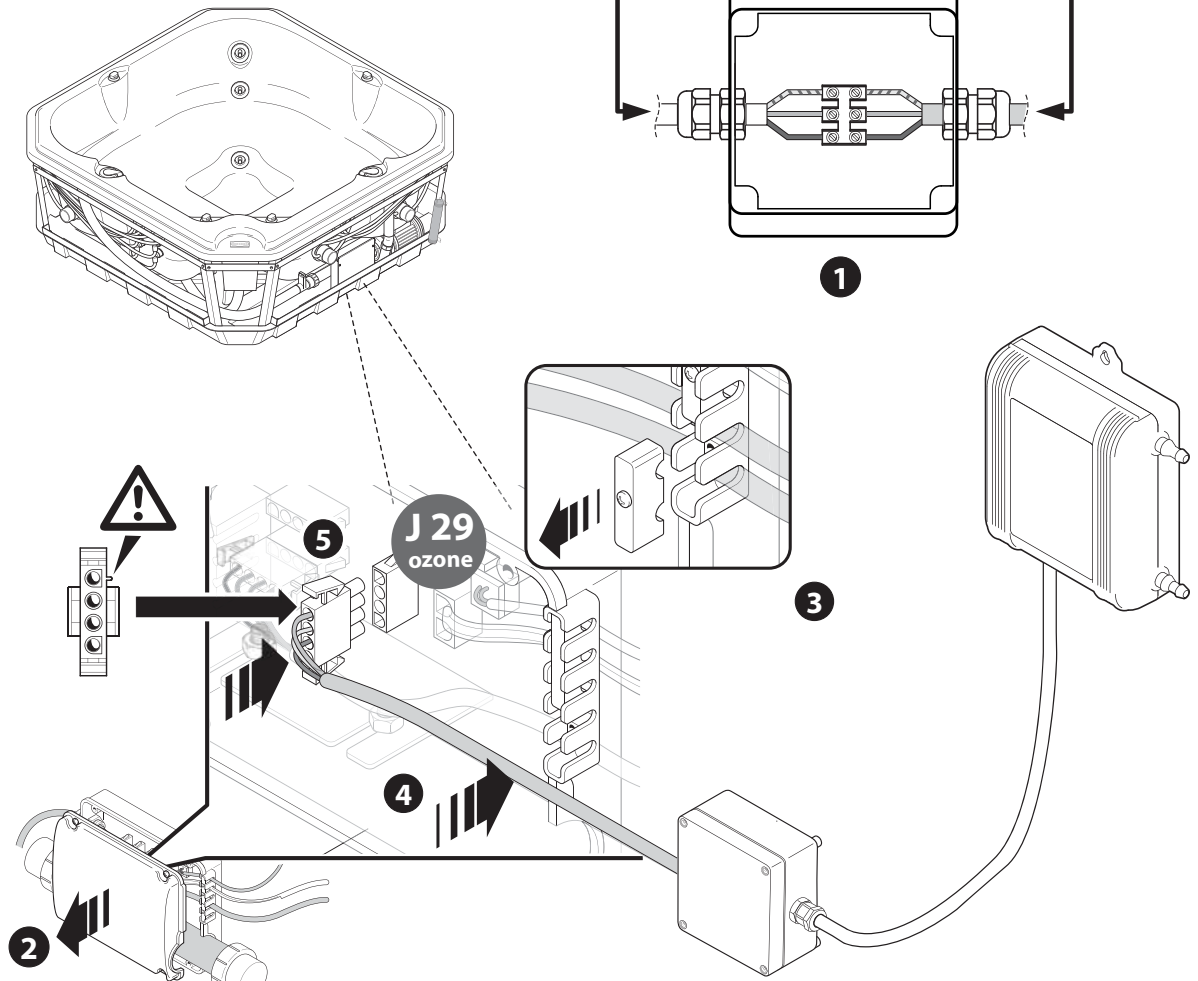
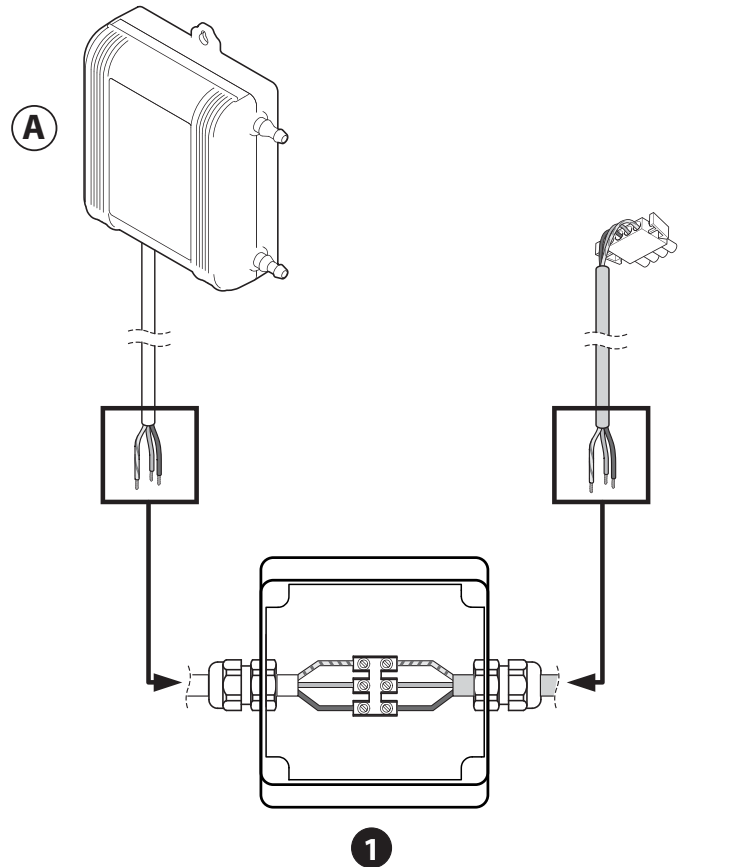
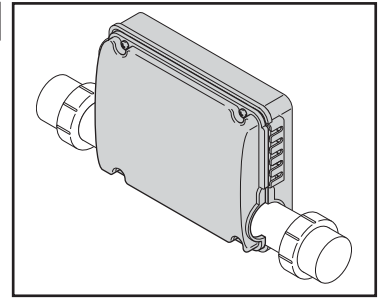

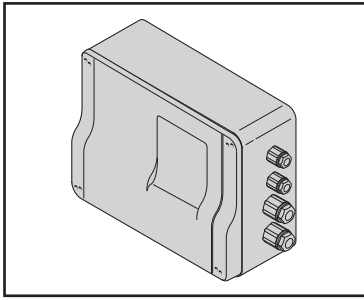

6

■ Se la cassetta elettronica in dotazione è quella indicata, rimuovere il connettore dal cavo dell'ozonizzatore ed infilarlo nel pressacavo indicato (1-2-3).

**NOTA:** questa fase non risulta necessaria se l'ozonizzatore è del tipo "A".

Collegare quindi il conduttore "nero" al morsetto "L", quello "bianco" al morsetto "N" e quello di terra al morsetto corrispondente (premere verso il basso il meccanismo di bloccaggio ed infilare il conduttore nel morsetto).

■ If the electronic box provided is the one indicated, remove the connector from the cable of the ozonator and insert it in the indicated cable clamp (1-2-3).

**NOTE:** this phase is not necessary if the ozonator is type "A".

Then connect the black wire to terminal L, the white wire to terminal N, and the earth wire to the corresponding terminal (press the locking mechanism down and insert the wire in the terminal).

■ Si le boîtier électronique fourni est celui indiqué, retirer le connecteur du câble de l'ozonisateur et l'enfiler dans le serre-câble indiqué (1-2-3).

**NOTA :** cette phase n'est pas nécessaire si l'ozonisateur est de type "A".

Raccorder ensuite le conducteur "noir" à la borne "L", le "blanc" à la borne "N" et celui de terre à la borne correspondante (presser vers le bas le mécanisme de blocage et enfiler le conducteur dans la borne).

■ Falls die mitgelieferte Steuerelektronik den Angaben entspricht, den Verbinder vom Kabel des Ozonerzeugers abnehmen und ihn in die gezeigte Kabelklemme (1-2-3) stecken. **ANM.:** diese Phase ist nicht notwendig, wenn es sich beim Ozonerzeuger um ein Modell "A" handelt.

Anschließend den "schwarzen" Leiter an die Klemme "L", den "weißen" an die Klemme "N" und den Erdungsleiter an die betreffende Klemme (den Klemmmechanismus nach unten drücken und den Leiter in die Klemme stecken) anschließen.

■ Si la caja electrónica suministrada es la indicada, extraiga el conector del cable del ozonizador e introdúzcalo en el prensacables indicado (1-2-3).

**NOTA:** esta fase no es necesaria si el ozonizador es del tipo "A".

A continuación conecte el conductor "negro" al borne "L", el "blanco" al borne "N" y el de tierra al borne correspondiente (presione hacia abajo el mecanismo de bloqueo e introduzca el conductor en el borne).

■ Если предоставленная в принадлежности электронная коробка соответствует указанной, снять разъем с кабеля озонатора и вставить его в указанный кабельный зажим (1-2-3).

**ПРИМЕЧАНИЕ:** данная фаза не является необходимой, если озонатор типа "A".

Затем подсоединить "чёрный" проводник к зажиму "L", а "белый" к зажиму "N", заземление к соответствующему зажиму (нажать вниз механизм блокировки и вставить проводник в зажим).

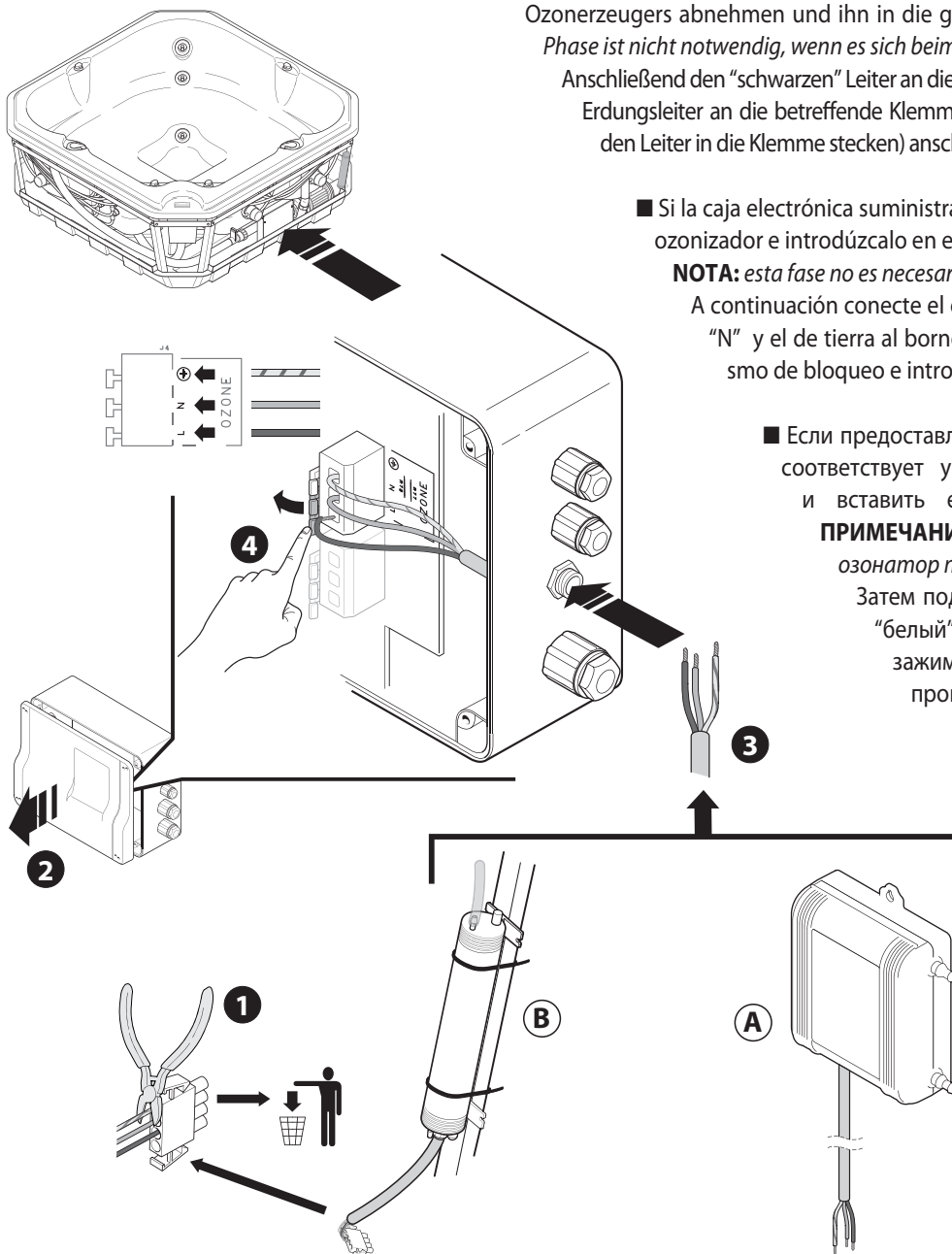

**JACUZZI EUROPE S.p.A.****Socio Unico****Direzione e Coordinamento****Jacuzzi Brands, Corp. (USA)**

S.S. Pontebbana, km 97,200

33098 Valvasone (PN) ITALIA

Tel + 39 0434 859111 • Fax + 39 0434 85278

[www.jacuzzi.eu](http://www.jacuzzi.eu)[info@jacuzzi.it](mailto:info@jacuzzi.it)

---

**Jacuzzi UK**

Woodlands, Roydsdale Way, Euroway Trading Estate

Bradford, West Yorkshire - BD4 6ST

Tel 0044 1274 471888 • Fax 0044 1274 471856

Tel 0044 1274 475178 • Fax 0044 1274 654771 (After Sales)

[www.jacuzzi.co.uk](http://www.jacuzzi.co.uk)[sales@jacuzziuk.com](mailto:sales@jacuzziuk.com) - [aftersales@jacuzziuk.com](mailto:aftersales@jacuzziuk.com)

---

**Jacuzzi Whirlpool GmbH****A Company of Jacuzzi Brands, Corp. (USA)**

Humboldtstr. 30/32

D-70771 Leinfelden-Echterdingen

Tel. 0049 (0)711 933247-20 Technik/Service/Kundendienst/Ersatzteile (After Sales)

Tel. 0049 (0)711 933247-40 Verkauf/Preise/Finish Products

Fax. 0049 (0)711 933247-50

[www.jacuzzi.de](http://www.jacuzzi.de)[info-de@jacuzzi.it](mailto:info-de@jacuzzi.it)

---

**Jacuzzi France s.a.s.**

8 Route de Paris

03300 Cusset Cedex (FRANCE)

Tél: +33 (0)4 70 30 90 50 • Fax: +33 (0)4 70 97 41 90

[info@jacuzzi france.com](mailto:info@jacuzzi france.com)

---

**Jacuzzi Bathroom España, SL****Sociedad unipersonal****A Company of Jacuzzi Brands, Corp. (USA)**

C/Ausias Marc, 157-159

Graner, Local A

08013 Barcelona (España)

Tel (93) 238 5031 • Fax (93) 238 5032

[www.jacuzzi.eu](http://www.jacuzzi.eu)[info-es@jacuzzi.it](mailto:info-es@jacuzzi.it)

I dati e le caratteristiche non impegnano la Jacuzzi Europe S.p.A., che si riserva il diritto di apportare tutte le modifiche ritenute opportune senza obbligo di preavviso o di sostituzione

The data and characteristics indicated do not oblige Jacuzzi Europe, who reserves the right to make the necessary changes they feel opportune without forewarning or substitution

Les caractéristiques indiquées, n'engagent pas la Jacuzzi Europe, qui se réserve le droit d'apporter toutes les modifications qu'elle jugera opportune sans obligation de préavis ou de remplacement

Die Angaben sind für Jacuzzi Europe nicht bindend. Änderungen, die dem Fortschritt dienen, halten wir uns vor

Los datos y características indicadas no comprometen a Jacuzzi Europe que se reserva el derecho de aportar todas las modificaciones que considere oportunas sin obligación de preaviso o de sustitución

Приведенные данные и характеристики являются для фирмы Jacuzzi Europe S.p.A. необязательными. Фирма оставляет за собой право внесения всех тех изменений, которые будут признаны необходимыми, без обязательства предварительного уведомления или замены.



220107880

JACUZZI EUROPE S.p.A. • all rights reserved • MAY 2011

