

ALIMIA
SIENNA
VIRGINIA
ENJOY



experience



Uso & Manutenzione
CONSERVARE CON CURA

Use & maintenance
KEEP CAREFULLY

Utilisation & entretien
GARDEZ SOIGNEUSEMENT

Bedienung und Wartung
SORGFÄLTIG AUFBEWAHREN

Uso & Mantenimiento
CONSERVAR CON CUIDADO

Эксплуатации и обслуживанию
ХРАНИТЬ БЕРЕЖНО

experience

ALIMIA_SIENNA_VIRGINIA_ENJOY

Index

| | |
|------------------|----|
| • Italiano | 5 |
| • English | 17 |
| • Français | 29 |
| • Deutsch | 41 |
| • Español | 53 |
| • Русский | 65 |





SPA come *Salus Per Aquam*, ovvero la Salute grazie all'Acqua: è proprio questa la filosofia delle Spa (minipiscine) Jacuzzi®, leader nel settore dell'idromassaggio, che con i modelli Experience ha dato un nuovo significato all'idroterapia, portandolo nelle abitudini quotidiane di moltissime persone e contribuendo così a migliorare la qualità della loro vita.

La cura del corpo e della mente attraverso l'acqua, per eliminare lo stress o per donare benessere a muscoli e articolazioni, è basata su tre fattori:

- il calore dell'acqua, che innalza la temperatura corporea e di conseguenza dilata le vene e le arterie, migliorando così la circolazione sanguigna.

- il non gravare del peso corporeo sulle articolazioni; infatti, grazie all'immersione in acqua, si ha una riduzione dello stesso di circa il 90%.

- la disposizione sapiente dei getti e la corretta miscela di aria ed acqua, che permette di ottenere un massaggio idroterapico ideale per tutte le zone del corpo: collo, spalle, schiena, cervicali, lombari, braccia, gambe; massaggio che diventa ancora più efficace e divertente grazie ai blower, speciali dispositivi che sprigionano dal fondo e dai lati della minipiscina milioni di bolle d'aria.

Inoltre, le Spa Experience sono corredate di fari multicolori che, abbinati all'azione dell'acqua, creano una scenografia unica, restituendo al corpo e alla mente l'equilibrio naturale.

Ed è anche possibile utilizzare gli oli essenziali estratti dai vari fiori, piante o frutti preferiti, arricchendo così la seduta idroterapica di nuovi e stimolanti significati.

Le Spa Experience costituiscono la punta di diamante della produzione Jacuzzi®: curate nei particolari e dotate di soluzioni tecniche d'avanguardia, dotate di una tecnologia sofisticata e allo stesso tempo facili da usare, le Spa Jacuzzi® Experience sono un prestigioso universo di sensazioni, da vivere ovunque, in qualsiasi contesto, a tutte le età.

Verifiche preliminari

L'utente deve individuare una persona qualificata in grado di gestire e condurre l'impianto, in particolare per quanto concerne le operazioni:

- ▶ **Carico dell'acqua.**
- ▶ **Programmazione della temperatura e riscaldamento dell'acqua.**
- ▶ **Abilitazione dei comandi dell'idromassaggio, del riscaldamento con filtrazione, dei blower e dei fari.**

▶ **Controllo e/o regolazione delle valvole a sfera montate sulle tubazioni che collegano la minipiscina con lo spa-pak (gruppo di comando) e con la vasca di compenso, verifica efficienza del filtro e della corretta posizione della valvola selettiva, verifica di funzionalità dell'impianto.**

▶ **Controllo dei vari parametri relativi al trattamento dell'acqua.**

 **Per quanto riguarda il mantenimento della qualità dell'acqua, le modalità e le avvertenze d'uso dei relativi prodotti chimici, consultare la guida al sistema Jacuzzi di trattamento dell'acqua e il relativo catalogo.**

L'utente, a meno che non appartenga alla categoria di persone sopra descritte, dovrà limitarsi ad operare secondo quanto esposto di seguito, evitando qualsiasi intervento diverso, accertandosi, prima di avviare l'impianto, che esso sia stato predisposto per il corretto funzionamento e che la temperatura dell'acqua sia quella desiderata.

In caso di guasto o malfunzionamento, egli dovrà limitarsi a scollegare l'impianto, operando sugli interruttori generali installati in zona accessibile, e poi richiedere l'intervento di tecnici specializzati.

La Jacuzzi Europe S.p.A. declina ogni responsabilità nel caso che le operazioni previste nel manuale del gestore dell'impianto non vengano eseguite da personale specializzato.

Idromassaggio

I getti idromassaggianti ( **1-1b**) vengono azionati da una o due pompe, che possono essere attivate tramite i rispettivi pulsanti installati a bordo vasca (vedi figura).

ATTIVAZIONE



▶ Per azionare la/e pompa/e, premere il/i relativo/i pulsante/i; agire allo stesso modo per fermare la/e pompa/e.

La funzione si ferma comunque automaticamente dopo 20 minuti (valore predefinito in fabbrica).

È comunque possibile variare questo tempo seguendo le indicazioni date nel manuale d'installazione.

- Verificare che i pulsanti siano stati abilitati dal gestore dell'impianto secondo le indicazioni riportate nel manuale d'installazione.

- Ognuna delle due pompe idromassaggio (**p1 - p2**) gestisce un certo numero di getti (vedi disegni).

NOTA: si ricorda che tutte le operazioni relative all'abilitazione dei pulsanti e alla programmazione sono di esclusiva competenza del gestore dell'impianto.

CONSIGLI D'UTILIZZO

Il "cuore" dell'idromassaggio delle Spa Experience è costituito da un sistema di idrogetti regolabili; sono pensati per stimolare diverse parti del corpo a seconda del luogo in cui sono posizionati: massaggio morbido e delicato per assaporare il vero relax, oppure getti più energici e tonificanti per defaticare e rivitalizzare spalle, schiena e arti inferiori ( **1-1b**).

▶ Getti "A"

Queste bocchette agiscono sulle zone più sensibili del collo e della schiena, tramite un getto costante e molto intenso, che elimina la tensione muscolare.

▶ Getti "B"

Questo tipo di getti genera un flusso localizzato, che crea una spirale di aria e acqua, perfetta per stimolare gruppi muscolari di media dimensione; hanno un effetto tonificante.

▶ Getti "C"

Sono le bocchette di maggiori dimensioni; consentono un'idroterapia intensa. Il getto a spirale genera un flusso crescente d'aria e acqua che effettua un massaggio rinvigorente su gruppi muscolari estesi.

► **Getti “D”**

La particolare azione a spirale genera un flusso crescente d'aria e acqua che effettua un vigoroso massaggio su spalle, schiena, polpacci e piedi.

► **Getti “E”**

Questo tipo di getti producono la massima portata grazie a un più alto rapporto aria/acqua. Forniscono un getto consistente e direzionabile, particolarmente efficace sui muscoli della parte inferiore della schiena.

► **Getti “F”**

Questo tipo di getti generano un flusso d'acqua rotante adatto a massaggiare la zona lombare della schiena.

► **Getti “G”**

Questo tipo di getti agiscono sulle zone più sensibili del collo e della schiena producendo un getto d'acqua costante e molto intenso che elimina la tensione muscolare.

Alimia Experience

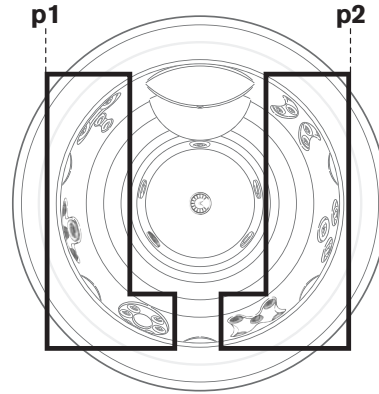
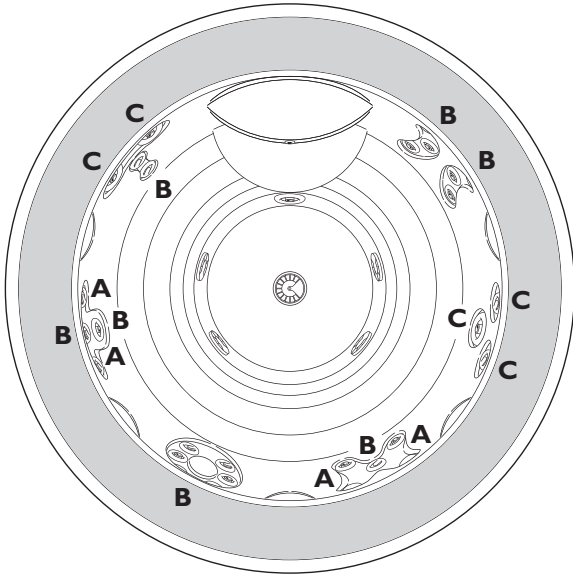

A

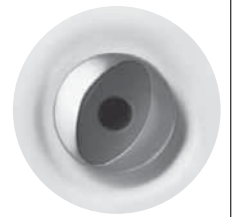

B



C



Sienna Experience

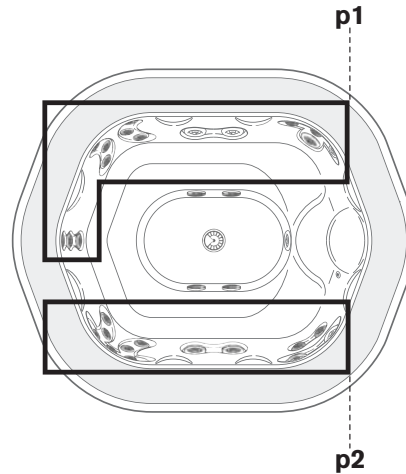
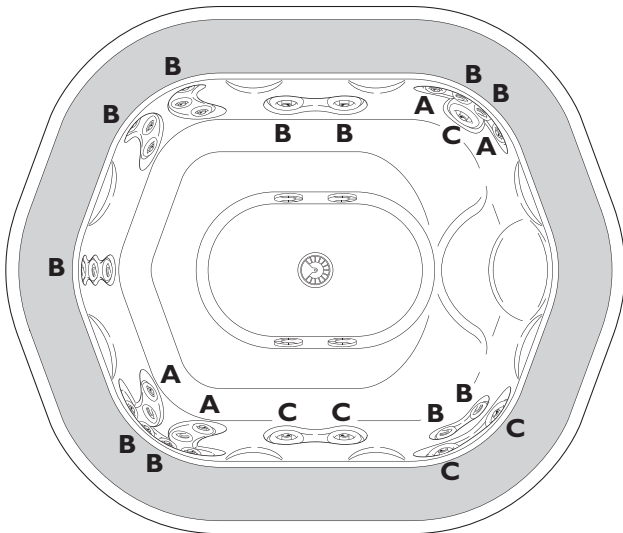

Virginia Experience

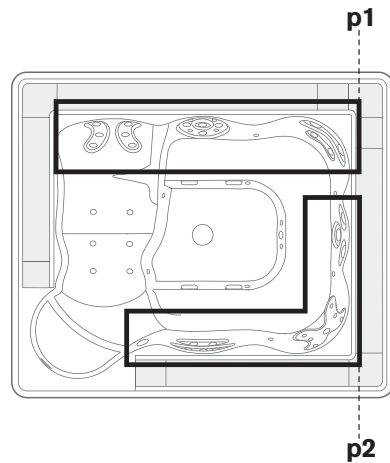
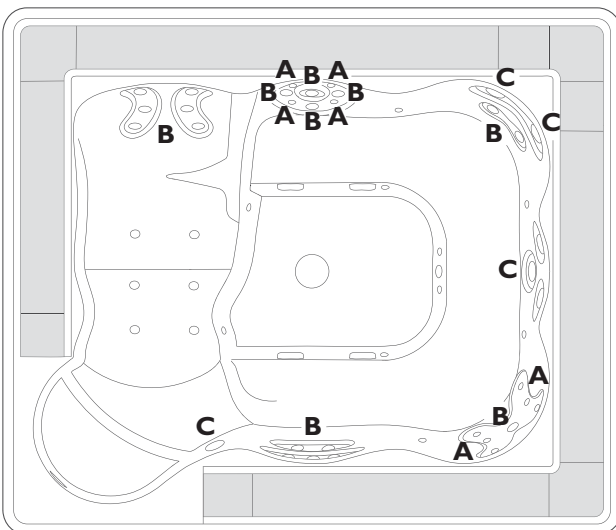

1

BASE

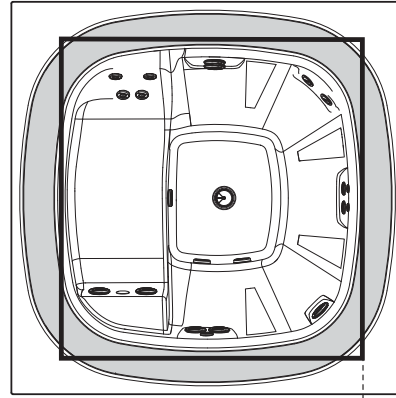
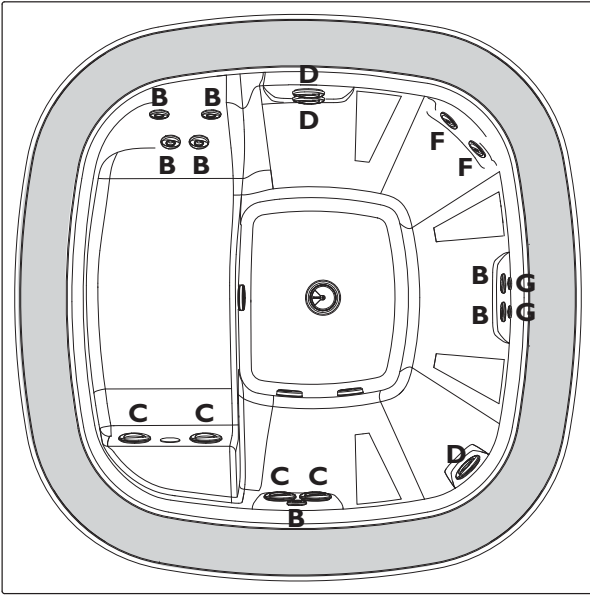

p1

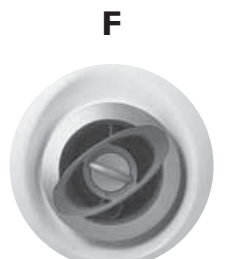
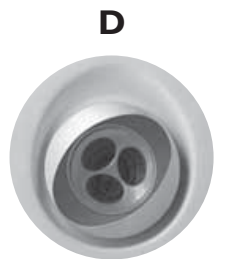
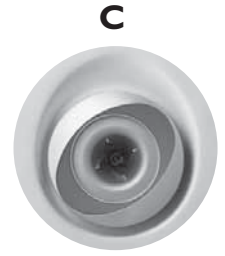
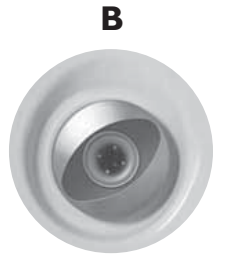

B

C

D

E

F

G



1b

TOP

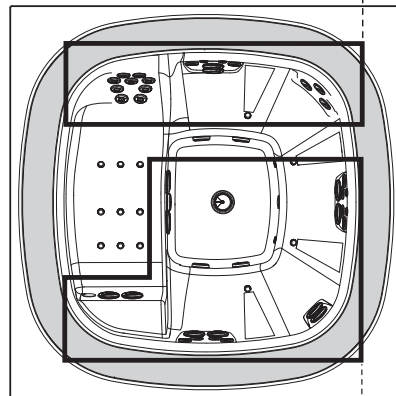
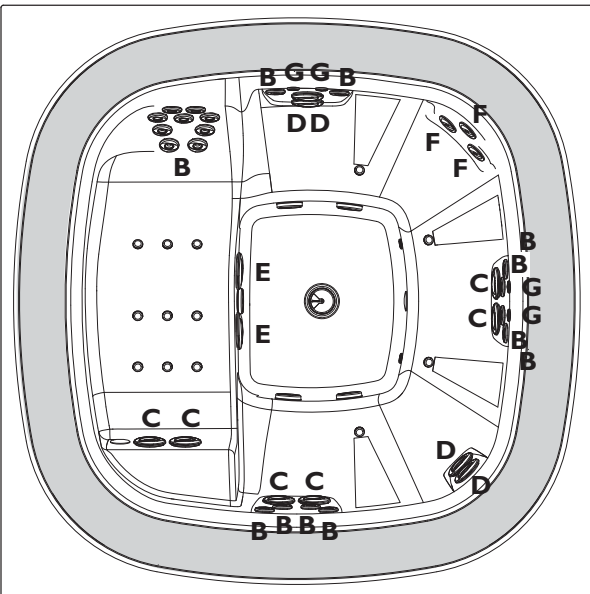

p2

p1

■ Un esempio: Enjoy Experience

Le 6 sedute di Enjoy sono state pensate per offrire il vero percorso benessere Jacuzzi® che coinvolge tutte le fasce muscolari e garantisce la massima efficacia.



▲ L'idromassaggio della posizione di ingresso attiva la circolazione e alleggerisce le articolazioni inferiori.



▲ Un delicato massaggio della schiena, in particolare delle spalle e della zona lombare che stimola l'irrorazione sanguigna e scioglie le articolazioni.



▲ L'idromassaggio si fa più intenso ed energico. I muscoli sono sollecitati, la circolazione stimolata, la pelle viene coinvolta dal flusso rotante dei getti, beneficiandone.



▲ Massima potenza dell'idromassaggio che coinvolge tutte le zone del corpo. Fase intermedia, ideale per sciogliere le rigidità e rilassare i muscoli.



▲ L'idromassaggio torna ad essere morbido, modulato, la muscolatura è più rilassata, la fatica si allontana.



▲ E' il momento del relax totale della lounge. Una doppia fila di delicati getti massaggia tutto il corpo come leggere dita d'acqua. I blower accarezzano bicipiti femorali e polpacci, mentre il getto plantare tonifica piedi e gambe.



▲ Adesso, a massaggio spento, non vi resta che lasciarvi fluttuare nell'abbraccio della vostra minipiscina: il corpo riposa, lo spirito rinasce.

Blower (se previsto)

I getti d'aria (☛ 2-2b) vengono azionati da due compressori d'aria (blower) che possono essere attivati (solo contemporaneamente) con il rispettivo pulsante installato a bordo vasca (vedi figura).

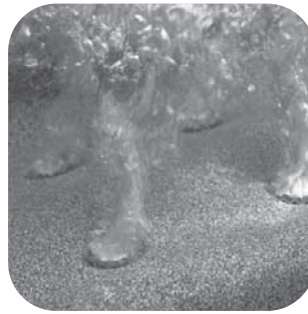

■ ATTIVAZIONE



► Per azionare i blower, premere il relativo pulsante; agire allo stesso modo per fermare la funzione.

La funzione si ferma comunque automaticamente dopo 20 minuti (valore predefinito in fabbrica).

È comunque possibile variare questo tempo seguendo le indicazioni date nel manuale d'installazione.

► È possibile arricchire l'effetto "blower" con il profumo dell'essenza preferita; ciò viene ottenuto per mezzo di speciali cartucce profumate, da inserire nell'apposito vano previsto nelle vicinanze del blower (fare riferimento al manuale d'installazione, cap. "Installazione e collegamenti idraulici").

- Verificare che i pulsanti siano stati abilitati dal gestore dell'impianto secondo le indicazioni riportate nel manuale d'installazione.

NOTA: si ricorda che tutte le operazioni relative all'abilitazione dei pulsanti e alla programmazione, nonché l'inserimento o sostituzione della cartuccia profumata, sono di esclusiva competenza del gestore dell'impianto.

Alimia Experience

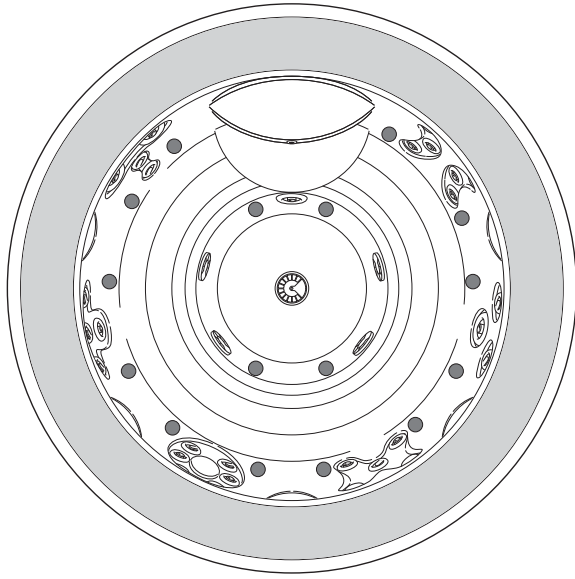

Sienna Experience

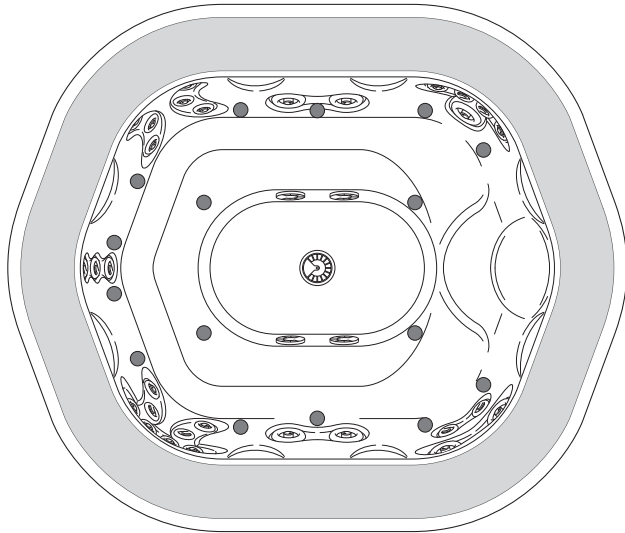

Virginia Experience

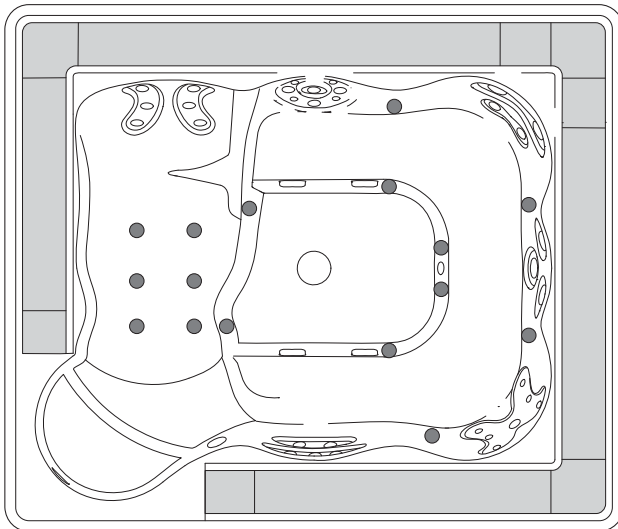

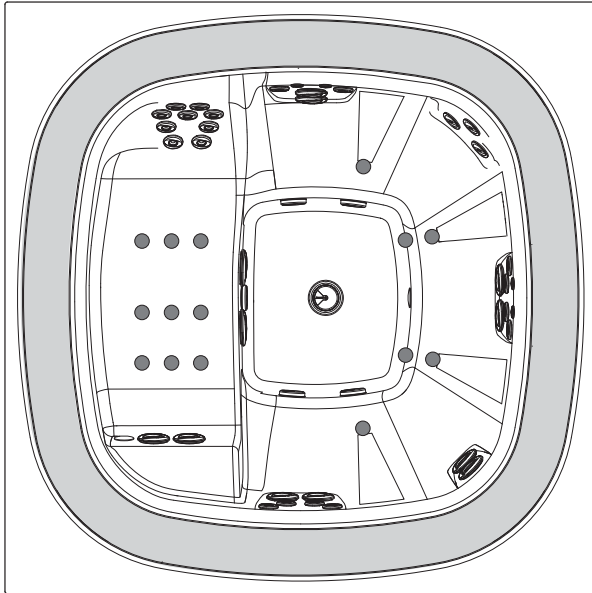

2b

La filtrazione dell'acqua

La filtrazione, ottenuta grazie all'azione combinata di una pompa specifica e di un filtro a sabbia quarzifera, è indispensabile per mantenere l'acqua pulita e trasparente ed eliminare le particelle in sospensione.

I cicli di filtrazione dell'acqua sono programmabili (secondo le esigenze del Cliente) e quindi l'attivazione/disattivazione della pompa avviene in modo automatico; in ogni caso, se la pompa di filtrazione è spenta, all'accensione di una pompa idromassaggio e/o dei blower, viene anch'essa attivata dal software di sistema e tenuta accesa per altri 15 minuti dopo lo spegnimento dell'idromassaggio e/o dei blower: questo per garantire le condizioni ideali per la balneazione.

La filtrazione non può essere disattivata o variata nel tempo dal pulsante, ma solo tramite il pannello di controllo presente sulla cassetta elettronica.

NOTA: si ricorda che l'operazione relativa alla programmazione è di esclusiva competenza del gestore dell'impianto.

Fari

Le molteplici possibilità idroterapiche delle spa Experience vengono arricchite da una nutrita serie di effetti cromatici, grazie all'innovativo sistema d'illuminazione digitale integrato. Infinite combinazioni di colore, sapientemente miscelate in altrettante sequenze, contribuiscono a creare un'esperienza unica nel suo genere... e tutto con la semplice pressione di un pulsante!

■ ATTIVAZIONE



Le combinazioni cromatiche descritte sono modulate in tonalità ed intensità dal sistema digitale integrato.

Cromodream

Questo ciclo dona un'esperienza completa in tutta la gamma cromatica; i colori, composti secondo complementarità, sfumano gradevolmente uno nell'altro, donando una sensazione di totale appagamento.

Sunlight

Una terna di colori (giallo/arancio/bianco), intervallati da momenti d'azzurro e viola, che richiama i benefici effetti della luce solare; il giallo alternato al viola migliora il tono dell'umore e dell'equilibrio psicofisico in generale.

Relax

Composto dai colori blu/arancio/azzurro/bianco, questa sequenza favorisce la distensione ed il rilassamento; la nota arancione contribuisce a riscaldare una sequenza tendente ai colori "freddi".

Colori fissi

Sono inoltre disponibili alcuni colori, visualizzati in maniera fissa, disposti come sotto indicato.

Ordine di visualizzazione

L'ordine di visualizzazione dei colori fissi e delle sequenze cromatiche è il seguente:

- bianco
- blu chiaro
- arancione
- giallo
- verde
- Cromodream
- Sunlight
- Relax

► Per accendere il/i faro/i, premere il relativo pulsante ; agire allo stesso modo per spegnerlo/i.

► All'accensione, si attiverà il programma attivo al momento dell'ultimo spegnimento dei fari.

Se si desidera passare al colore, o ciclo di colore, successivo a quello visualizzato si deve premere due volte il pulsante entro 5 secondi:

- con il primo comando il/i faro/i si spegne/spengono.

- con il secondo, viene attivato ciclo di colore che segue (nell'ordine) quello appena spento.

Per tornare alla modalità di visualizzazione iniziale, si devono scorrere tutte le varie opzioni disponibili, premendo ripetutamente il pulsante.

- *Verificare che i pulsanti siano stati abilitati dal gestore dell'impianto secondo le indicazioni riportate nel manuale d'installazione.*

- *Nei modelli con due fari, il comando di accensione/spegnimento ha effetto su entrambi i fari.*

NOTA: si ricorda che tutte le operazioni relative all'abilitazione dei pulsanti sono di esclusiva competenza del gestore dell'impianto.

Riscaldamento

Per attivare il sistema di riscaldamento dell'acqua installato, agire come segue:

► Premere il relativo pulsante; agire allo stesso modo per fermare la funzione.

- *Tramite il pulsante non è possibile impostare/modificare la temperatura a cui si desidera portare l'acqua della minipiscina (ciò viene fatto tramite il pannello di controllo), quindi il riscaldatore (o scambiatore) e pompa di ricircolo si accenderanno solo se la temperatura dell'acqua è inferiore a quella programmata.*

- *Se sono già attivi cicli di riscaldamento preimpostati (vedi manuale d'installazione, cap. "Modalità di riscaldamento dell'acqua"), l'eventuale pressione sul pulsante non avrà alcun effetto.*

NOTA: si ricorda che tutte le operazioni relative all'abilitazione dei pulsanti e alla programmazione sono di esclusiva competenza del gestore dell'impianto.

Ozonizzatore

L'ozonizzatore, o generatore di ozono, è fornito su richiesta; esso contribuisce ad ossidare le sostanze organiche che entrano in acqua e riduce quindi il fabbisogno di prodotti chimici per il trattamento dell'acqua.

Il funzionamento dell'ozonizzatore è automatico e dipende dalla pompa di filtrazione; comunque, quando vi sono persone in vasca, l'ozonizzatore viene spento e rimane spento per altri 15 minuti dopo lo spegnimento delle pompe idromassaggio e/o blower.

Sicurezza d'uso

L'impianto, se installato da personale qualificato rispettando le disposizioni riportate nel manuale d'installazione, non presenta rischi per l'utente. La sicurezza, però, è anche legata ad un uso adeguato, secondo quanto previsto in questo manuale, mentre l'utente deve demandare a personale qualificato le operazioni di impostazione/programmazione/manutenzione.

È importante assicurarsi che il personale incaricato dell'installazione o della gestione dell'impianto sia qualificato in relazione alle disposizioni di legge, ed in particolare che, ad installazione avvenuta, venga rilasciata la dichiarazione di conformità secondo le leggi in vigore.

Per quanto concerne l'adeguatezza dell'impianto elettrico e dei collegamenti, bisogna riferirsi al manuale d'installazione (vedi capitolo "COLLEGAMENTI E SICUREZZA ELETTRICA"). Periodicamente dovrà essere comunque verificato che l'interruttore differenziale dell'impianto (e quello presente all'interno della cassetta elettrica dello spa-pak) a cui è collegata la minipiscina sia efficiente.

Per eventuali manutenzioni straordinarie e/o riparazioni si raccomanda di rivolgersi a Centri Autorizzati Jacuzzi® e di usare solo ricambi originali.

Si consiglia l'ingresso di una persona alla volta in vasca, perché la portata delle tubazioni che collegano la canaletta di sfioro con la vasca di compenso ha un limite, legato anche alla distanza tra la vasca di compenso e la minipiscina: con tubazioni lunghe e con l'ingresso simultaneo di più persone nella minipiscina, l'acqua quindi potrebbe tracimare all'esterno della vasca stessa.

LEGGERE ATTENTAMENTE LE SEGUENTI AVVERTENZE.

La Jacuzzi Europe S.p.A. declina ogni responsabilità per danni derivanti dalla non osservanza delle seguenti disposizioni.

Questa apparecchiatura non deve essere usata da persone (bambini inclusi) con ridotte capacità motorie, sensitive e/o cognitive o comunque prive delle nozioni necessarie per il suo utilizzo.

Assicurarsi che i bambini, nel caso utilizzino l'apparecchiatura, vengano sorvegliati da una persona responsabile della loro sicurezza.

I bambini devono essere sorvegliati per assicurarsi che non giochino con l'apparecchiatura.

Non usare l'acqua con temperature oltre i 40 °C.

Temperature comprese tra 38 °C e 40 °C sono normalmente tollerate da persone adulte; la temperatura ideale, in ogni caso, è di 35-36 °C.

Controllare accuratamente la temperatura dell'acqua, che non deve superare i 40 °C .

La tollerabilità all'acqua calda varia da persona a persona.

Le donne incinte ed i bambini piccoli non devono usare la minipiscina senza prima consultare un medico e comunque l'acqua deve avere una temperatura inferiore a 38 °C.

Fare molta attenzione quando si è soli nella minipiscina: restare immersi a lungo nell'acqua calda può causare nausea, capogiri e svenimenti. Se s'intende utilizzare minipiscina per periodi abbastanza lunghi (oltre 10-15 minuti) assicurarsi che la temperatura dell'acqua abbia un valore più basso. Questo è indicato anche per i bambini.

Persone ammalate di cuore, diabete, ipertensione o ipotensione, o con altri problemi di salute non devono utilizzare la minipiscina senza prima aver consultato il proprio medico.

Non utilizzare la minipiscina dopo l'assunzione di alcool, droghe o medicinali che inducono sonnolenza o che possono alzare/abbassare la pressione del sangue.

Persone sotto cura medica devono consultare un medico prima di utilizzare la minipiscina, dato che alcuni medicinali possono indurre sonnolenza, mentre altri possono influire sul battito cardiaco, sulla pressione sanguigna, sulla circolazione.

Con il pavimento umido si raccomanda particolare attenzione nell'entrare e nell'uscire dalla minipiscina.

Non si devono usare apparecchiature elettriche (radio, asciugacapelli, ecc.) in prossimità della minipiscina.

Durante l'uso della minipiscina bisogna mantenere la testa, il corpo e gli indumenti ad una distanza di almeno 40 cm dalle bocchette di aspirazione; le capigliature lunghe vanno raccolte e opportunamente fermate.

Non avviare la minipiscina se le griglie di protezione sono rotte o mancanti. Rivolgersi ad un rivenditore autorizzato Jacuzzi® o ad un Centro Assistenza autorizzato. Utilizzare esclusivamente pezzi di ricambio originali.

Non avviare mai le pompe idromassaggio e/o il riscaldatore se il livello d'acqua in vasca non supera quello delle bocchette idromassaggio più alte.

Non utilizzare la minipiscina durante il trattamento di superclorazione (o trattamento "shock"): attendere che il livello di cloro libero sia sceso fino a livelli normali (fare riferimento al manuale d'installazione, cap. "Trattamento dell'acqua").



Un'esposizione prolungata al sole potrebbe danneggiare il materiale di cui è costituito il guscio della spa, data la sua capacità di assorbire il calore (i colori scuri in particolare). Quando non è in uso, non lasciare la spa esposta al sole senza un'adeguata protezione (copertura termica, gazebo, ecc.).

Gli eventuali danni derivanti dalla non osservanza delle presenti avvertenze non sono coperti dalla garanzia.

Spegnere sempre l'interruttore generale quando la minipiscina è vuota (messa a riposo invernale, ecc.).

JACUZZI® SPA



SPA as in Salus Per Aquam, i.e. health thanks to water. This is the philosophy behind the spas from Jacuzzi®, the leader in hydromassage. With the Experience models, it has given a new meaning to hydrotherapy, making it a daily habit for a great number of people, thus helping to improve their lives.

Care of the body and mind through water, to eliminate stress or to provide wellbeing to muscles and joints, is based on three factors:

- the warmth of the water, which raises body temperature and as a result dilates veins and arteries, thus improving blood circulation.

- taking body weight off joints. During immersion in water, body weight is reduced by about 90%.

- expert positioning of jets and the correct mixture of air and water, which allow a hydrotherapy massage that's perfect for all parts of the body: neck, shoulders, back, cervical spine, lumbar, arms, and legs. The massage is even more effective and fun thanks to the blowers, special devices that release millions of bubbles from the sides and bottom of the spa.

Also, the Experience spas are equipped with multi-colour spotlights that, combined with the action of the water, create a unique scene, returning body and mind to their natural balance.

You can also use essential oils extracted from your favourite plants, flowers or fruits, thus enriching the hydrotherapy session with new and stimulating meanings.

The Experience spas are the crown jewel of Jacuzzi® products. Special attention is given to details and they are equipped with advanced technical solutions. Their technology is sophisticated yet easy to use. The Jacuzzi® Experience spas are a prestigious universe of sensations to be experienced anywhere, any time, at any age.

Preliminary checks

The user must appoint a qualified person able to manage and run the system, in particular as regards the following operations:

- ▶ **Filling with water.**
- ▶ **Programming of temperature and water heating.**
- ▶ **Enabling the controls for the hydromassage, heater with filtration, blowers and spotlights.**
- ▶ **Check and/or adjustment of ball valves installed on pipes that connect the spa with the spa-pak (control group) and with the compensation tank, verification of efficiency of the filter and correct position of selector valve, verification of system operation.**
- ▶ **Check of various parameters concerning water treatment.**

⚠ Please refer to the Jacuzzi system water treatment guide and relative catalogue for details on water quality maintenance, the methods and warnings governing the use of relative chemical products.

The user, unless properly qualified, must only undertake the actions listed below. He must not take any other action. He must ensure, before starting the system, that it is set up to operate correctly and that the water is at the desired temperature.

In the event of faults or malfunctioning, he/she must disconnect the system **via the master switches and then request the intervention of specialist technicians.**

Jacuzzi Europe accepts no liability if the operations specified in system operator's manual are not performed by specialist personnel.

Hydromassage

The hydromassaging jets (🔧 **1-1b**) are activated by one of two pumps, which can be turned on using the buttons installed at the edge of the tub (see figure)

■ ACTIVATION



- ▶ To start the pump(s) press the relative button(s). Do the same to stop the pump(s). The function will however stop automatically after 20 minutes (default setting). You can vary this time by following the procedure in the installation manual.

- Check that the push buttons are enabled by the system manager as in the instructions in the installation manual.
- Each of the two hydromassage pumps (**p1 - p2**) manages a certain number of jets (see drawings).

NOTE: all operations concerning the enabling of buttons and programming are the exclusive responsibility of the system manager.

■ SUGGESTIONS FOR USE

The heart of the hydromassage of the Experience spas is a system of adjustable hydrojets. They are designed to stimulate various parts of the body depending on where they are positioned. There are soft, gentle jets to enjoy true relaxation, or more energizing jets to rest and revitalize shoulders, back and lower limbs (🔧 **1-1b**).

▶ Jets "A"

These nozzles act on the most sensitive parts of the neck and back. by means of a constant, highly intensive jet that eliminates muscular tension.

▶ Jets "B"

This type of jet generates a localized flow, which creates a spiral of air and water, perfect for stimulating medium-sized groups of muscles. They have an energizing effect.

▶ Jets "C"

These are larger nozzles. They provide intense hydrotherapy. The spiral jet generates an increasing flow of air and water that performs an invigorating massage on large muscle groups.

▶ Jets "D"

This particular spiral action generates an increasing flow of air and water, which provides an intensive massage for your shoulders, back, calves and feet.

► **Jets “E”**

This type of jet produces the maximum water flow thanks to a high air/water ratio. They provide a consistent and adjustable jet that is particularly effective on lower back muscles.

► **Jets “F”**

This type of jet generates a rotating water flow suitable for massaging the lumbar area of your back.

► **Jets “G”**

This type of jet acts on the most sensitive areas of your neck and back, producing a constant, very intense water jet that eliminates muscle tension.

Alimia Experience

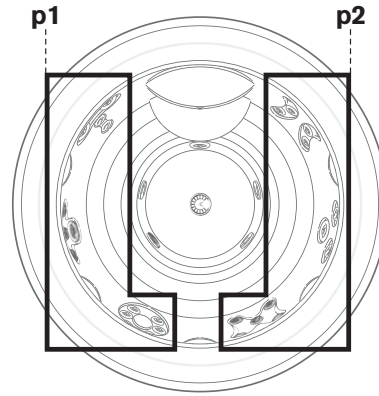
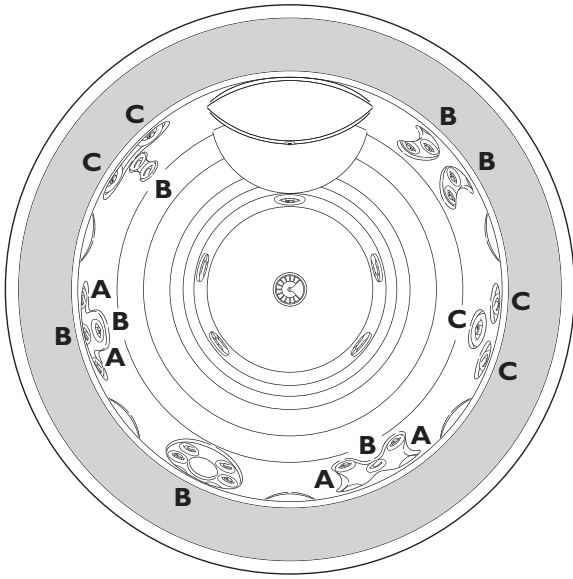

A

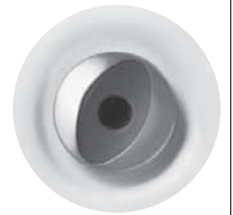

B



C



Sienna Experience

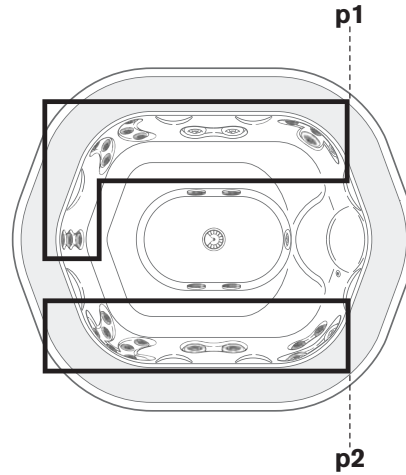
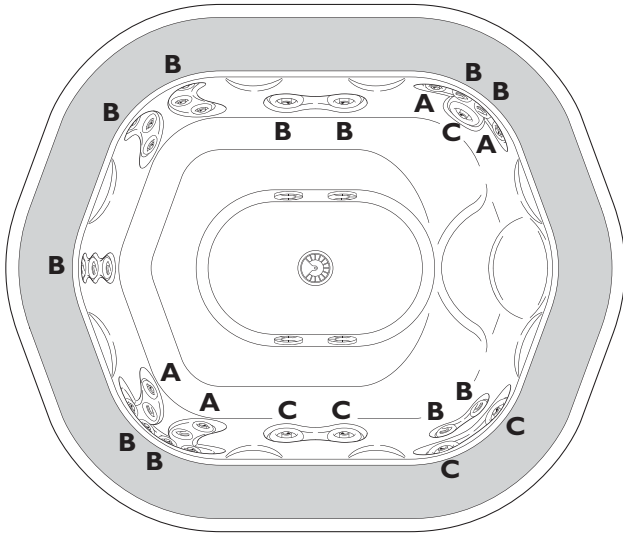

Virginia Experience

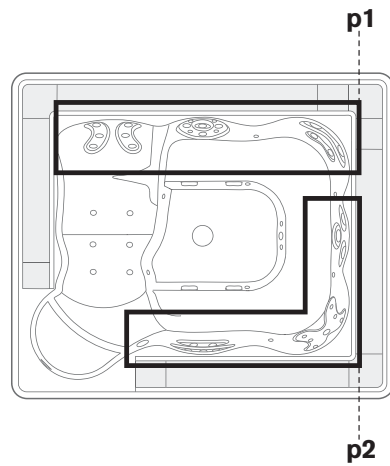
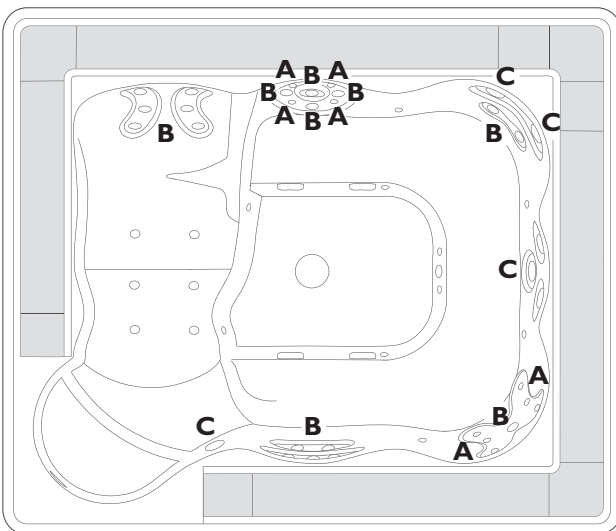

1

BASE

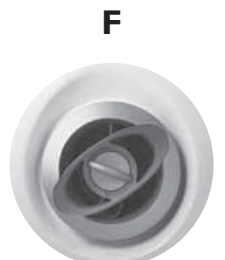
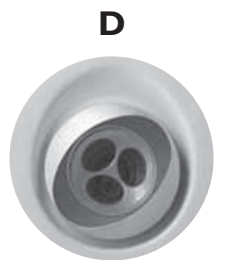
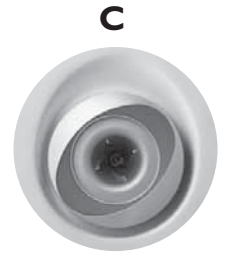
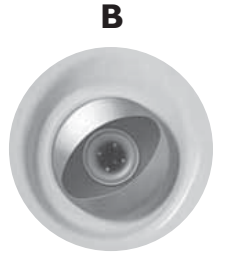
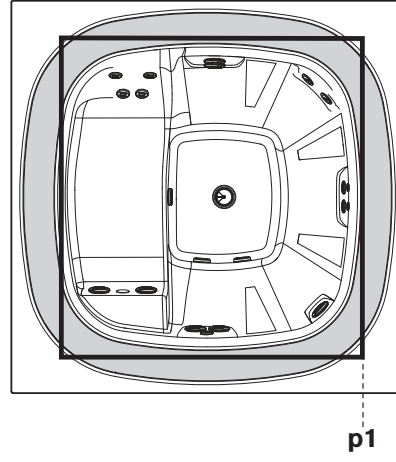
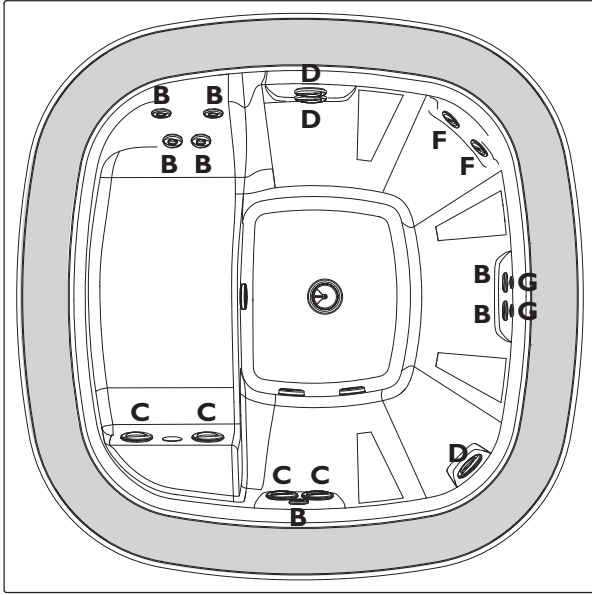

1b

TOP

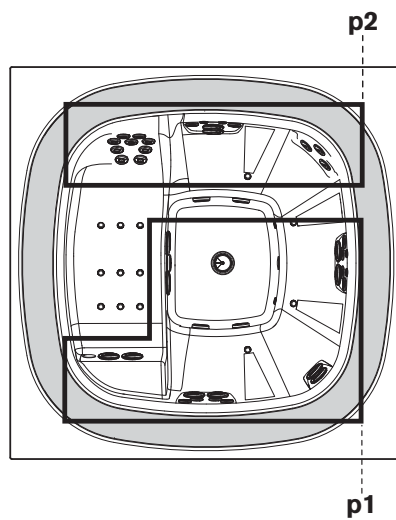
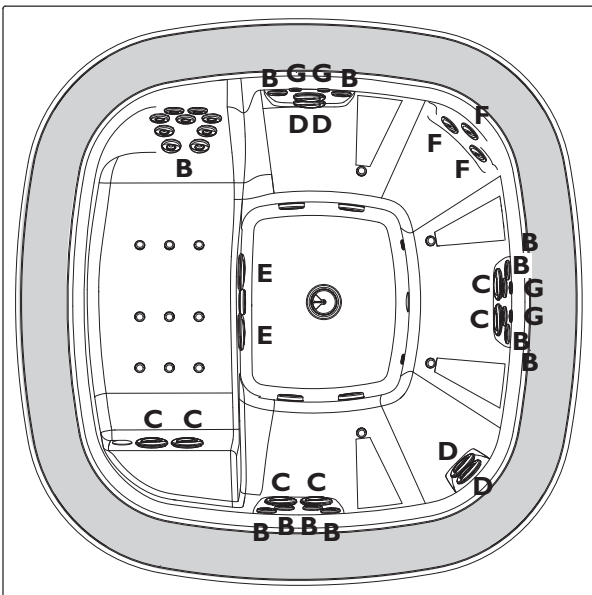

■ Un esempio: Enjoy Experience

The 6 Enjoy seats offer a true Jacuzzi® wellness concept that involves all the muscle areas, guaranteeing maximum effectiveness.



▲ The hydromassage at the beginning activates circulation and relieves the lower joints.



▲ A delicate back massage, in particular in the shoulder and lumbar area, stimulates blood flow and loosens joints.



▲ The hydromassage becomes more intense and energetic. The massaging effect on the muscle increases, circulation is stimulated, the rotating flow of the jets has a positive effect on your skin.



▲ The maximum power of the hydromassage involves all areas of your body. Intermediate phase, which is ideal for getting rid of all rigidity and relaxing the muscles.



▲ The hydromassage becomes again softer, modulated, your muscles are more relaxed, fatigue fades away.



▲ This is the moment of total relax of the lounge. A double row of delicate jets massages your entire body with light fingers of water. The blowers caress your femur biceps and calves, whereas the plantar jet tones your feet and legs.



▲ Now, with the massage off, just float in the embrace of your spa. The body relaxes, the spirit is reborn.

Blower (if installed)

The air jets (🔧 2-2b) are activated by two air compressors (blowers) that can be activated (only simultaneously) using the button on installed on the edge of the tub (see figure).

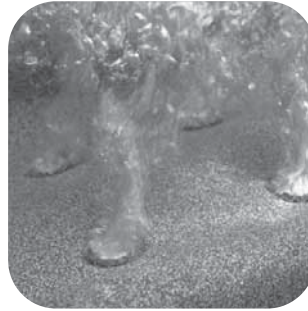

■ ACTIVATION



► To start the blowers, press the relative button. Do the same to stop the function.

The function will however stop automatically after 20 minutes (default setting).

You can vary this time by following the procedure in the installation manual.

► You can enhance the blower effect with your favourite perfumed essences. This is done using special perfumed cartridges, which are inserted in the compartment near the blower (refer to the installation manual in the chapter on installation and plumbing connections).

- Check that the push buttons are enabled by the system manager as in the instructions in the installation manual.

NOTE: all operations concerning the enabling of buttons and programming, as well as insertion or replacement of the perfumed cartridge, are the exclusive responsibility of the system manager.

Alimia Experience

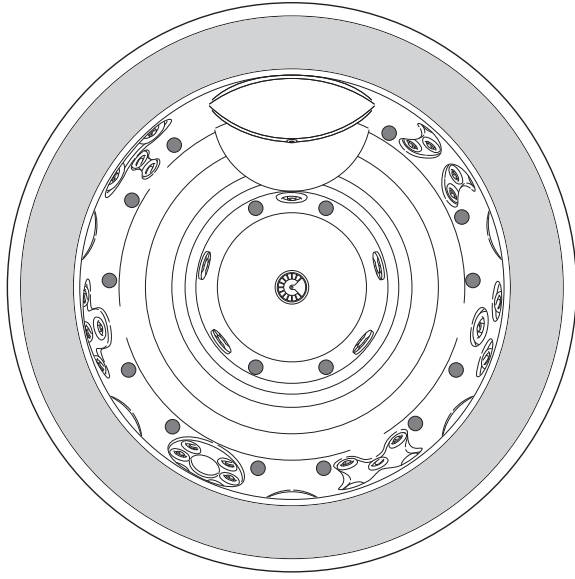

Sienna Experience

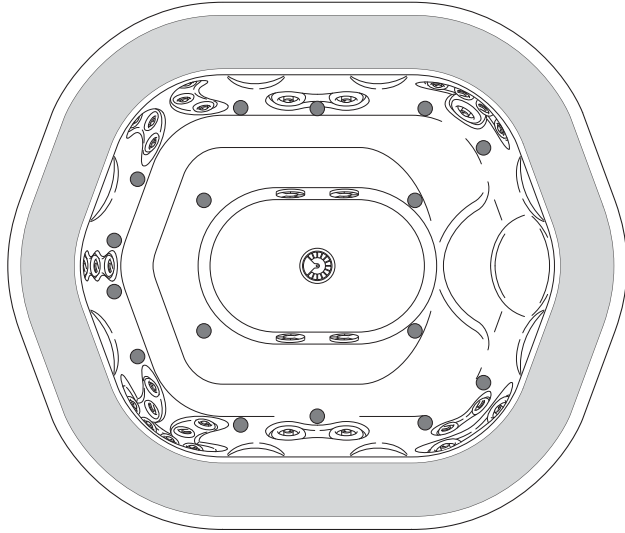

Virginia Experience

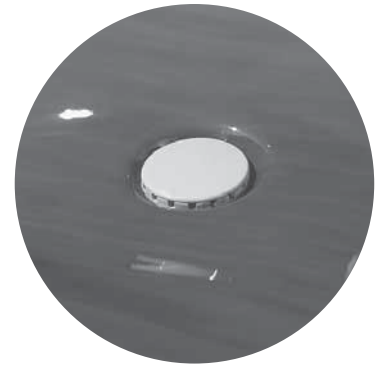
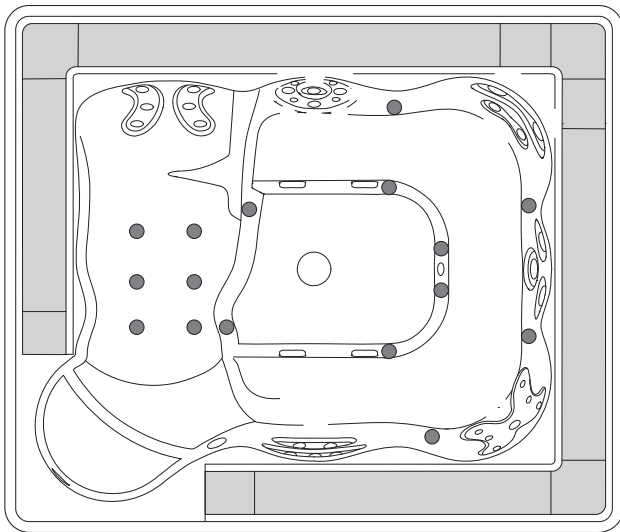

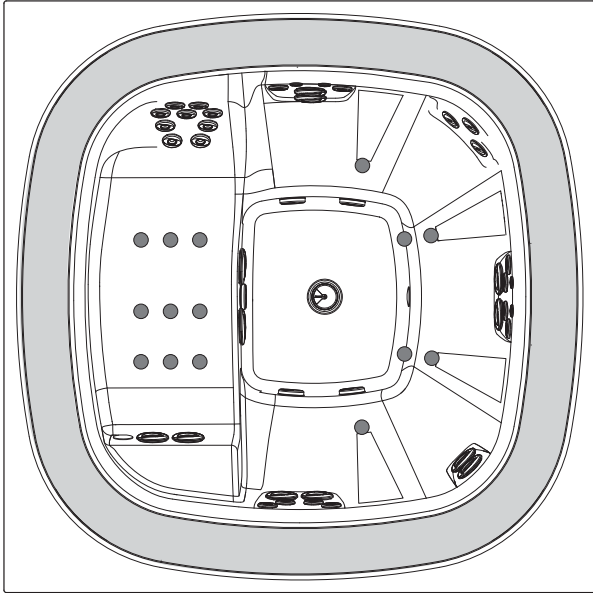

2b

Water filtering

Filtering, obtained through the combined action of a specific pump and a quartz sand filter, is indispensable to keep the water clean and transparent, and to eliminate particles in suspension.

The filtering cycles are programmable based on client needs, so that the pump is turned on and off automatically. However, if the filtering pump is off, when the hydromassage pump and/or the blower is turned on, the system software is also activated and left on for 15 minutes after the blower and/or hydromassage are turned off. This ensures perfect bathing conditions

Filtering cannot be deactivated and its time cannot be changed using the button, but only using the control panel on the electronic box.

NOTE: programming must be carried out only by the system manager.

Spotlights

The multiple hydrotherapy opportunities offered by the Experience spa have been enriched by a wealth of colour effects, all thanks to the innovative, built-in lighting system. Endless combinations of colour, knowledgeably mixed in just as many sequences, contribute in the creation of a one-of-a-kind experience...and all with the press of a button!

■ ACTIVATION



The colour combinations are regulated in terms of tones and intensity by the built-in digital system.

Cromodream

This cycle allows you to experience the entire colour range - colours appear in complimentary fashion, merging from one colour to the next, providing complete satisfaction.

Sunlight

A colour trio (yellow/orange/white), with short interspersions of sky blue and violet, reminiscent of the beneficial effects of solar light; yellow alternated with violet uplifts mood and improves general physical balance.

Relax

Formed of the following colours: blue/orange/sky blue/white; this sequence relieves stress and encourages relaxation; the orange hue offers warmth in this sequence composed primarily of "cold" colours.

Steady colours

Additionally, some colours, which appear in stable fashion, are available as described below.

Display Order

The display order of the stable colours and the colour sequences is as follows:

- white
- light blue
- orange
- yellow
- green
- Cromodream
- Sunlight
- Relax

► To turn on the spotlight(s), press the relative button. Do the same to turn the spotlight(s) off.

► When turned on, the programme will be activated that was active the last time the spotlights were turned off.

In the instance where you wish to move onto the next colour or colour cycle to the one presently viewed, press the button within 5 seconds:

- the first control turns off the spotlight(s).

- with the second, the next colour cycle after the one that was just turned off is activated.

To return to the initial display mode, scroll through all the available options, repeatedly pressing the button.

- Check that the push buttons are enabled by the system manager as in the instructions in the installation manual.

- In models with two spotlights, the on/off command affects both spotlights.

NOTE: all operations concerning the enabling of buttons are the exclusive responsibility of the system manager.

Heating

To activate the installed water heating system, do the following:

► Press the relative button. Do the same to stop the function.

- The button cannot be used to set/change the target temperature for the water in the spa (this is done on the control panel), therefore the heater (or exchanger) and recirculation pump will only turn on if the water temperature is below what is programmed.

- If the preset heating cycles are already active (see the installation manual, chapter "Water heating mode"), pressing the button will not have any effect.

NOTE: all operations concerning the enabling of buttons and programming are the exclusive responsibility of the system manager.

Ozonator

The ozonator, or ozone generator, is supplied on request. It aids in oxidizing the organic substances that get in the water, thus reducing the need for chemical products for water treatment.

The ozonator operates automatically and depends on the filtering pump. However, when there are people in the tub, the ozonator is shut off automatically. It remains off for 15 minutes after the hydromassage and/or blower are shut off.

User safety

If installed by qualified personnel in compliance with the instructions in the installation manual, the system does not present any risks for the user. Safety, however, is also connected to appropriate use, according to the provisions in this manual, while the user must assign setting/programming/maintenance to qualified personnel.

It is important to make sure that the personnel entrusted with the installation or the running of the system are qualified according to the provisions of law, and that in particular, when installation has been completed, a certificate of compliance is issued according to the laws in force.

Concerning suitability of the electrical system and of connections, refer to the installation manual (see the chapter on CONNECTIONS AND ELECTRICAL SAFETY). Periodically, the circuit breaker switch of the system (and the one in the electrical box of the spa-pak) to which the spa is connected must be checked.

For any extra maintenance e/or repairs it is recommended that you contact a Jacuzzi® Authorized Service Centre and use only original spare parts.

It is advisable to have one person get in the tub at a time, because the capacity of the pipes that connect the overflow channel with the compensation tank is limited, and is also contingent on the distance between the compensation tank and the spa. With long pipes, if more than one person at a time gets in the spa, the water may overflow out of the tub.

WARNINGS

PLEASE CAREFULLY READ THE FOLLOWING WARNINGS.



Jacuzzi Europe S.p.A. accepts no liability for damages arising from failure to observe the following directions.

This equipment must not be used by individuals (including children) with limited physical, sensorial and/or cognitive abilities, or individuals who do not have the knowledge necessary for its use.

Children may use this equipment only under strict supervision by a person responsible for their safety.

Children should be supervised to ensure that they do not play with the appliance.

Do not use the water at temperatures over 40°C.

Temperatures between 38°C and 40°C are normally tolerated by adults but the ideal temperature is 35-36°C.

Carefully check the water temperature, which must not exceed 40 °C .

Tolerability to hot water varies from person to person.

Pregnant women and small children must not use the spa without first consulting a doctor; in any case the water temperature must have a temperature of less than 38°C.

Be very careful if you are alone when using the spa. Prolonged immersion in warm water may cause nausea, dizziness and fainting. If you intend to use the spa for more than 10-15 minutes, a lower water temperature must be set. This applies also to children.

Persons with heart conditions, diabetes, high or low blood pressure or other health problems must not use the spa without first consulting their doctor.

Do not use the spa after drinking alcohol, taking drugs or medicines that cause drowsiness or that can raise/lower the blood pressure.

Persons under medical care must consult a doctor before using the spa as some medicines can cause drowsiness, affect the heartbeat, blood pressure and circulation.

Be especially careful when getting in and out of the spa when the floor is wet.

Electrical appliances (radios, hair dryers etc.) must not be used near the spa.

During use of the spa, keep your head, body and clothes at a distance of at least 40 cm from the suction intakes; long hair must be tied back and secured in place.

Do not start the spa if the protective grilles are broken or missing. Contact an authorised Jacuzzi® dealer or an authorised Service Centre.

Only use original spare parts.

Never start the hydromassage pump or the heater if the level of water in the tub is not above the uppermost hydromassage nozzles.

Do not use the spa during the SUPER-CHLORINATION treatment (or "shock" treatment). Wait for the level of free chlorine drops back below normal levels (refer to the chapter on water treatment in the installation manual).

 **Prolonged sun exposure could damage the material of which is made the spa shell, due to its capacity to absorb heat (dark colours in particular). Don't leave the spa to sun exposure without adequate protection when not in use (cover thermal, gazebo, etc.).**

Any damage arising by not following these warnings are not covered by the guarantee.

Always shut off the main switch when the spa is empty (for winter shutdown, etc.).

JACUZZI® SPA



SPA comme *Salus Per Aquam*, c'est-à-dire la Santé grâce à l'Eau : c'est exactement la philosophie des Spa (mini-piscines) Jacuzzi®, leader dans le domaine de l'hydromassage, qui avec les modèles Experience a donné une nouvelle signification à l'hydrothérapie, en la faisant entrer dans les habitudes quotidiennes de nombreuses personnes et en contribuant ainsi à améliorer la qualité de leur vie.

Le soin du corps et de l'esprit à travers l'eau, pour **Éliminer le stress** ou donner une sensation de bien-être aux muscles et articulations, se base sur trois facteurs :

- la chaleur de l'eau, qui augmente la température corporelle et par conséquent dilate les veines et les artères, améliorant ainsi la circulation sanguine.

- le fait de ne pas sentir le poids corporel sur les articulations ; en effet, grâce à l'immersion dans l'eau, on a une réduction de celui-ci d'environ 90%.

- l'intelligente disposition des jets et le correct mélange de l'air et de l'eau, qui permet d'obtenir un massage hydrothérapeutique parfait pour toutes les zones du corps : cou, épaules, dos, cervicales, lombaires, bras, jambes ; un massage qui devient encore plus efficace et amusant grâce aux blowers, de spéciaux dispositifs qui libèrent du fond et des côtés de la mini-piscine des millions de bulles d'air.

Par ailleurs, les Spas Experience sont dotées de spots multicolores qui, associés à l'action de l'eau, créent un effet unique, redonnant au corps et à l'esprit l'équilibre naturel.

Et il est aussi possible d'utiliser les huiles essentielles extraites des différentes fleurs, plantes ou fruits préférés, enrichissant ainsi la séance hydrothérapeutique de nouvelles et stimulantes significations.

Les Spas Experience constituent la pointe de diamant de la production Jacuzzi® : soignées dans les moindres détails et dotées de solutions techniques d'avant-garde, sophistiquées et à la fois facile à utiliser, les Spas Jacuzzi® Experience sont un prestigieux univers de sensations, à vivre n'importe où, dans n'importe quel contexte et à tous les âges.

Vérifications préliminaires

L'utilisateur doit s'adresser à une personne qualifiée capable de gérer et de faire fonctionner l'installation, en particulier pour ce qui concerne les opérations suivantes :

- ▶ Remplissage d'eau.
- ▶ Programmation des températures et chauffage de l'eau.
- ▶ Activation des commandes de l'hydromassage, du chauffage avec filtration, des blowers et des spots.

▶ Contrôle et/ou réglage des vannes à bille montées sur les tuyaux qui raccordent la mini-piscine avec le spa-pak (groupe de commande) et avec la vasque de compensation, contrôle de l'efficacité du filtre et de la correcte position du sélecteur de fonctions, contrôle de la fonctionnalité de l'installation.

- ▶ Contrôle des différents paramètres pour le traitement de l'eau.

⚠ Pour de qui concerne le maintien de la qualité de l'eau, les modalités et les recommandations d'utilisation des relatifs produits chimiques, consulter le guide au système Jacuzzi de traitement de l'eau et le relatif catalogue.

L'utilisateur, sauf si il appartient à la catégorie des personnes décrites ci-dessus, devra se limiter à opérer conformément à ce qui est exposé ci-dessous, évitant toute autre intervention et s'assurant avant de mettre en marche l'installation que celle-ci ait été prédisposée pour un fonctionnement correct et que la température de l'eau soit celle souhaitée.

En cas de panne ou de fonctionnement défectueux, il devra se limiter à débrancher l'installation, **en agissant sur les interrupteurs généraux installés dans une zone accessible, puis demander l'intervention de techniciens spécialisés.**

Jacuzzi Europe S.p.A. décline toute responsabilité si les opérations décrites dans le manuel d'installation ne sont pas effectuées par du personnel spécialisé.

Hydromassage

Les jets hydromassants (🔧 1-1b) sont actionnés par une ou deux pompes, qui peuvent être activées moyennant les respectifs boutons au bord de la vasque (voir figure).

■ ACTIVATION



- ▶ *Pour actionner la/les pompe/s, appuyer sur le/les relatif/s bouton/s ; agir de la même manière pour arrêter la/les pompe/s.

Dans tous les cas, la fonction s'arrête automatiquement au bout de 20 minutes (valeur prédéfinie en usine).

Il est dans tous les cas possible de varier ce temps en suivant les indications présentes dans le manuel d'installation.

- Vérifier que les boutons aient été activés par l'opérateur de l'installation selon les indications reportées dans le manuel d'installation.

- Chacune des deux pompes d'hydromassage (p1 - p2) gère un certain nombre de jets (voir dessins).

NOTE : toutes les opérations d'activation des boutons et de programmation ne doivent être effectuées que par l'opérateur de l'installation.

■ CONSEILS D'UTILISATION

Le "cœur" de l'hydromassage des Spas Experience est constitué d'un système à hydrojets réglables ; ils sont conçus pour stimuler les différentes parties du corps selon leur position : massage doux et délicat pour savourer le vrai relax ou bien plus énergiques et tonifiants pour défatiguer et revitaliser les épaules, le dos et les membres inférieurs (🔧 1-1b).

▶ Jets "A"

Ces buses adissent sur les zones les plus sensibles du cou et du dos, grâce à un jet constant et très intense, qui élimine la tension musculaire.

▶ Jets "B"

Ce type de jets génère un flux localisé, qui crée une spirale d'air et d'eau, parfaite pour stimuler les groupes musculaires de moyenne dimension et a un effet tonifiant.

▶ Jets "C"

Ce sont les buses les plus grandes ; elles permettent une hydrothérapie intense. Le jet à spirale génère un flux croissant d'air et d'eau qui effectue un massage fortifiant sur d'étendus groupes musculaires.

► **Jets “D”**

La particulière action à spirale crée un flux croissant d'air et d'eau qui effectue un massage vigoureux sur les épaules, les mollets et les pieds.

► **Jets “E”**

Ce type de jets produit la portée maximale grâce à un rapport air/eau plus élevé. Ceux-ci fournissent un jet consistant et orientable, particulièrement efficace sur les muscles de la partie inférieure du dos.

► **Jets “F”**

Ce type de jets crée un flux d'eau rotatif, indiqué pour masser la zone lombaire du dos.

► **Jets “G”**

Ce type de jets agit sur les zones les plus sensibles du cou et du dos en produisant un jet d'eau constant et très intense qui élimine la tension musculaire.

Alimia Experience

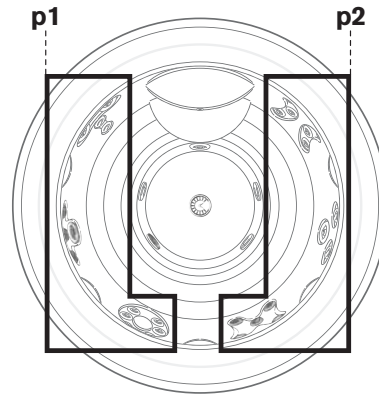
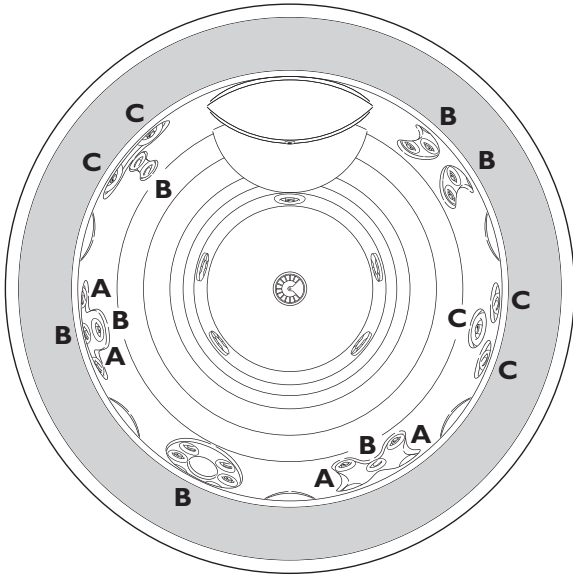

A

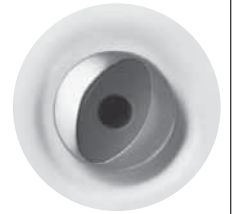

B



C



Sienna Experience

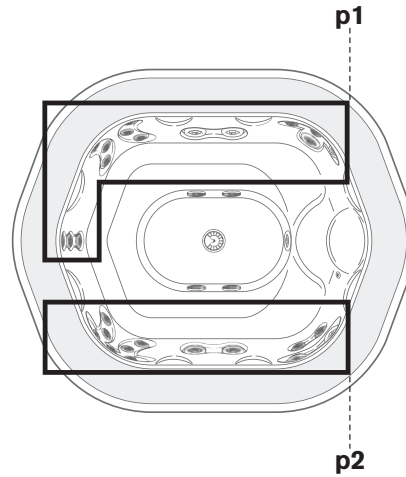
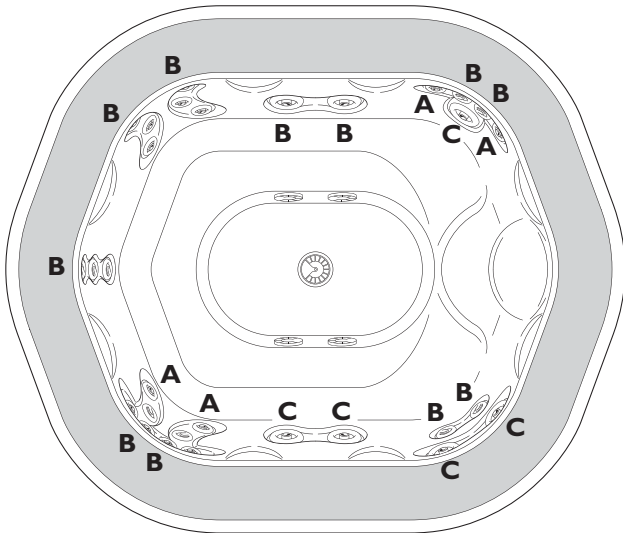

Virginia Experience

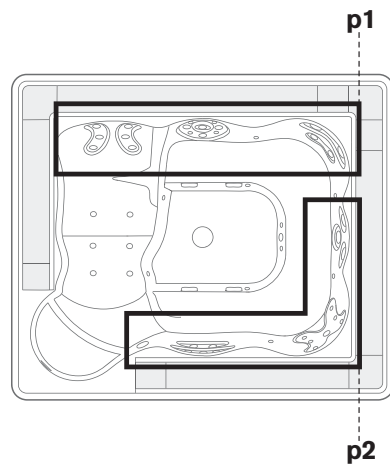
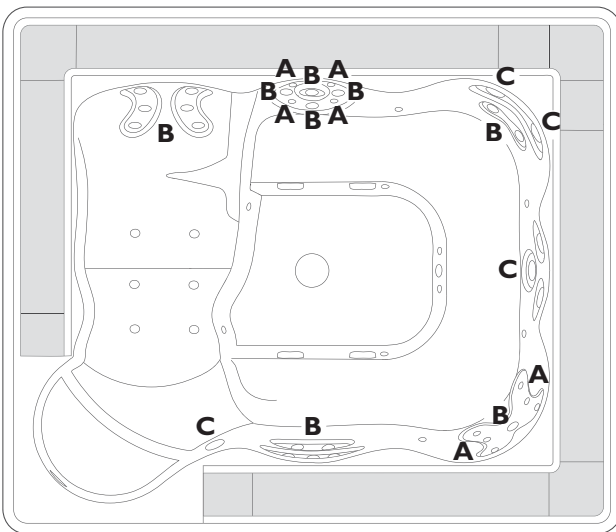

1

BASE

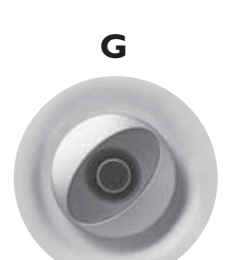
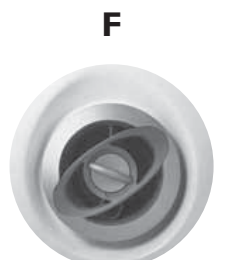
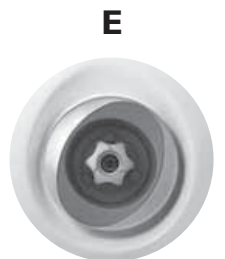
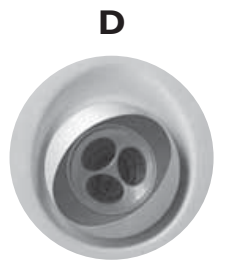
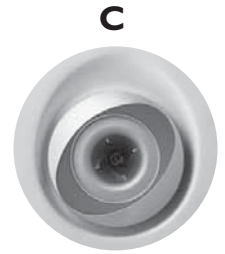
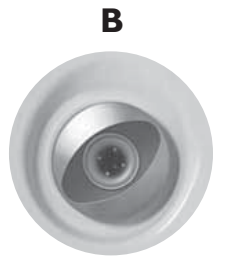
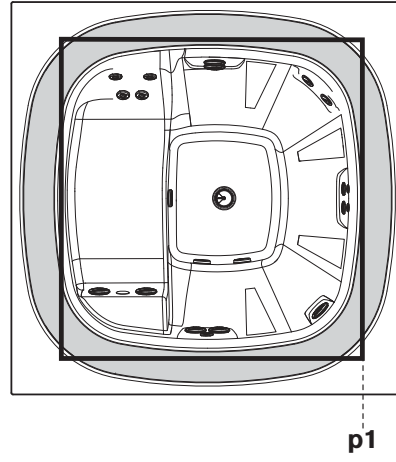
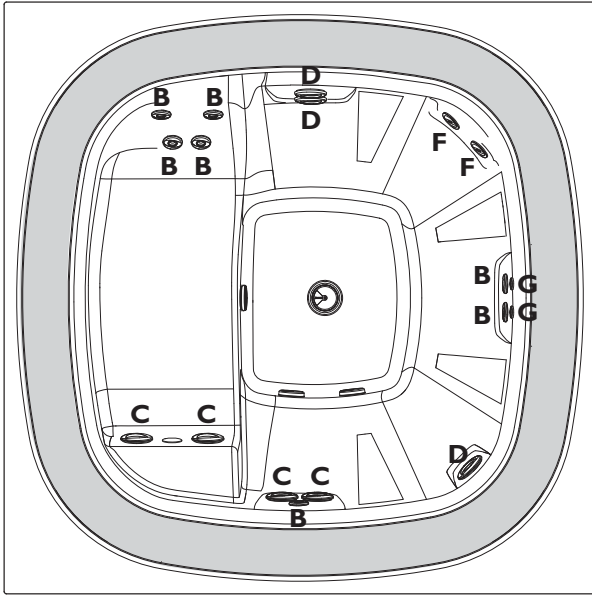

1b

TOP

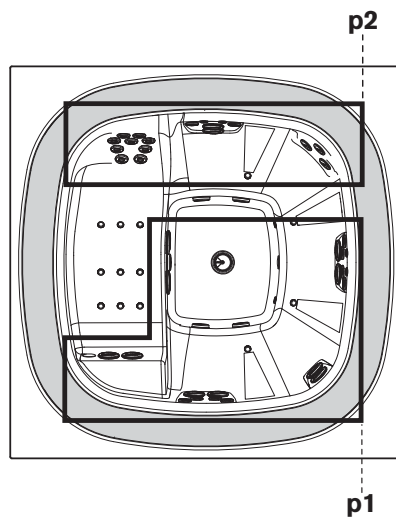
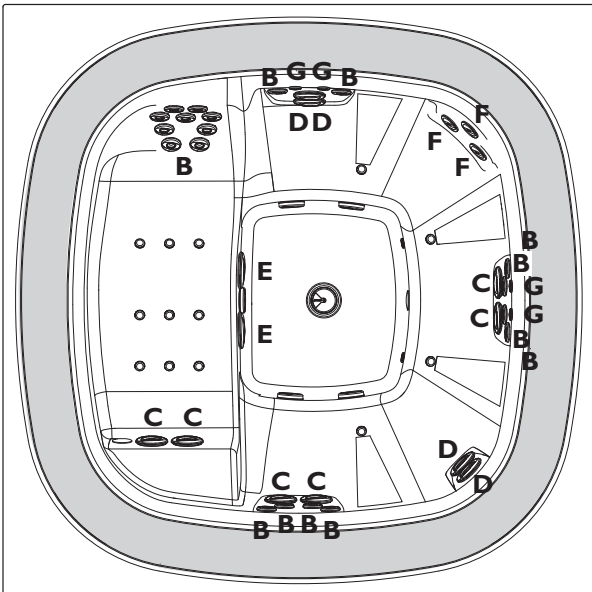

■ Un exemple : Enjoy Experience

Les 6 séances de Enjoy ont été conçues pour offrir un véritable parcours de bien-être Jacuzzi® qui intéresse toutes les bandes musculaires et garantit une efficacité maximale.



▲ L'hydromassage de la position d'entrée active la circulation et soulage les articulations inférieures.



▲ Un massage délicat du dos, en particulier des épaules et de la zone lombaire qui stimule l'irrigation sanguine et dénoue les articulations.



▲ L'hydromassage devient plus intense et énergique. Les muscles sont sollicités, la circulation est stimulée et la peau est intéressée par le flux rotatif des jets, en en bénéficiant.



▲ Puissance maximale de l'hydromassage qui intéresse toutes les zones du corps. Phase intermédiaire, parfaite pour dénouer les rigidités et relaxer les muscles.



▲ L'hydromassage redevient doux et modulé, la musculature est plus détendue et la fatigue s'éloigne.



▲ C'est le moment du relax total de la louge. Une double rangée de jets délicats masse tout le corps comme de légers doigts d'eau. Les blowers caressent le biceps fémoral et les mollets, tandis que le jet plantaire tonifie pieds et jambes.



▲ Maintenant, une fois le massage terminé, il ne vous reste qu'à vous laisser fluctuer dans votre mini-piscine : le corps se repose, l'esprit renaît.

Blower (si prévu)

Les jets d'air (🔌 2-2b) sont actionnés par deux compresseurs d'air (blower) qui peuvent être activés (simultanément uniquement) avec le bouton correspondant installé sur la vasque (voir figure).

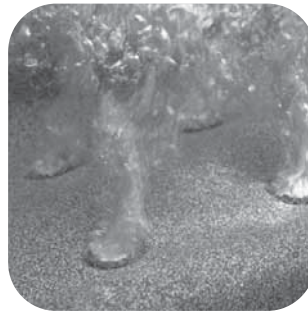

■ ACTIVATION



► Pour actionner les blowers, appuyer sur le bouton correspondant ; agir de la même manière pour arrêter la fonction. Dans tous les cas, la fonction s'arrête automatiquement au bout de 20 minutes (valeur prédéfinie en usine).

Il est dans tous les cas possible de varier ce temps en suivant les indications présentes dans le manuel d'installation.

► Il est possible d'enrichir l'effet "blower" avec le parfum de l'essence préférée ; celui-ci s'obtient moyennant de spéciales cartouches parfumées, à insérer dans le logement prévu à cet effet à côté du blower (se référer au manuel d'installation, chap. "Installation et raccordements hydrauliques").

- Vérifier que les boutons aient été activés par l'opérateur de l'installation selon les indications reportées dans le manuel d'installation.

NOTE : toutes les opérations d'activation des boutons et de programmation, ainsi que l'application ou le remplacement de la cartouche parfumée, doivent exclusivement être effectuées par l'opérateur.

Alimia Experience

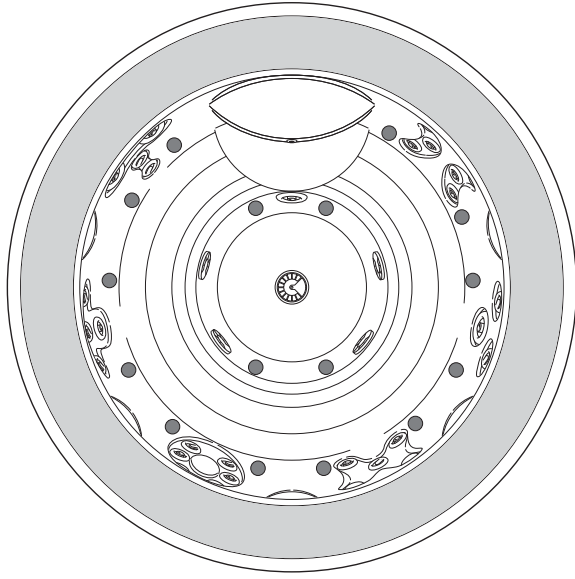

Sienna Experience

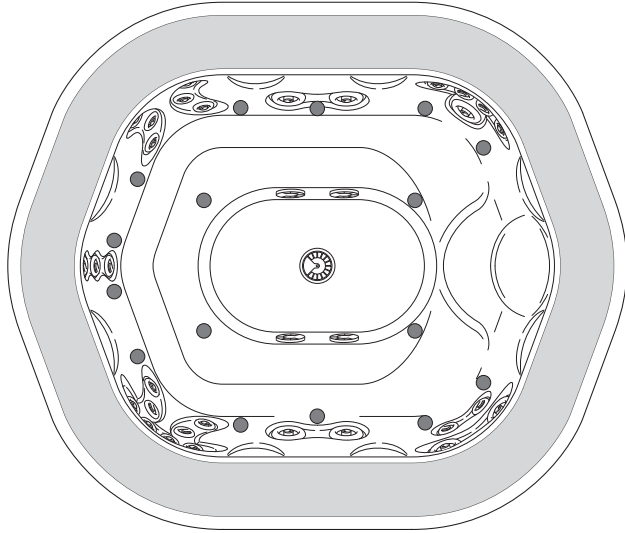

Virginia Experience

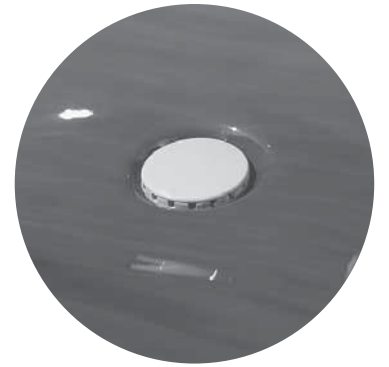
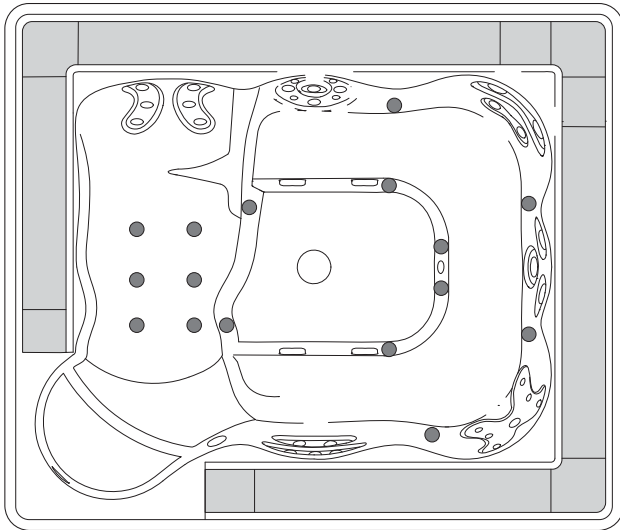

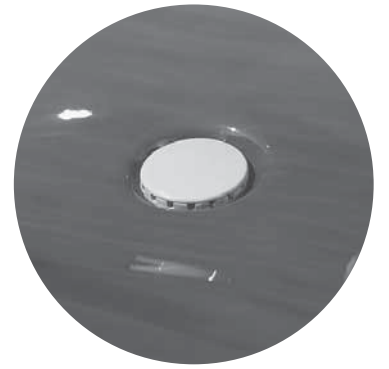
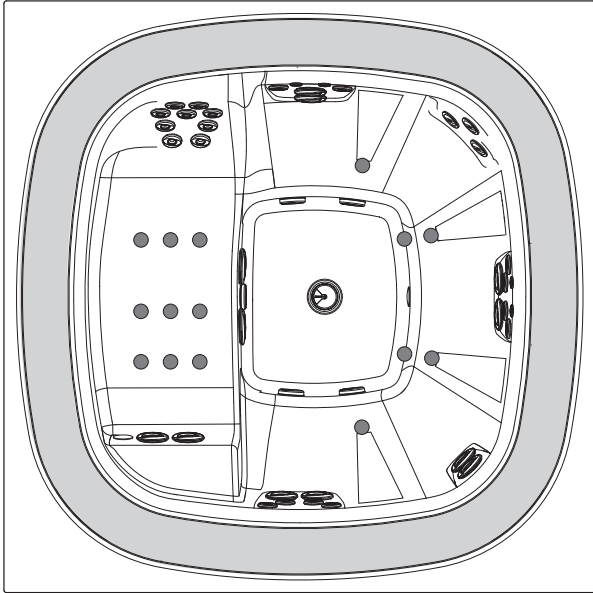

2b

Le filtrage de l'eau

Le filtrage, obtenu grâce à l'action combinée d'une pompe spécifique et d'un filtre à sable quartzifère, est indispensable pour maintenir l'eau propre et transparente et éliminer les particules en suspension.

Les cycles de filtrage de l'eau sont programmables (selon les exigences du Client), l'activation/désactivation de la pompe s'effectue donc de manière automatique ; dans tous les cas, si la pompe de filtrage est éteinte, lors de l'allumage d'une pompe d'hydromassage et/ou des blowers, elle aussi est activée par le logiciel de système et maintenue allumée pendant encore 15 minutes après l'extinction de l'hydromassage et/ou des blowers : ceci afin de garantir les conditions idéales pour la baignation.

La filtration ne peut être ni désactivée ni modifiée dans le temps par le bouton, mais seulement moyennant le panneau de contrôle présent sur le boîtier électronique.

NOTE : la programmation doit exclusivement être effectuée par l'opérateur.

Spots

Les multiples possibilités hydrothérapeutiques des spas Experience sont enrichies par une importante série d'effets chromatiques, grâce à l'innovant système d'éclairage numérique intégré. D'innombrables combinaisons de couleur, intelligemment mélangées à d'innombrables séquences, contribuent à créer une expérience unique en son genre..... et le tout avec la simple pression d'un bouton !

■ ACTIVATION



Les combinaisons chromatiques décrites sont modulées en tonalité et intensité par le système intégré.

Cromodream

Ce cycle offre une expérience complète de toute la gamme chromatique ; les couleurs, composées selon leur complémentarité, passent agréablement de l'une à l'autre, en offrant une profonde sensation d'apaisement.

Sunlight

Un trio de couleurs (jaune/orange/blanc), espacées de bleu ciel et de violet, qui rappelle les effets bienfaits de la lumière solaire ; le jaune alterné au violet améliore l'humeur et l'équilibre physique et psychique en général.

Relax

Composée des couleurs bleu/orange/bleu ciel/blanc, cette séquence favorise la détente et la relaxation ; la note orange contribue à réchauffer une séquence basée principalement sur des couleurs dites "froides".

Couleurs fixes

Sont également disponibles certaines couleurs, visualisées de manière fixe et disposées comme indiqué ci-dessous.

Ordre de visualisation

L'ordre de visualisation des couleurs fixes et des séquences chromatiques est le suivant:

- blanc
- bleu ciel
- orange
- jaune
- vert
- Cromodream
- Sunlight
- Relax

► Pour allumer le/les spot/s, appuyer sur le bouton correspondant ; agir de la même manière pour le/les éteindre.

► Lors de l'allumage, s'activera le programme actif au moment de la dernière extinction des spots.

Si l'on souhaite passer à la couleur ou au cycle de couleur suivant, appuyer deux fois sur le bouton pendant 5 secondes :

- avec la première commande, le/les spot/s s'éteignent.

- avec la seconde, est activé le cycle de couleur qui suit, dans l'ordre, celui à peine éteint.

Pour retourner à la modalité d'affichage initiale, faire défiler toutes les différentes options disponibles, en appuyant de manière répétée sur le bouton.

- Vérifier que les boutons aient été activés par l'opérateur de l'installation selon les indications reportées dans le manuel d'installation.

- Pour les modèles avec deux spots, la commande de marche/arrêt agit sur les deux spots.

NOTE : toutes les opérations d'activation des boutons ne doivent être effectuées que par l'opérateur de l'installation.

Chauffage

Pour activer le système de chauffage de l'eau installé, procéder comme suit :

► Appuyer sur le bouton correspondant ; agir de la même manière pour arrêter la fonction.

- Moyennant le bouton, il n'est pas possible de configurer/modifier la température à laquelle on souhaite amener l'eau de la mini-piscine (ceci se fait moyennant le panneau de contrôle) et le réchauffeur (ou échangeur) et la pompe de recirculation ne s'allumeront que si la température de l'eau est inférieure à celle programmée.

- Si les cycles de chauffage pré-configurés sont déjà actifs (voir manuel d'installation, chap. "Modes de chauffage de l'eau"), l'éventuelle pression sur le bouton n'aura aucun effet.

NOTE : toutes les opérations d'activation des boutons et de programmation ne doivent être effectuées que par l'opérateur de l'installation.

Ozonisateur

L'ozonisateur, ou générateur d'ozone, est fourni sur demande ; celui-ci contribue à oxyder les substances organiques qui entrent dans l'eau et réduit par conséquent les besoins de produits chimiques pour le traitement de l'eau.

Le fonctionnement de l'ozonisateur est automatique et dépend de la pompe de filtrage ; dans tous les cas, en présence de personnes dans la vasque, l'ozonisateur s'éteint et reste éteint pendant encore 15 minutes après l'extinction des pompes d'hydromassage et/ou blower.

Sécurité d'utilisation

L'installation, si effectuée par un technicien qualifié et conforme aux dispositions reportées dans le manuel d'installation, ne présente aucun risque pour l'utilisateur. La sécurité dépend néanmoins du respect des instructions d'utilisation figurant dans ce manuel.

Pour les opérations de réglage/programmation/entretien, l'utilisateur doit s'adresser à un technicien qualifié.

Il est important de s'assurer des compétences du personnel chargé de l'installation ou du contrôle de l'installation conformément aux dispositions des normes en vigueur. Une fois l'installation effectuée, une attestation de conformité aux dispositions en vigueur doit être délivrée.

Pour ce qui concerne la conformité de l'installation électrique et des branchements, se référer au manuel d'installation (voir chapitre "BRANCHEMENTS ET SÉCURITÉ ÉLECTRIQUE"). Il est nécessaire de contrôler à intervalles réguliers l'interrupteur différentiel de l'installation (et celui présent à l'intérieur du boîtier électrique du spa-pak) auquel est branché la mini-piscine.

Pour les éventuelles interventions d'entretien exceptionnelles et/ou les réparations, s'adresser à un Centre d'assistance agréé Jacuzzi® et veiller à ce que soient exclusivement utilisées des pièces détachées d'origine.

L'entrée d'une personne à la fois dans la vasque est recommandée, car le débit des tuyaux qui relient la rigole d'écoulement à la vasque de compensation a une limite, due aussi à la distance entre la vasque de compensation et la mini-piscine ; en cas de longs tuyaux et l'entrée simultanée de plusieurs personnes dans la mini-piscine, l'eau pourrait donc déborder à l'extérieur de la vasque.

RECOMMANDATIONS

VEILLER A LIRE ATTENTIVEMENT LES INSTRUCTIONS SUIVANTES.



La Jacuzzi Europe S.p.A. décline toute responsabilité en cas de dommages causés par la non-observation des dispositions suivantes.

Cette installation ne doit pas être utilisée par des enfants ou par des personnes présentant des capacités moteurs, sensibles et/ou cognitives réduites et, quoi qu'il en soit, ne possédant pas les notions nécessaires pour pouvoir l'utiliser. Veiller à ce que les enfants, au cas où ils utiliseraient l'appareil, soient surveillés par un adulte responsable de leur sécurité.

Les enfants doivent être surveillés afin qu'ils ne puissent jouer avec l'appareil.

Ne pas utiliser d'eau à une température supérieure à 40° C.

Les températures comprises entre 38 °C et 40 °C sont normalement tolérées par les personnes adultes ; la température idéale est, dans tous les cas, de 35/36 °C.

Veiller à contrôler soigneusement la température de l'eau, elle ne doit jamais dépasser 40°C.

La tolérance à l'eau chaude varie d'une personne à l'autre.

Les femmes enceintes et les enfants en bas âge ne doivent pas utiliser la mini-piscine sans avoir d'abord consulté un médecin et dans tous les cas avec une température de l'eau maximum de 38 °C.

Faire très attention lorsque l'on est seul dans la mini-piscine : rester longtemps dans l'eau chaude risque de provoquer des nausées, des vertiges et des évanouissements. Si l'on souhaite utiliser la mini-piscine pendant des périodes assez longues (plus de 10/15 minutes), s'assurer que la température de l'eau ne soit pas trop élevée. Cela est également conseillé pour les enfants.

Les personnes atteintes de troubles cardiaques, de diabète, d'hypertension ou d'hypotension, ou qui ont d'autres problèmes de santé ne doivent pas utiliser la mini-piscine sans avoir d'abord consulté leur médecin.

Ne pas utiliser la mini-piscine après avoir bu de l'alcool, après avoir fait usage de drogues ou après avoir pris des médicaments susceptibles de provoquer la somnolence ou d'augmenter/abaisser la tension.

Les personnes suivant des traitements médicaux doivent consulter un médecin avant d'utiliser la mini-piscine, certains médicaments étant susceptibles d'altérer le rythme cardiaque, la pression artérielle et la circulation sanguine.

Lorsque le sol est humide, une attention particulière est recommandée en entrant et en sortant de la mini-piscine.

Ne pas utiliser d'appareils électriques (radio, sèche-cheveux, etc.) à proximité de la mini-piscine.

Durant l'utilisation de la mini-piscine, il faut maintenir la tête, le corps et les vêtements à une distance d'au moins 40 cm des bouches d'aspiration ; les cheveux longs doivent être attachés.

Ne pas mettre la mini-piscine en marche si les grilles de protection sont cassées ou absentes. S'adresser à un revendeur agréé Jacuzzi® ou à un Service Après-Vente agréé.

Veiller à utiliser exclusivement des pièces détachées d'origine.

Ne jamais mettre en marche les pompes d'hydromassage et/ou le chauffage si le niveau d'eau dans la vasque ne dépasse pas celui des buses d'hydromassage les plus élevées.

Ne pas utiliser la mini-piscine durant le traitement de superchloration (ou traitement "choc") : attendre que le niveau de chlore libre descende à des niveaux normaux (se référer au manuel d'installation, chap. "Traitement de l'eau").



Une exposition prolongée au soleil pourrait endommager le matériau dont est constitué la coque du spa, étant donné sa capacité d'absorber la chaleur (les couleurs foncées en particulier). Si non utilisé, ne pas laisser le spa exposé au soleil sans protection adéquate (couverture thermique, tonnelle, etc.). Les éventuels dommages dérivant de la non observation des présentes recommandations ne seront pas couverts par la garantie.

Éteindre toujours l'interrupteur général lorsque la mini-piscine est vide (mise au repos hivernal, etc.).

JACUZZI® SPA



SPA wie *Salus Per Aquam*, das bedeutet Gesundheit durch Wasser: genau das ist die Philosophie der Spa (Whirlpools) Jacuzzi®, führend im Bereich der Hydromassage, hat mit seinen Modellen Experience der Wassertherapie eine neue Bedeutung verliehen, in dem er sie für viele Personen zu einer tägliche Gewohnheit werden ließ und damit zur Verbesserung ihrer Lebensqualität beiträgt.

Die Pflege des Körpers und des Geistes mit Wasser, um Stress abzubauen oder um den Muskeln und Gelenken Wohlbefinden zu verleihen, beruht auf drei Faktoren:

- die Wärme des Wassers, sie erhöht die Körpertemperatur und in Folge dessen dehnen sich Venen und Arterien und die Blutzirkulation wird verbessert.

- das Körpergewicht lastet nicht mehr auf den Gelenken, das Eintauchen ins das Wasser bringt eine Gewichtsreduzierung von etwa 90% mit sich.

- die gewusste Verteilung der Düsen und die richtige Luft- und Wassermischung ermöglichen eine für alle Körperbereiche ideale, hydrotherapeutische Massage: Hals, Schultern, Rücken, Nacken, Lenden, Arme und Beine; durch die Blower, spezielle Vorrichtungen, die vom Boden und von den Seiten des Whirlpools Millionen kleiner Luftblasen freisetzen, wird die Massage noch wirksamer und vergnüglicher.

Die Whirlpools Experience sind außerdem mit mehrfarbigen Strahlern ausgestattet, die zusammen mit der Wirkung des Wassers eine einzigartige Szene schaffen und Körper und Geist das natürliche Gleichgewicht zurückgeben.

Man kann auch Duftöle verwenden, die aus Blumen, Pflanzen oder bevorzugten Früchten gezogen werden, damit bereichert man die hydrotherapeutische Sitzung mit neuen und stimulierenden Anreizen.

Die Whirlpools Experience bilden das Spitzenprodukt der Produktion Jacuzzi®: sorgfältig ausgearbeitete Details und fortschrittlichste technische Lösungen, ausgerüstet mit einer hoch entwickelten Technik und gleichzeitig leicht zu bedienen, sind die Whirlpools Jacuzzi® Experience ein wertvolles Universum der Gefühle, das man überall, in jeder Umgebung und in jedem Alter erleben kann.

Vorbereitende Maßnahmen

Der Benutzer muss eine entsprechend qualifizierte Person mit Führung und Betrieb der Anlage beauftragen, im Besonderen für folgende Aufgaben:

- ▶ **Wassereinlauf.**
 - ▶ **Programmierung der Temperatur und Wassererwärmung.**
 - ▶ **Aktivierung der Bedienelemente der Hydromassage, der Aufheizung mit Filterung, der Blower und der Strahler.**
 - ▶ **Steuerung und/oder Einstellung der auf den Rohrleitungen montierten Kugelventile, die den Whirlpool mit dem Spa-pak (Steuergruppe) und dem Auffangbecken verbinden, Überprüfung der Filtereffizienz und der richtigen Stellung des Umsteuerventils, Prüfung des Anlagenbetriebs.**
 - ▶ **Kontrolle der einzelnen Parameter der Wasseraufbereitung.**
- ⚠ **Für die Erhaltung der Wasserqualität, die Modalitäten und die Hinweise zum Gebrauch der Chemikalien siehe die Anleitung der Wasseraufbereitungsanlage und den entsprechenden Katalog von Jacuzzi.**

Wenn der Benutzer nicht zur oben genannten Personengruppe gehört, muss er sich auf die nachfolgend beschriebenen Vorgänge beschränken und jeden abweichenden Eingriff unterlassen. Bevor er die Anlage in Betrieb setzt, muss er sich davon überzeugen, dass sie auf den richtigen Betrieb eingestellt wurde und das Wasser die gewünschte Temperatur hat.

Besonders bei Defekten oder Störungen muss er sich darauf beschränken, die Anlage über die **zugänglich angeordneten Hauptschalter abzuschalten und den technischen Kundendienst anfordern.**

Jacuzzi Europe S.p.A. lehnt jede Haftung ab, falls Eingriffe, die im Handbuchs des Vertreibers der Anlage beschrieben sind, nicht von fachlich qualifizierten Personen ausgeführt werden.

Hydromassage

Die Hydromassagedüsen (☞ **1-1b**) werden durch ein oder zwei Pumpen aktiviert, die über zwei auf dem Wannenwand installierte Tasten bedient werden können (siehe Abbildung).

■ AKTIVIERUNG



- ▶ Zum Aktivieren bzw. Deaktivieren der Pumpe/n, die entsprechende/n Taste/n drücken. Nach 20 Minuten stoppt die Funktion von selbst (werkseitig voreingestellter Wert). Man kann diese Zeit auch ändern, in dem man den Anweisungen des Installationshandbuches folgt.

- Prüfen, ob die Tasten vom Vertreiber der Anlage gemäß den Anweisungen des Installationshandbuches freigeschaltet sind. Jede der beiden Hydromassagepumpen (**p1 - p2**) steuert eine bestimmte Zahl von Düsen (siehe Zeichnungen).

HINWEIS: daran denken, dass für alle Arbeiten der Tastenfreischaltung und Programmierung ausschließlich der Vertreiber der Anlage zuständig ist.

■ EMPFEHLUNGEN FÜR DIE BENUTZUNG

Das "Herz" der Hydromassage der Whirlpools Experience besteht aus einstellbaren Wasserdüsen; sie stimulieren unterschiedliche Körperteile, je nach dem, wie sie positioniert sind: weiche und sanfte Massage, um eine echte Entspannung zu genießen, oder energische und stärkende Strahle, um die Schultern, Rücken und Beine zu erfrischen und wieder zu beleben (☞ **1-1b**).

▶ Düsen "A"

Diese Düsen wirken auf die empfindlicheren Bereiche des Halses und des Rückens mit einem gleich bleibenden und sehr intensiven Strahl, der die gespannten Muskeln lockert.

▶ Düsen "B"

Diese Düsen erzeugen einen lokalisierten Strom, der eine Spirale aus Luft und Wasser bildet, bestens geeignet, um mittelgroße Muskelgruppen zu stimulieren, sie haben eine stärkende Wirkung.

▶ Düsen "C"

Diese Düsen sind größer und ermöglichen eine intensive Wassertherapie. Die Spiraldüse erzeugt einen ansteigenden Luft- und Wasserstrom, der eine belebende Massage auf große Muskelgruppen ausübt.

► **Düsen “D”**

Die besondere spiralförmige Wirkung erzeugt einen zunehmenden Luft- und Wasserstrom, der kräftig die Schultern, den Rücken, die Wadenmuskeln und die Füße massiert.

► **Düsen “E”**

Diese Art von Düsen erzeugt den maximalen Durchsatz dank eines höheren Luft-Wasser-Verhältnisses. Sie liefern einen starken Strahl, der nach Belieben ausgerichtet werden kann und besonders wirksam auf den Muskeln im unteren Rückenbereich ist.

► **Düsen “F”**

Diese Art von Düsen erzeugt einen rotierenden Wasserstrahl, der für die Massage des Lendenbereichs geeignet ist.

► **Düsen “G”**

Diese Art von Düsen ist für die sensibleren Bereiche an Nacken und Rücken bestimmt. Sie erzeugen einen konstanten und intensiven Wasserstrahl, der Muskelverspannungen löst.

Alimia Experience

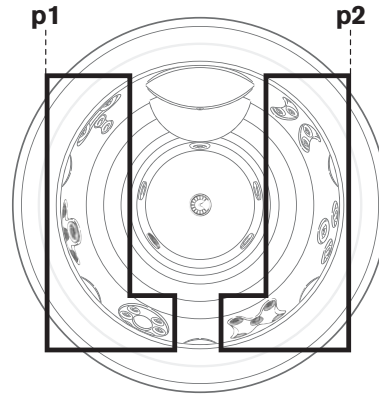
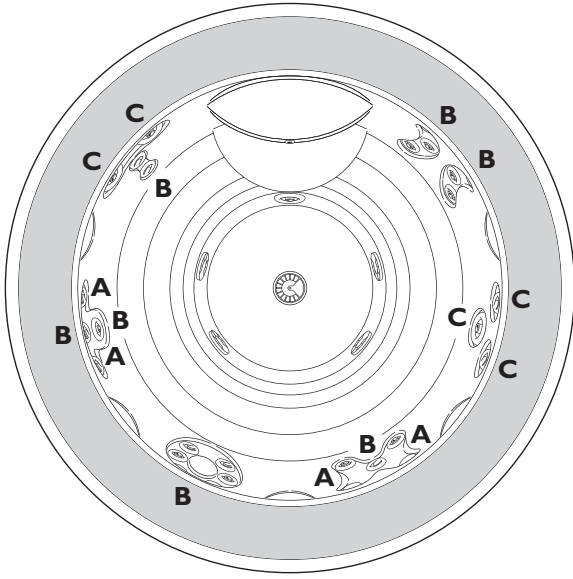

A

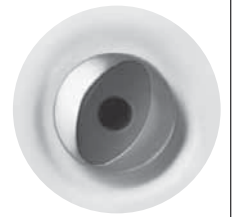

B



C



Sienna Experience

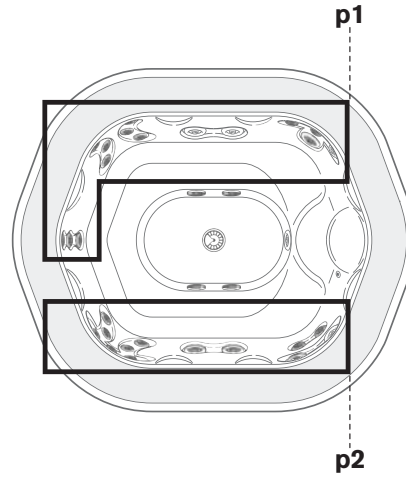
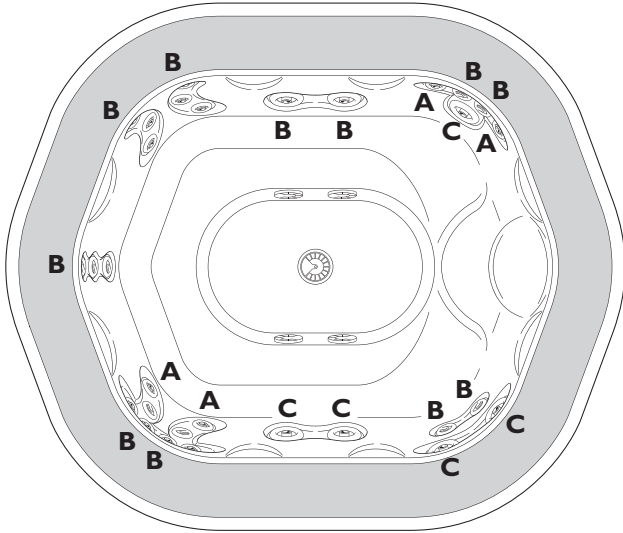

Virginia Experience

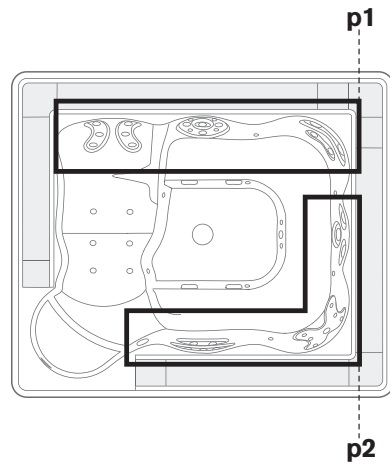
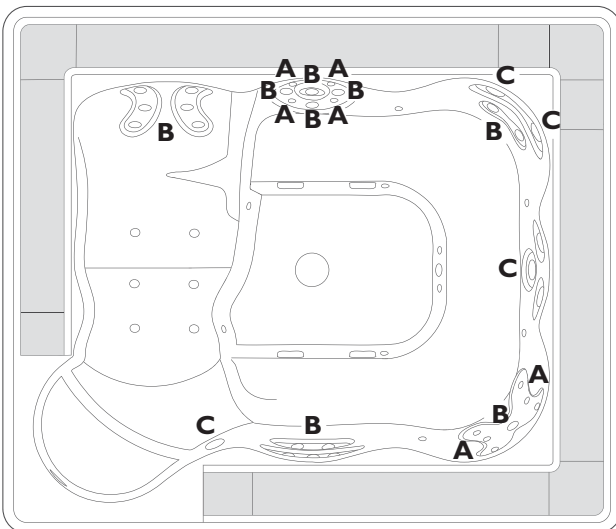

BASE

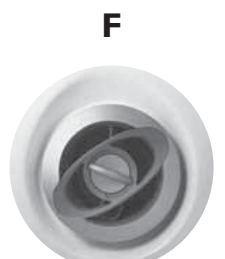
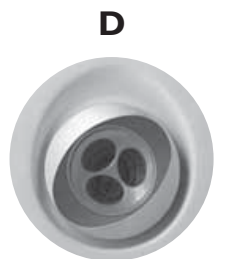
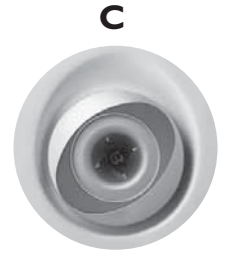
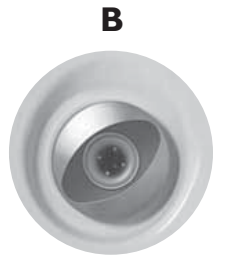
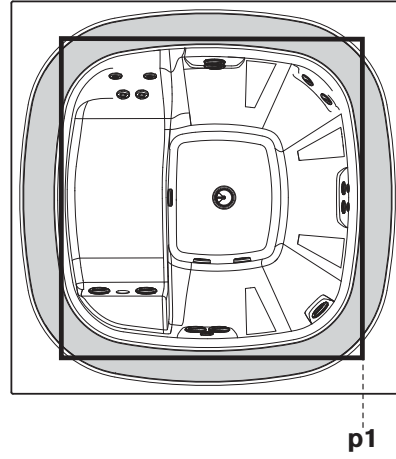
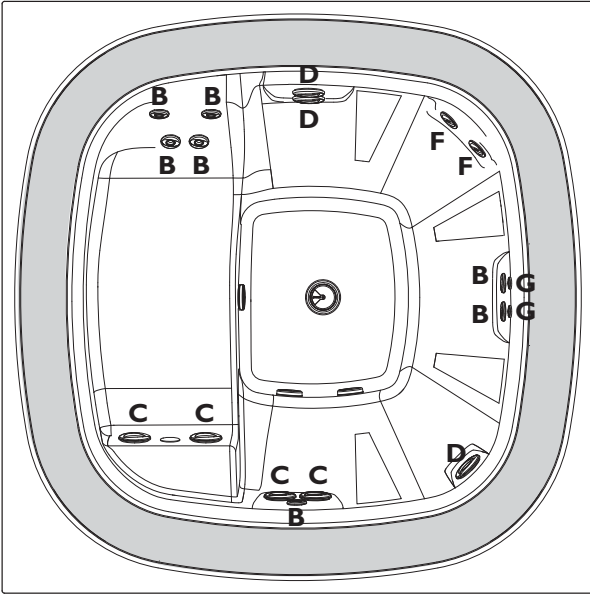

1b

TOP

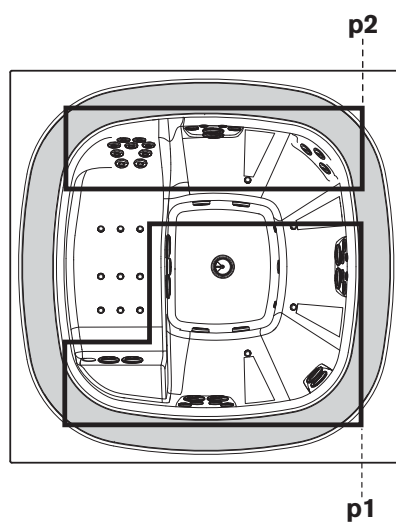
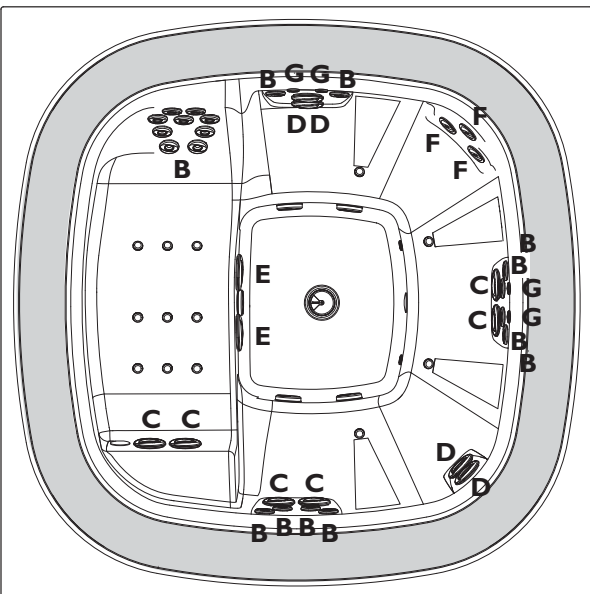

■ Ein Beispiel: Enjoy Experience

Die 6 Sitzungen von Enjoy wurden für ein umfassendes Jacuzzi®-Wellnesserlebnis entwickelt, das sämtliche Muskelstränge anspricht und höchste Wirksamkeit garantiert.



▲ Die Unterwassermassage der Anfangsposition regt die Durchblutung an und beseitigt das Schweregefühl in den Beinen.



▲ Eine sanfte Rückenmassage, insbesondere der Schultern und des Lendenbereichs, die die Durchblutung anregt und die Muskeln der Gliedmaßen löst.



▲ Die Unterwassermassage wird nun intensiver und energischer. Die Muskeln und die Durchblutung werden stimuliert, und die Haut wird durch den rotierenden Strahl der Düsen massiert.



▲ Maximale Leistung der Unterwassermassage, die nun sämtliche Körperbereiche anspricht. Zwischenphase, ideal zum Lösen von Verspannungen und Entspannen der Muskeln.



▲ Die Unterwassermassage wird wieder weicher, moduliert, die Muskeln sind nun entspannter, die Müdigkeit verschwindet.



▲ Es ist der Moment der absoluten Entspannung der Lounge gekommen. Eine doppelte Reihe von Düsen massiert den ganzen Körper wie sanfte Finger aus Wasser. Die Blower streicheln die Schenkelbeuger und Wadenmuskeln, während die Fußdüse Beine und Füße anregt.



▲ Jetzt bleibt Ihnen bei abgestellter Massage nichts anderes übrig, als sich in der Umarmung Ihres Whirlpools schaukeln zu lassen: der Körper ruht sich aus, der Geist wird neugeboren.

Blower (wenn vorgesehen)

Die Luftdüsen (☞ **2-2b**) werden durch zwei Luftkompressoren (Blower) aktiviert, die mit der betreffenden Taste auf dem Beckenrand betätigt werden (nur gleichzeitig) (siehe Abbildung).

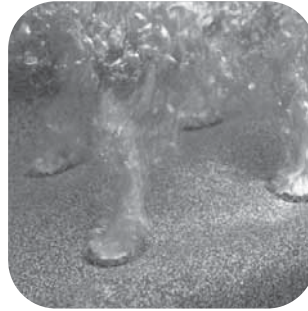

■ AKTIVIERUNG



► Zum Aktivieren bzw. Deaktivieren der Blower, die entsprechende/n Taste/n drücken.

Nach 20 Minuten stoppt die Funktion von selbst (*werkseitig voreingestellter Wert*).

Man kann diese Zeit auch ändern, in dem man den Anweisungen des Installationshandbuchs folgt.

► Die Wirkung "Blower" kann mit dem Aroma des bevorzugten Duftes ergänzt werden; dies erhält durch die Verwendung von Duftensätzen, die in das dazu bestimmte Fach in der Nähe des Blowers gegeben werden (*im Installationshandbuch Kap. "Installation und Wasseranschlüsse" nachschlagen*).

- Prüfen, ob die Tasten vom Vertreter der Anlage gemäß den Anweisungen des Installationshandbuchs freigeschaltet sind.

HINWEIS: daran denken, dass die Tastenfreischaltung und die Programmierung, sowie das Einsetzen und der Austausch des Aromaeinsatzes Aufgabe des Anlagenvertreters sind.

Alimia Experience

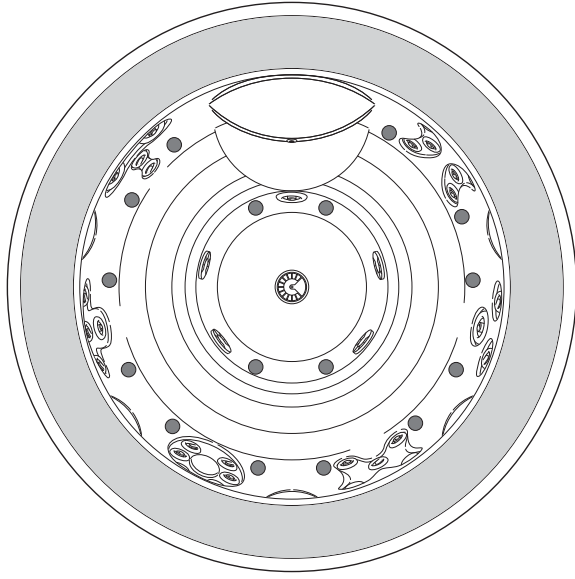

Sienna Experience

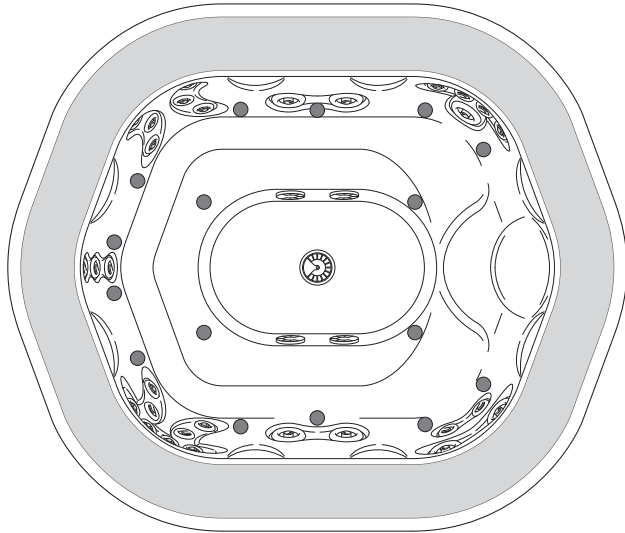

Virginia Experience

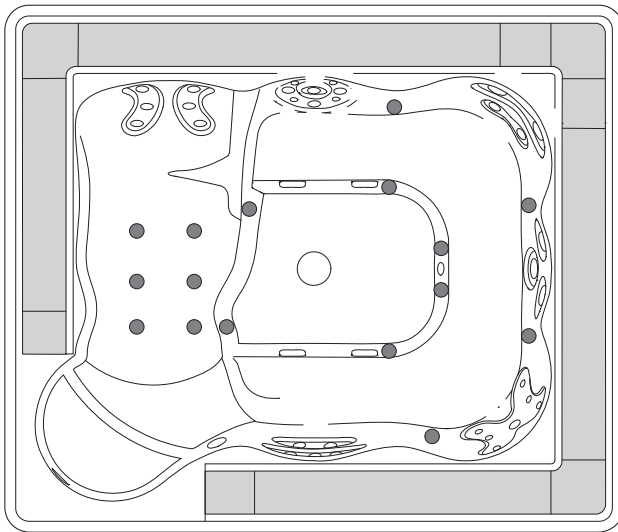

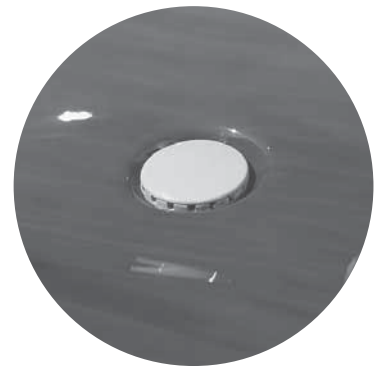
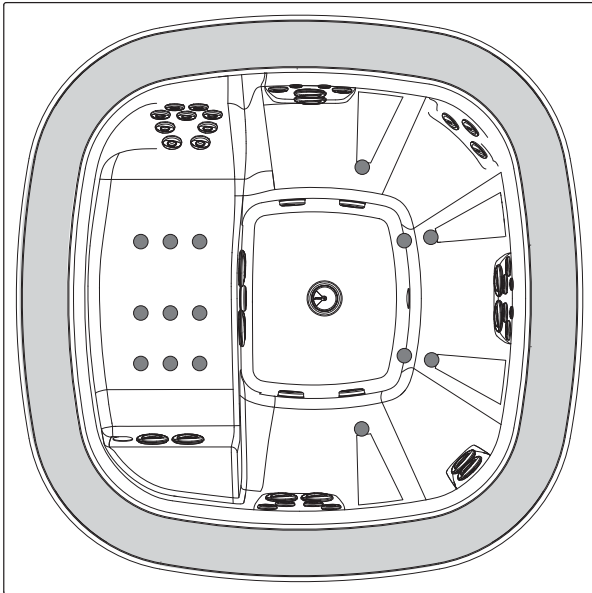

2b

Die Wasserfiltration

Die Filtration durch die Kombination einer speziellen Pumpe mit einem Quarzsandfilter ist unentbehrlich, um das Wasser sauber und klar zu halten und Schmutzpartikel zu beseitigen.

Die Zyklen der Wasserfiltration sind programmierbar (nach den Bedürfnissen des Kunden), folglich wird die Pumpe automatisch aktiviert/deaktiviert; ist Filterpumpe abgestellt, wird sie bei Einschaltung einer Hydromassagepumpe und/oder der Blower über die Systemsoftware zugeschaltet und bleibt für 15 Minuten auch nach Abschaltung der Hydromassage und/oder der Blower aktiv: damit werden die besten Badebedingungen garantiert.

Die Filtration kann nicht über die Taste abgestellt oder zeitlich geändert werden, sondern nur über das Bedienfeld am Schaltkasten.

HINWEIS: daran denken, dass die Programmierung ausschließlich Aufgabe des Anlagenvertreibers ist.

Strahler

Die zahlreichen, hydrotherapeutischen Möglichkeiten der Whirlpools Experience werden durch eine umfangreiche Reihe farblicher Effekte ergänzt, die durch das innovative, integrierte digitale Beleuchtungssystem entstehen. Unzählige Farbkombinationen, in ebenso vielen Sequenzen gekonnt gemischt, tragen zu einer einzigartigen Erfahrung in ihrem Bereich bei ... und all dies mit einem einfachen Tastendruck!

■ AKTIVIERUNG



Farbton und Intensität der beschriebenen Farbkombinationen werden von dem integrierten Digitalsystem moduliert.

Cromodream

Dieser Zyklus schenkt ein vollständiges Erlebnis der gesamten Farbpalette. Die komplementären Farben verlaufen harmonisch ineinander und sorgen für reines Wohlbefinden.

Sunlight

Drei Farben (Gelb/Orange/Weiß), in die abwechselnd hellblaue und violette Nuancen einfließen, üben eine wohltuende, dem Sonnenlicht ähnliche Wirkung aus. Gelb im Wechsel mit Violett hellt die Stimmung auf und verbessert die allgemeine psychophysische Ausgeglichenheit.

Relax

Diese farbliche Sequenz von Blau/Orange/Hellblau/Weiß fördert die vollkommene Entspannung; der Orangeanteil macht die Sequenz von an sich eher "kalten" Farben wärmer.

Farben mit festem Licht

Daneben sind einige Farben in der nachstehenden Reihenfolge bleibend sichtbar.

Visualisierungsfolge

Die Visualisierungsfolge der fixen Farben und der Farbsequenzen ist wie folgt:

- weiß
- hellblau
- orange
- gelb
- grün
- Cromodream
- Sunlight
- Relax

► Zum Ein- und Ausschalten des/r Strahler/s die entsprechende Taste drücken.

► Beim Einschalten aktiviert sich das zuletzt beim Ausschalten der Strahler benutzte Programm.

Soll zur nächsten Farbe oder Farbfolge gewechselt werden, die Taste zwei Mal innerhalb von 5 Sekunden drücken:

- mit dem ersten Befehl schaltet/n sich der/die Strahler aus.

- mit dem zweiten, wird der nachfolgende Farbzyklus aktiviert, der auf den eben erloschenen folgt.

Um zum anfänglichen Anzeigemodus zurückzukehren, müssen alle verfügbaren Optionen durch wiederholtes Drücken der Tasten durchlaufen werden

- Prüfen, ob die Tasten vom Vertreiber der Anlage gemäß den Anweisungen des Installationshandbuches freigeschaltet sind.

- Bei den Modellen mit zwei Strahlern werden immer beide ein- bzw. ausgeschaltet.

HINWEIS: daran denken, dass für alle Arbeiten der Tastenfreischaltung ausschließlich der Vertreiber der Anlage zuständig ist.

Heizung

Um das installierte Wasserheizsystem zu aktivieren, wie folgt vorgehen:

► Die entsprechende/n Taste/n drücken; zum Anhalten der Funktion genauso vorgehen.

- Mit der Taste kann nicht die Temperatur eingestellt bzw. verändert werden, welche das Wasser im Whirlpool erreichen soll (dies erfolgt über das Bedienfeld), und folglich schalten sich das Heizgerät (oder der Wärmetauscher) und die Umwälzpumpe nur dann ein, wenn die Wassertemperatur unter dem programmierten Wert ist.

- Sind bereits voreingestellte Heizzyklen aktiviert (siehe Kapitel „Wasserheizungsmodus“ in der Installationsanleitung), hat das Drücken der Taste keinerlei Auswirkung..

HINWEIS: daran denken, dass für alle Arbeiten der Tastenfreischaltung und Programmierung ausschließlich der Vertreiber der Anlage zuständig ist.

Ozonerzeuger

Der Ozonisator oder Ozonerzeuger wird auf Anfrage geliefert; er trägt dazu bei, organische Stoffe im Wasser zu oxidieren und verringert so den Bedarf an chemischen Mitteln zur Aufbereitung des Wassers.

Der Ozonerzeuger funktioniert automatisch und ist von der Filterpumpe abhängig; wenn sich Personen im Pool befinden, wird der Ozonerzeuger abgestellt und bleibt auch nach der Ausschaltung der Hydromassagepumpen und/oder Blower für weitere 15 Minuten ausgeschalten.

Betriebsicherheit

Wenn die Anlage unter Beachtung der Vorschriften des Installationshandbuches von qualifiziertem Fachpersonal installiert wird, entstehen für den Benutzer keine Gefahren. Die Sicherheit ist aber auch von einem bestimmungsgemäßen in diesem Handbuch beschriebenen Gebrauch abhängig, während für die Arbeiten der Einstellung/Programmierung/Wartung der Benutzer qualifiziertes Personal hinzuziehen muss.

Es ist sicherzustellen, dass das mit der Installation oder der Betreuung der Anlage beauftragte Personal laut Gesetz hierfür befugt ist und dass nach erfolgter Installation eine Konformitätserklärung entsprechend den geltenden Richtlinien ausgestellt wird.

Was die Konzeptionierung und Dimensionierung der elektrischen Anlage und der Anschlüsse betrifft, hat man sich auf Installationshandbuch zu beziehen (siehe Kapitel „ANSCHLÜSSE UND ELEKTRISCHE SICHERHEIT“). In regelmäßigen Zeitabständen ist der Differentialschalter der Anlage (und der im Innern des Schaltkastens des Spa-paks befindliche) an die der Whirlpool angeschlossen ist, zu überprüfen.

Eventuelle außerordentliche Wartungsarbeiten und/oder Reparaturen dürfen nur von den autorisierten Kundendienststellen Jacuzzi® durchgeführt werden. Zudem müssen Original-Ersatzteile verwendet werden.

Es sollte immer nur eine Person den Whirlpool betreten, denn die Rohrleitung, die von der Überlaufrinne zum Ausgleichsbecken geht, hat nur ein begrenztes Fassungsvermögen, das auch an die Entfernung zwischen Ausgleichsbecken und Whirlpool gebunden ist und beim gleichzeitigen Eintritt mehrerer Personen könnte Wasser aus dem Whirlpool überschwappen.

HINWEISE

DIE FOLGENDEN HINWEISE AUFMERKSAM LESEN.



Jacuzzi Europe S.p.A. lehnt jede Haftung für Schäden ab, die durch Nichtbeachtung der folgenden Vorschriften entstehen können.

Dieses Gerät darf nicht von Personen (einschließlich Kindern) genutzt werden, deren motorische, sensorische und/oder kognitive Fähigkeiten eingeschränkt sind, oder die nicht die benötigten Kenntnisse zur Benutzung besitzen.

Vergewissern Sie sich, dass Kinder bei Gebrauch des Geräts von einer Person beaufsichtigt werden, die für deren Sicherheit verantwortlich ist.

Kinder müssen beaufsichtigt werden, damit sichergestellt wird, dass sie nicht mit dem Gerät spielen.

Die Wassertemperatur darf nicht höher als 40 °C sein.
Temperaturen zwischen 38 °C und 40 °C werden von Erwachsenen normalerweise gut vertragen; die optimale Temperatur beträgt jedoch 35-36 °C.

Die Wassertemperatur sorgfältig überwachen, sie darf 40 ° nicht übersteigen.

Die Verträglichkeit heißen Wassers ist individuell verschieden. Schwangere und Kleinkinder dürfen den Whirlpool nur mit ärztlichem Einverständnis benutzen; die Wassertemperatur darf jedoch nicht höher als 38 °C sein.

Wenn der Whirlpool alleine benutzt wird sehr vorsichtig sein, weil der längere Aufenthalt in heißem Wasser Übelkeit, Schwindelgefühl und Ohnmacht verursachen kann. Möchte man den Whirlpool länger benutzen (mehr als 10-15 Minuten), sollte die Wassertemperatur niedriger sein. Dies gilt auch für Kinder.

Personen, die an Herzkrankheiten, Diabetes, hohem oder niedrigem Blutdruck oder sonstigen Gesundheitsstörungen leiden, dürfen den Whirlpool erst nach Rücksprache mit dem Hausarzt benutzen.

Benutzen Sie den Whirlpool nicht nach Alkoholgenuss, Drogenkonsum oder wenn Sie Medikamente genommen haben, die Schläfrigkeit verursachen oder eine Blutdruck erhöhende oder senkende Wirkung haben.

Personen in medizinischer Behandlung müssen vor Benutzung des Whirlpools einen Arzt konsultieren, da einige Medikamente Schläfrigkeit verursachen, oder sich auf Puls, Blutdruck und Kreislauf auswirken könnten.

Bei feuchtem Fußboden den Whirlpool mit größter Vorsicht betreten oder verlassen.

In der Nähe des Whirlpools keine elektrischen Geräte (Radio, Haarföhn, etc.) verwenden.

Halten Sie während der Benutzung des Whirlpools Ihren Kopf, den Körper und Kleidung mindestens 40 cm von den Ansaugdüsen entfernt; lange Haare zusammenbinden.

Setzen Sie den Whirlpool nicht in Betrieb, wenn die Schutzgitter schadhaft sind oder fehlen. Wenden Sie sich an einen Jacuzzi® Vertragshändler oder autorisierten Kundendienst.

Nur Originalersatzteile verwenden.

Pumpen und Heizgerät niemals einschalten, wenn der Wasserstand im Pool nicht bis über die oberen Hydromassagedüsen reicht.

Während einer Superchlorung (oder "Schock"-Behandlung) den Whirlpool nicht benutzen: abwarten bis die frei gesetzte Chlormenge auf normale Werte gesunken ist (im Installationshandbuch Kap. "Wasseraufbereitung" nachschlagen).



Eine längere intensive Sonneneinstrahlung kann das Material der Whirlpoolschale schädigen, da es wärmeabsorbierend ist (besonders die dunklen Farben). Wenn er nicht benutzt wird, den Whirlpool nicht der Sonne aussetzen, es muss immer eine geeignete Abdeckung vorhanden sein (Wärmeschutzabdeckung, Pavillon, usw.). Schäden, die durch das Nichtbeachten dieser Hinweise entstehen, fallen nicht unter die Garantie.

Bei leerem Whirlpool (winterliche Außerbetriebsetzung, usw.) stets den Hauptschalter abstellen.



SPA entendido como *Salus Per Aquam*, es decir, la Salud gracias al Agua: esta es precisamente la filosofía de las Spas (minipiscinas) Jacuzzi®, líder en el sector del hidromasaje, que con los modelos Experience ha dado un nuevo sentido a la hidroterapia, incluyéndola en los hábitos cotidianos de muchísimas personas, y contribuyendo así a mejorar su calidad de vida.

El cuidado del cuerpo y de la mente a través del agua, para eliminar el estrés o para proporcionar bienestar a músculos y articulaciones, se basa en tres factores:

- el calor del agua, que eleva la temperatura corporal y por tanto dilata las venas y las arterias, mejorando así la circulación sanguínea.

- el no cargar el peso corporal sobre las articulaciones. De hecho, gracias a la inmersión en agua, se obtiene una reducción del peso de aproximadamente el 90%.

- la sabia disposición de los chorros y la correcta mezcla de aire y agua, que permite obtener un masaje de hidroterapia perfecto para todas las zonas del cuerpo: cuello, hombros, espalda, cervicales, lumbares, brazos y piernas. Un masaje que se hace aún más eficaz y ameno gracias a los blowers, dispositivos especiales que liberan millones de burbujas de aire desde el fondo y los lados de la minipiscina.

Además, las Spa Experience están provistas de focos multicolores que, combinados con la acción del agua, crean una escenografía única, devolviendo el equilibrio natural a cuerpo y mente.

También es posible utilizar aceites esenciales extraídos de diversas flores, plantas y frutos escogidos, que enriquecen la sesión de hidroterapia con nuevos y estimulantes significados.

Las Spa Experience son la flor y nata de la producción de Jacuzzi®: cuidadas en sus detalles y dotadas de soluciones técnicas de vanguardia, con una tecnología sofisticada y al mismo tiempo fácil de usar, las Spas Jacuzzi® Experience constituyen un prestigioso universo de sensaciones, para ser vividas en cualquier lugar, en cualquier contexto y a cualquier edad.

Comprobaciones preliminares

El usuario debe encontrar a una persona cualificada capaz de gestionar la instalación, en especial para lo que se refiere a las operaciones siguientes:

► **Carga del agua**

► **Programación de la temperatura y del calentamiento del agua.**

► **Habilitación de los mandos del hidromasaje, del calentamiento con filtración, de los blowers y de los focos.**

► **Control y/o regulación de las válvulas de bola montadas en las tuberías que conectan la minipiscina con el spa-pak (grupo de control) y con la cuba de compensación, comprobación de la eficiencia del filtro y de la correcta posición de la válvula seleccionadora, y comprobación del funcionamiento de la instalación.**

► **Control de los diversos parámetros relativos al tratamiento del agua.**

⚠ **Para lo referente al mantenimiento de la calidad del agua y a las modalidades y advertencias de uso de los productos químicos, consulte la guía sobre el sistema Jacuzzi de tratamiento del agua y el catálogo correspondiente.**

El usuario, a no ser que se encuentre incluido en una de las categorías de personas descritas arriba, deberá limitarse a actuar de acuerdo con lo que se expone a continuación, evitando cualquier intervención diferente y asegurándose, antes de poner en marcha la instalación, de que esta esté predispuesta para su correcto funcionamiento y de que la temperatura del agua sea la deseada.

En caso de avería o mal funcionamiento, deberá limitarse a desconectar la instalación **mediante los interruptores generales instalados en un lugar de fácil acceso, y luego solicitar la intervención de técnicos especializados.**

La Jacuzzi Europe S.p.A. declina toda responsabilidad si las operaciones previstas en el manual del gestor de la instalación no son ejecutadas por personal especializado.

Hidromasaje

Los chorros de hidromasaje (🔧 1-1b) son accionados por una o dos bombas, que pueden activarse mediante los correspondientes pulsadores instalados en la bañera (véase la figura).

■ ACTIVACIÓN



► Para accionar la/s bomba/s, apriete el/los pulsador/es correspondiente/s; proceda de la misma manera para detener la/s bomba/s. De todos modos, la función se detiene automáticamente tras 20 minutos (valor predefinido en fábrica).

Es posible, en cualquier caso, modificar este intervalo de tiempo, siguiendo las indicaciones proporcionadas en el manual de instalación.

- Compruebe que los pulsadores hayan sido habilitados por el gestor de la instalación de acuerdo con las indicaciones referidas en el manual de instalación.

- Cada una de las bombas de hidromasaje (p1 - p2) gestiona un cierto número de chorros (vea los dibujos).

NOTA: se recuerda que todas las operaciones relativas a la habilitación de los pulsadores y a su programación competen exclusivamente al gestor de la instalación.

■ CONSEJOS DE UTILIZACIÓN

El "corazón" del hidromasaje de las Spa Experience se compone de un sistema de hidrojets regulables; están concebidos para estimular diversas partes del cuerpo según el lugar en que están situados: masaje suave y delicado para saborear el auténtico relax, o bien chorros más enérgicos y tonificantes para eliminar el cansancio y revitalizar los hombros, la espalda y los miembros inferiores (🔧 1-1b).

► **Chorros "A"**

Estas boquillas actúan sobre las zonas más sensibles del cuello y de la espalda mediante un chorro constante y muy intenso que elimina la tensión muscular.

► **Chorros "B"**

Este tipo de chorros crea un flujo localizado, que genera una espiral de aire y agua, perfecta para estimular grupos musculares de tamaño medio, con un efecto tonificante.

► **Chorros "C"**

Son las boquillas de mayor tamaño; permiten una hidroterapia intensa. El chorro en espiral genera un flujo creciente de aire y agua que efectúa un masaje revigorizante sobre los grupos musculares extendidos.

► **Chorros “D”**

La particular acción en espiral genera un flujo creciente de aire y agua que aplica un vigoroso masaje en hombros, espalda, pantorrillas y pies.

► **Chorros “E”**

Este tipo de chorros produce el máximo caudal, gracias a una relación aire/agua más alta. Ofrecen un chorro consistente y orientable, especialmente eficaz en los músculos de la parte baja de la espalda.

► **Chorros “F”**

Este tipo de chorros genera un flujo de agua giratorio ideal para masajear la zona lumbar de la espalda.

► **Chorros “G”**

Este tipo de chorros actúa sobre las zonas más sensibles del cuello y de la espalda, produciendo un chorro de agua constante y muy intenso que elimina la tensión muscular.

Alimia Experience

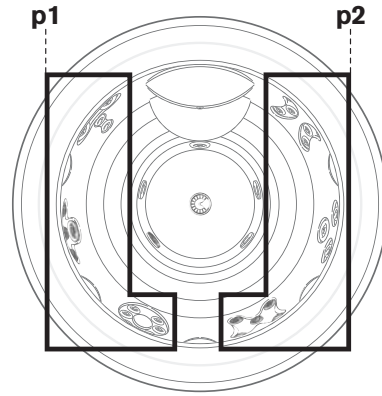
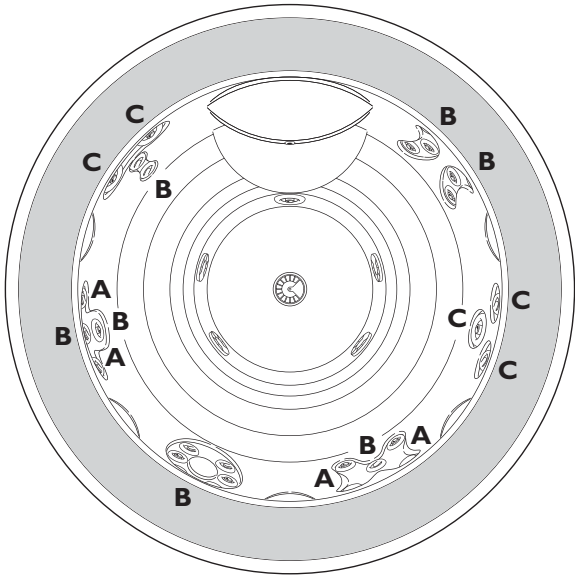

Sienna Experience

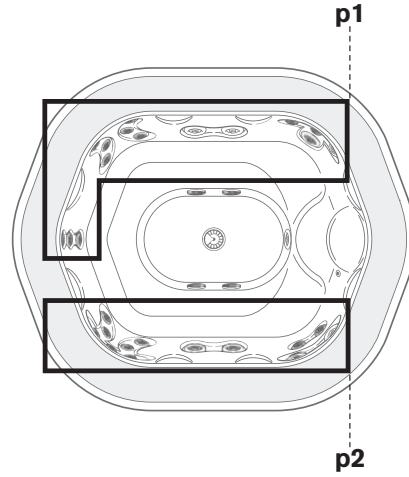
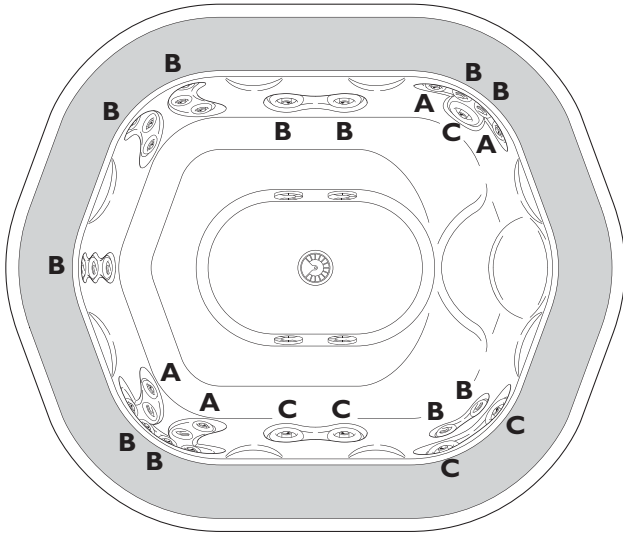

Virginia Experience

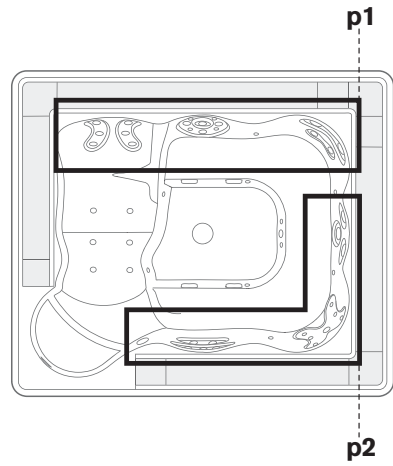
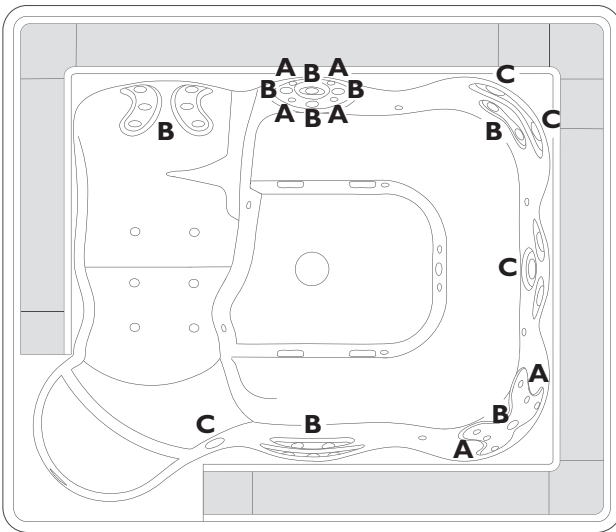

BASE

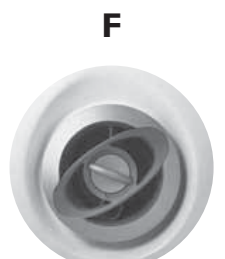
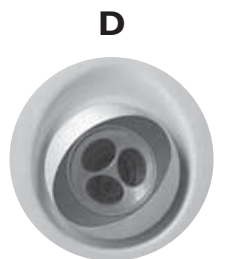
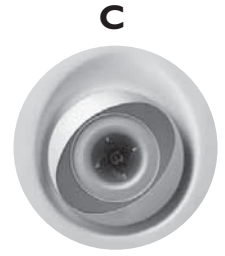
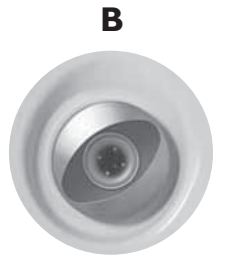
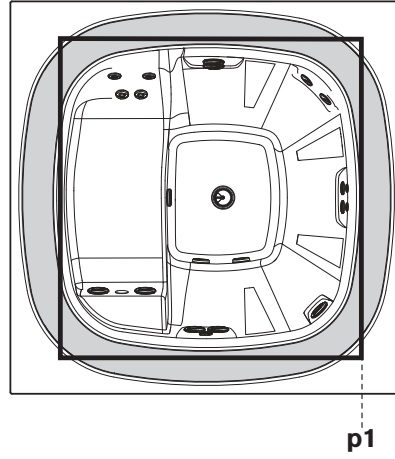
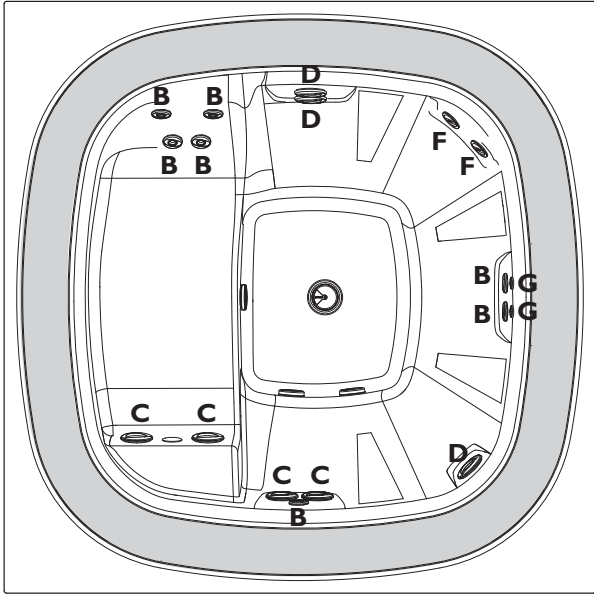

1b

TOP

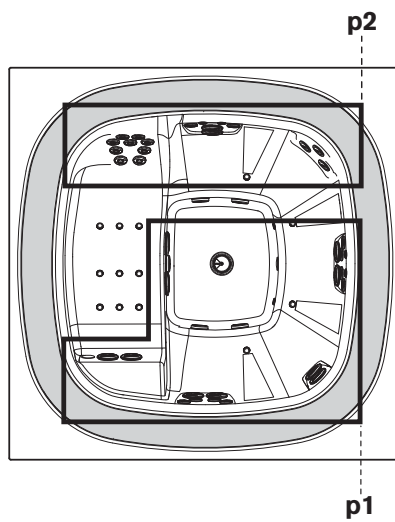
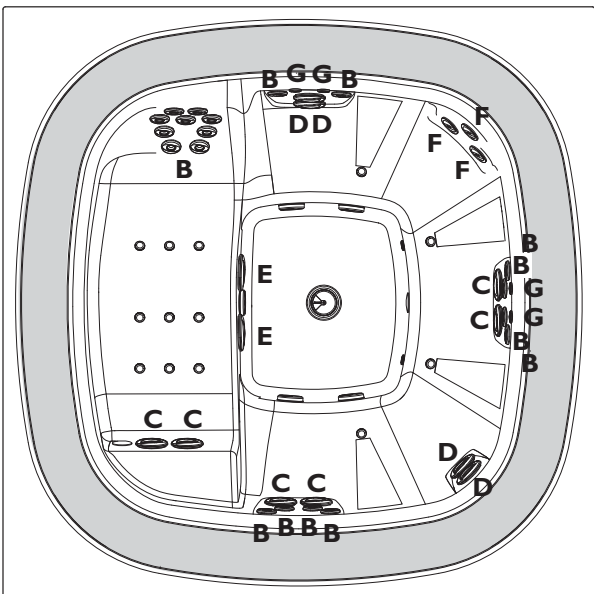

■ Un ejemplo: Enjoy Experience

Las 6 posiciones de Enjoy están concebidas para ofrecer el auténtico itinerario de bienestar de Jacuzzi®, que abarca todas las zonas musculares y garantiza la máxima eficacia.



▲ El hidromasaje de la posición de entrada activa la circulación y alivia las articulaciones inferiores.



▲ Un delicado masaje de espalda, en particular de los hombros y de la zona lumbar, que estimula el riego sanguíneo y relaja las articulaciones.



▲ El hidromasaje se vuelve más intenso y enérgico. Se estimulan los músculos y la circulación, y el flujo giratorio de los chorros incluye también la piel, con un efecto beneficioso.



▲ Máxima potencia del hidromasaje que abarca todas las zonas del cuerpo. Fase intermedia, ideal para eliminar la rigidez y relajar los músculos.



▲ El hidromasaje vuelve a ser suave, modulado, la musculatura está más relajada y el cansancio queda atrás.



▲ Es el momento del relax total del "lounge". Una doble fila de delicados chorros masajea todo el cuerpo como ligeros dedos de agua. Los blowers acarician los bíceps femorales y las pantorrillas, mientras que el chorro plantar tonifica pies y piernas.



▲ Ahora, con el masaje apagado, solo le queda dejarse fluctuar en el abrazo de su minipiscina: el cuerpo descansa, el espíritu renace.

Blowers (en su caso)

Los chorros de aire (🔧 2-2b) son accionados por dos compresores de aire (blowers) que pueden activarse (solo simultáneamente) mediante el correspondiente pulsador instalado en la bañera (véase la figura).

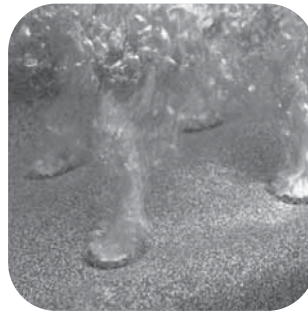

■ ACTIVACIÓN



► Para accionar los blowers, apriete el pulsador correspondiente; proceda de la misma manera para interrumpir la función. De todos modos, la función se detiene automáticamente tras 20 minutos (*valor predefinido en fábrica*).

Es posible, en cualquier caso, modificar este intervalo de tiempo, siguiendo las indicaciones proporcionadas en el manual de instalación.

► Es posible enriquecer el efecto de los blowers con el perfume de una esencia favorita; esto se consigue por medio de cartuchos perfumados especiales, que se introducen en el compartimento previsto a tal fin en las proximidades del blower (*consulte el manual de instalación, cap. "Instalación y conexiones hidráulicas"*).

- Compruebe que los pulsadores hayan sido habilitados por el gestor de la instalación de acuerdo con las indicaciones referidas en el manual de instalación.

NOTA: se recuerda que todas las operaciones relativas a la habilitación de los pulsadores y a su programación, así como la inserción o sustitución del cartucho perfumado, competen exclusivamente al gestor de la instalación.

Alimia Experience

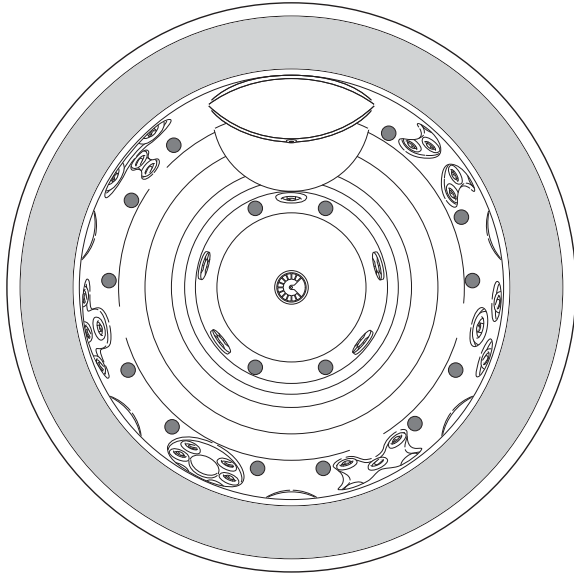

Sienna Experience

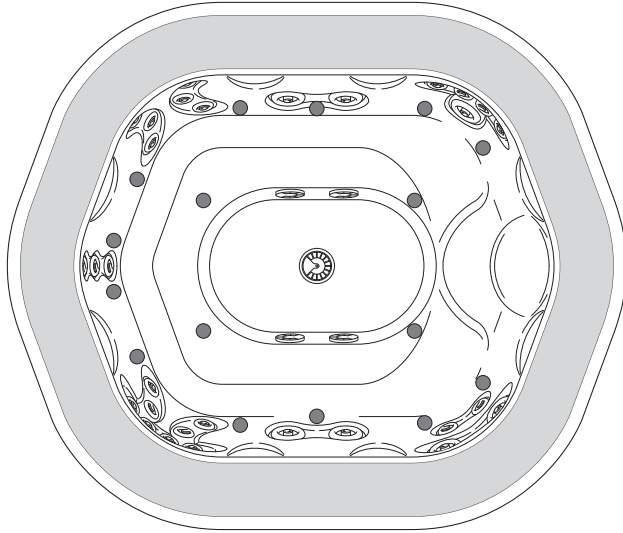

Virginia Expeirence

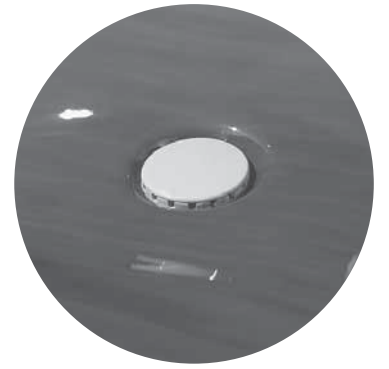
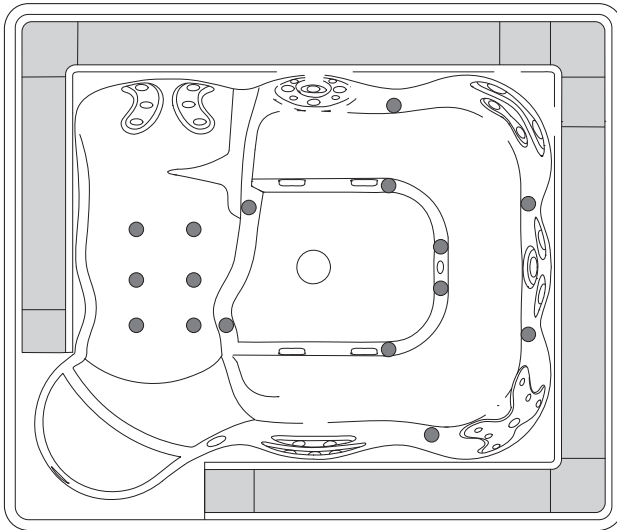

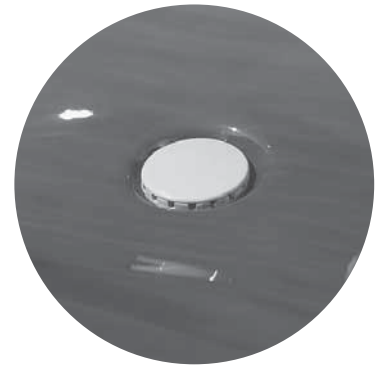
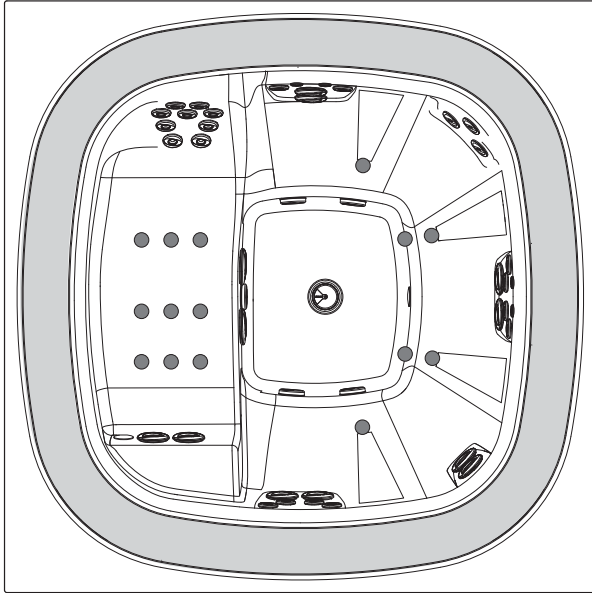

2b

La filtración del agua

La filtración, obtenida gracias a la acción combinada de una bomba específica y un filtro de arena cuarcífera, es indispensable para mantener el agua limpia y transparente, y eliminar las partículas en suspensión.

Los ciclos de filtración del agua son programables (en función de las exigencias del Cliente), con lo que la activación/desactivación de la bomba se realiza de manera automática; de cualquier manera, si la bomba de filtración está apagada, con el encendido de una bomba de hidromasaje y/o de los blowers, el software de sistema la activa y la mantiene encendida hasta 15 minutos después del apagado del hidromasaje y/o de los blowers: esto es así para garantizar unas condiciones ideales para el baño.

No se puede desactivar la filtración ni modificar su tiempo mediante el pulsador, sino solo utilizando el panel de control montado en la caja electrónica.

NOTA: se recuerda que la operación relativa a la programación compete exclusivamente al gestor de la instalación.

Focos

Las múltiples posibilidades de hidroterapia ofrecidas por las spa Experience se ven enriquecidas con una amplia serie de efectos cromáticos, gracias al innovador sistema de iluminación digital integrado. Infinitas combinaciones de colores, sabiamente mezcladas en otras tantas secuencias, que ayudan a crear una experiencia única en su género, y todo con solo pulsar un botón.

■ ACTIVACIÓN



La tonalidad e intensidad de las combinaciones cromáticas descritas son moduladas por el sistema digital integrado.

Cromodream

Este ciclo proporciona una experiencia completa en toda la gama cromática; los colores, compuestos según su complementariedad, cambian de una forma agradable, proporcionando una sensación de total satisfacción.

Sunlight

Un trío de colores (amarillo/naranja/blanco) intercalados con momentos de azul y violeta, que evoca los beneficiosos efectos de la luz solar; el amarillo alternado con el violeta mejora el tono del humor y el equilibrio psicofísico en general.

Relax

Compuesta por los colores azul/naranja/azul claro/blanco, esta secuencia favorece la distensión y la relajación. El matiz naranja aporta calidez a una secuencia que tiende a los colores "fríos".

Colores fijos

También hay disponibles algunos colores visualizados de manera fija, dispuestos tal y como se indica más adelante.

Orden de visualización

El orden de visualización de los colores fijos y de las secuencias cromáticas es el siguiente:

- blanco
- azul claro
- naranja
- amarillo
- verde
- Cromodream
- Sunlight
- Relax

► Para encender el/los foco/s, apriete el pulsador correspondiente; proceda de la misma manera para apagarlo/s..

► Con el encendido, se reanuda el programa que estaba activo cuando se apagaron los focos por última vez.

Si se desea pasar al color o ciclo de colores siguiente al que se está visualizando, se debe apretar dos veces el pulsador antes de 5 segundos:

- con la primera pulsación el/los foco/s se apaga/n.

- con la segunda se activa el ciclo de colores siguiente, por orden, al que se ha apagado.

Para volver a la modalidad de visualización inicial, hay que desplazar todas las opciones disponibles, apretando repetidas veces el pulsador.

- Compruebe que los pulsadores hayan sido habilitados por el gestor de la instalación de acuerdo con las indicaciones referidas en el manual de instalación.

- En los modelos con dos focos, la orden de encendido o apagado afecta a ambos focos.

NOTA: se recuerda que todas las operaciones relativas a la habilitación de los pulsadores competen exclusivamente al gestor de la instalación.

Calentamiento

Para activar el sistema de calentamiento del agua instalado, proceda de la siguiente manera:

► Apriete el pulsador correspondiente; proceda de la misma manera para interrumpir la función.

- Mediante el pulsador no se puede configurar/modificar la temperatura a la que se quiere poner el agua de la minipiscina (esto se hace mediante el panel de control), con lo cual el calentador (o intercambiador) y la bomba de recirculación se encenderán solo si la temperatura del agua es inferior a la programada.

- Si están ya activos los ciclos de calentamiento preconfigurados (vea el capítulo "Modalidades de calentamiento del agua" del manual de instalación), la presión que se ejerza sobre el pulsador no tendrá ningún efecto.

NOTA: se recuerda que todas las operaciones relativas a la habilitación de los pulsadores y a su programación competen exclusivamente al gestor de la instalación.

Ozonizador

El ozonizador, o generador de ozono, se suministra bajo pedido; contribuye a oxidar las sustancias orgánicas que entran en el agua y reduce así la necesidad de productos químicos para el tratamiento del agua.

El funcionamiento del ozonizador es automático y depende de la bomba de filtración; de todos modos, cuando hay personas en la bañera, el ozonizador se apaga y permanece así hasta 15 minutos después del apagado de las bombas de hidromasaje y/o blowers.

Seguridad durante su utilización

El equipo, si ha sido instalado por personal cualificado conforme a las disposiciones presentadas en el manual de instalación, no presenta riesgos para el usuario. Sin embargo, la seguridad también depende de un uso adecuado, según lo previsto en este manual; el usuario debe pedir al personal cualificado que efectúe las operaciones de configuración/programación/mantenimiento.

Es importante comprobar que el personal encargado de efectuar la instalación o la gestión del equipo, esté cualificado según las disposiciones de ley, y en particular que, una vez efectuada la instalación, se expida la declaración de conformidad según las leyes vigentes.

En cuanto a la adecuación de la instalación eléctrica y de las conexiones, se debe consultar el manual de instalación (véase capítulo "CONEXIONES Y SEGURIDAD ELÉCTRICA"). Periódicamente habrá que comprobar que el interruptor diferencial del equipo (y el contenido en la caja eléctrica del spa-pak) al que está conectada la minipiscina sea eficiente.

Para eventuales operaciones de mantenimiento extraordinario y/o reparaciones se recomienda dirigirse a los Centros Autorizados Jacuzzi® y utilizar sólo repuestos originales.

Se aconseja que entre una persona de cada vez a la bañera, ya que el caudal de las tuberías que conectan el canal de rebosar con la cuba de compensación tiene un límite, vinculado en parte a la distancia entre la cuba de compensación y la minipiscina: con tuberías largas y la entrada simultánea de varias personas en la minipiscina, el agua podría desbordarse hacia el exterior de la bañera.

ADVERTENCIAS

LEA DETENIDAMENTE LAS SIGUIENTES ADVERTENCIAS.



Jacuzzi Europe S.p.A. declina toda responsabilidad por daños derivados del incumplimiento de las siguientes disposiciones.

Este aparato debe ser usado por parte de personas (niños incluidos) con capacidades motrices, sensitivas y/o cognitivas reducidas o, en cualquier caso, sin las nociones necesarias para su uso.

Asegúrese de que los niños, en caso de que usen el aparato, estén supervisados por una persona responsable de su seguridad.

Es necesario vigilar a los niños para asegurarse de que no jueguen con el aparato.

No use agua con temperaturas superiores a 40 °C.

Normalmente, una persona adulta puede tolerar una temperatura entre 38 °C y 40 °C; en todo caso, la temperatura ideal es de 35-36 °C.

Controle cuidadosamente la temperatura del agua, que no debe superar los 40 °C.

La tolerabilidad al agua caliente varía según la persona.

Las mujeres embarazadas y los niños pequeños no deben utilizar la minipiscina sin haber consultado antes con un médico y en todo caso con temperaturas del agua inferiores a 38 °C.

Tenga mucho cuidado cuando se esté solo en minipiscina: permanecer sumergido durante mucho tiempo puede causar náuseas, mareos y desmayos. Si se piensa utilizar la minipiscina por plazos bastante largos (más de 10-15 minutos), compruebe que la temperatura del agua tenga un valor más bajo. Esto también es válido para niños.

Las personas que padezcan de enfermedades cardíacas, diabetes, hipertensión, hipotensión o cualquier otro problema de salud no deben utilizar la minipiscina sin consultar primero con su médico.

No utilice la minipiscina después de haber tomado alcohol, drogas o medicamentos que produzcan somnolencia o que puedan incrementar o disminuir la presión sanguínea.

Las personas bajo cuidados médicos deben consultar con un médico antes de utilizar la minipiscina, puesto que algunas medicinas pueden ocasionar somnolencia, mientras que otras pueden afectar el ritmo cardíaco, la presión sanguínea y la circulación.

Con pavimento húmedo, se recomienda una especial atención al entrar y salir de la minipiscina.

No se deben utilizar equipos eléctricos (radio, secador de pelo, etc.) cerca de la minipiscina.

Durante el uso de la minipiscina, es preciso mantener la cabeza, el cuerpo y las prendas a una distancia de al menos 40 cm de las boquillas de aspiración; las mechas se deben recoger y atar oportunamente.

No ponga en marcha la minipiscina si las rejillas de protección están rotas o faltan. Diríjase a un distribuidor autorizado Jacuzzi® o a un Centro de Asistencia autorizado. Utilice únicamente repuestos originales.

No ponga nunca en marcha las bombas de hidromasaje y/o el calentador si el nivel de agua en la bañera no supera el de las boquillas de hidromasaje más altas.

No utilice la minipiscina durante el tratamiento de supercloración (o tratamiento "shock"): espere a que el nivel de cloro libre haya descendido a niveles normales (consulte el manual de instalación, cap. "Tratamiento del agua").



Una exposición prolongada al sol podría dañar el material que compone el casco de la minipiscina, dada su capacidad de absorber el calor (especialmente los colores oscuros). Cuando no utilice la minipiscina, no la deje expuesta al sol sin una protección adecuada (cubierta térmica, gazebo, etc.). Los posibles daños debidos al incumplimiento de estas advertencias no están cubiertos por la garantía.

Apague siempre el interruptor general cuando la minipiscina está vacía (durante la inutilización en invierno, etc.).



SPA как *Salus Per Aquam*, то есть здоровье благодаря воде: именно такая философия Spa (минибассейнов) Jacuzzi®, лидера в области гидромассажа, который с моделями Experience придал новый смысл водолечению, вводя его в ежедневную привычку большого количества людей, обеспечивая, таким образом, улучшение качества их жизни.

Забота о теле и духе через воду, для снятия стресса и придания хорошего самочувствия мышцам и суставам, основана на трёх факторах:

- тепло воды, повышающее температуру тела, расширяет вены и артерии, улучшая таким образом кровообращение.

- отсутствие тяжести веса тела на суставы; в действительности, благодаря погружению в воду, обеспечивается его уменьшение на 90%.

- разумное расположение форсунок и правильная смесь воды и воздуха, которая позволяет обеспечить водолечебный массаж, идеальный для всех зон тела: шея, плечи, спина, затылок, поясница, руки, ноги; массаж, который становится ещё более эффективным и приятным благодаря наддувам, специальным устройствам, которые выпускают с днища и боковых сторон минибассейна миллионы воздушных пузырей.

Кроме того, Spa Experience оснащены многоцветными светильниками, которые в сочетании с действием воды, создают уникальную сценографию, придавая телу и духу натуральное равновесие.

Также можно использовать эфирные масла, экстракты различных цветов, растений или любимых фруктов, обогащая таким образом водолечебный сеанс новыми и стимулирующими значениями.

Spa Experience являются алмазным резцом производства Jacuzzi®: с вниманием к деталям, оснащённые передовыми техническими решениям, сложнейшей технологией, в то же время простые для использования, Spa Jacuzzi® Experience являются престижным миром ощущений, которые можно испытывать повсюду, в любом контексте и в любом возрасте.

Предварительные проверки

Пользователь должен определить квалифицированное лицо, которое может управлять оборудованием, в особенности в отношении следующих операций:

- ▶ Заливка воды.
- ▶ Программирование температуры и нагрева воды.
- ▶ Подключение команд гидромассажа, нагрева с фильтрацией, надува и светильников.
- ▶ Контроль и/или регулировка шаровых клапанов, монтированных на трубах, которые соединяют минибассейн с spa-пак (группа управления) и с компенсационным бассейном, проверка эффективности фильтра и правильного положения селективного клапана, проверка функциональности системы.
- ▶ Контроль различных параметров, касающихся обработки воды.

⚠ В отношении того, что касается поддержания качества воды, способа применения и предупреждений в отношении использования химических веществ, смотрите руководство системы Jacuzzi по обработке воды, а также соответствующий каталог.

Пользователь, за исключением случая его принадлежности к категории вышеуказанных лиц, должен ограничиваться только действиями, указанными далее, не допуская других вмешательств, убедившись перед запуском системы, что она готова для правильного функционирования, а также что вода имеет желаемую температуру.

В случае неисправности или плохого функционирования, он должен ограничиться только отсоединением системы, путём воздействия на главные выключатели, расположенные в доступной зоне, а затем запросить вмешательство специализированных техников.

Компания Jacuzzi Europe S.p.A. не несёт ответственность в случае, если операции, предусмотренные в руководстве управляющего системой, не осуществляются специализированным персоналом.

Гидромассаж

Гидромассажные форсунки (🔧 1-1b) включаются одним или двумя насосами, которые могут быть активированы посредством соответствующих кнопок, установленных на борту ванны (см.рисунок).

■ АКТИВАЦИЯ



- ▶ Для подключения насоса/насосов, следует нажать соответствующую кнопку/кнопки; действовать аналогичным образом для остановки насоса/насосов. В любом случае, функция останавливается автоматически спустя 20 минут (значение, установленное на фабрике). Можно изменять данное время, следуя указаниям, предоставленным в руководстве по установке.

- проверить, что кнопки подключены управляющим системой, в соответствии с указаниями, приведёнными в руководстве по установке.

- Каждый из двух гидромассажных насосов (p1 - p2) управляет определённым количеством форсунок (см.рисунки).

ПРИМЕЧАНИЕ: напоминаем, что все операции, соответствующие подключению кнопок и программированию, являются исключительной компетенцией управляющего системой.

■ РЕКОМЕНДАЦИИ ПО ИСПОЛЬЗОВАНИЮ

“Сердце” гидромассажа Spa Experience состоит из системы регулируемых гидравлических форсунок; они задуманы для стимуляции различных частей тела в зависимости от их позиционирования: мягкий и деликатный массаж для настоящего отдыха, или более энергичные и тонизирующие струи для расслабления и придания силы плечам, спине и нижним конечностям (🔧 1-1b).

▶ Форсунки “А”

Эти форсунки воздействуют на наиболее чувствительные зоны шеи и спины. посредством постоянной и очень интенсивной струи, снимающей мышечное напряжение.

▶ Форсунки “В”

Данный тип форсунок обеспечивает локализованный поток, создающий спираль воды и воздуха, превосходный для стимуляции мышечных групп среднего размера, имеет тонизирующий эффект.

► **Форсунки “С”**

Форсунки больших размеров, обеспечивают интенсивное водолечение. Спиральная форсунка обеспечивает нарастающий поток воздуха и воды, осуществляющий массаж мышечных групп, придающий силы.

► **Форсунки “D”**

Особое спиральное воздействие нарастающего потока воздуха и воды, который осуществляет энергичный массаж плеч, спины, икр и ног.

► **Форсунки “E”**

Данный тип форсунок создает струи максимальной мощности благодаря более высокому соотношению воздуха и воды. Обеспечивают мощную и направляемую струю, обладающую особой эффективностью на мышцах нижней части спины.

► **Форсунки “F”**

Данный тип форсунок образует ротационный поток воды, предназначенный для массажа поясничной зоны спины.

► **Форсунки “G”**

Данный тип форсунок воздействует на наиболее чувствительные зоны шеи и спины, образуя постоянный и очень интенсивный поток, устраняющий мышечное напряжение.

Alimia Experience

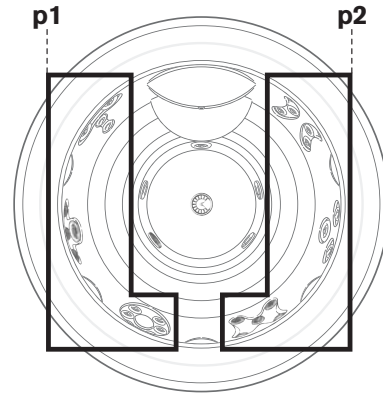
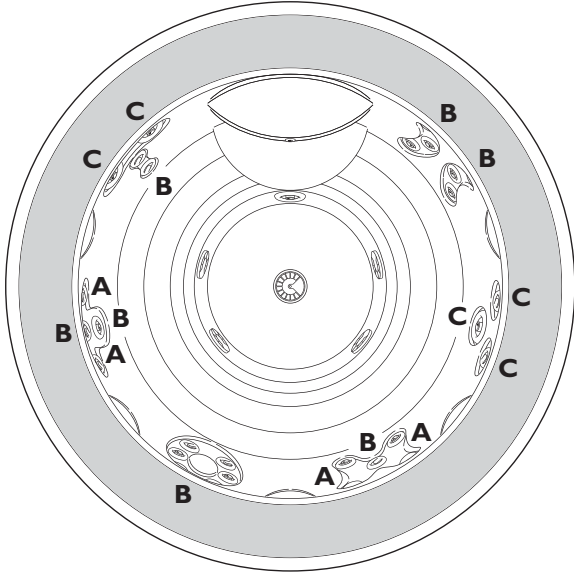

A

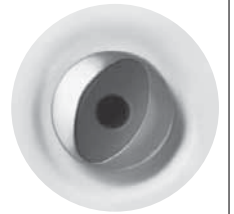

B



C



Sienna Experience

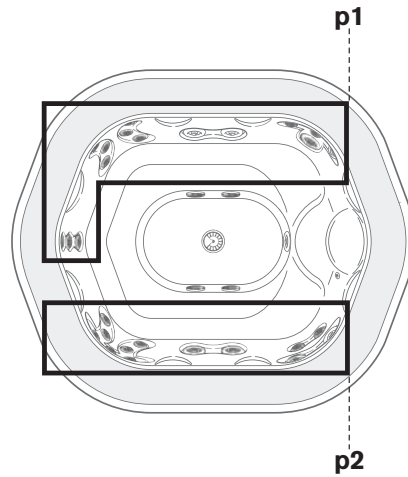
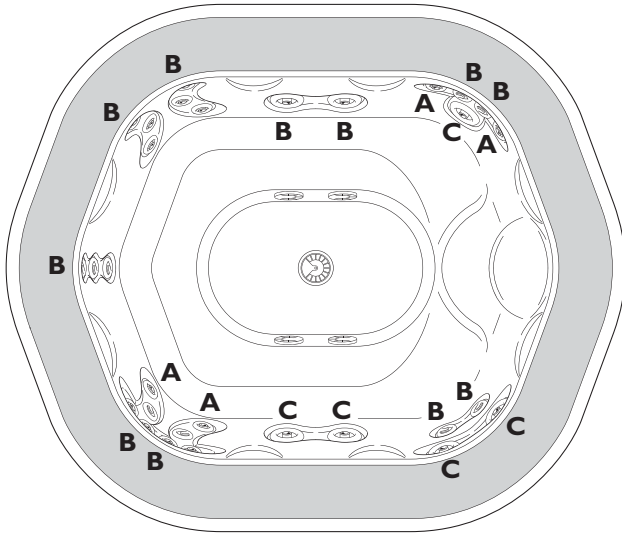

Virginia Experience

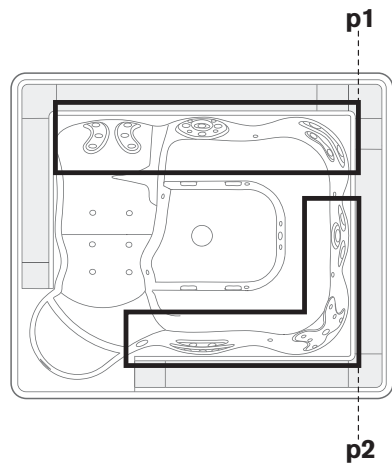
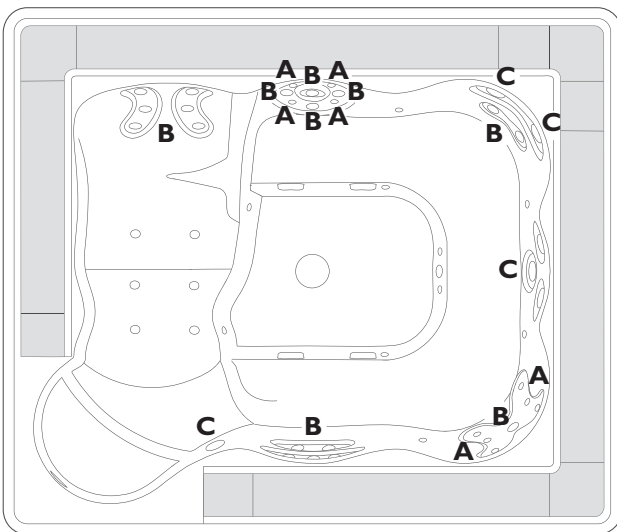

1

BASE

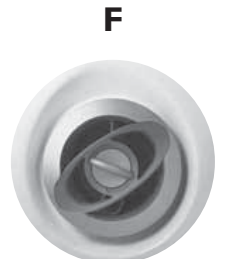
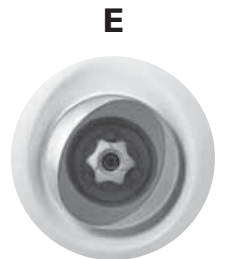
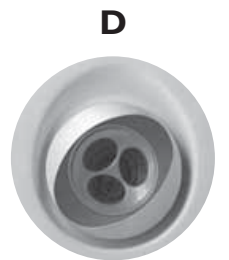
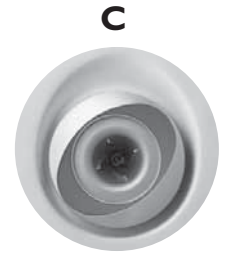
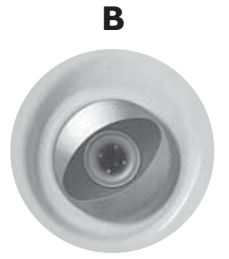
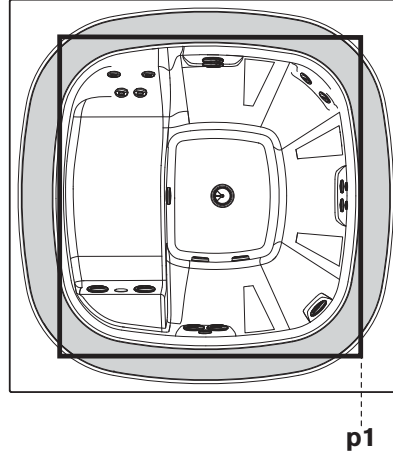
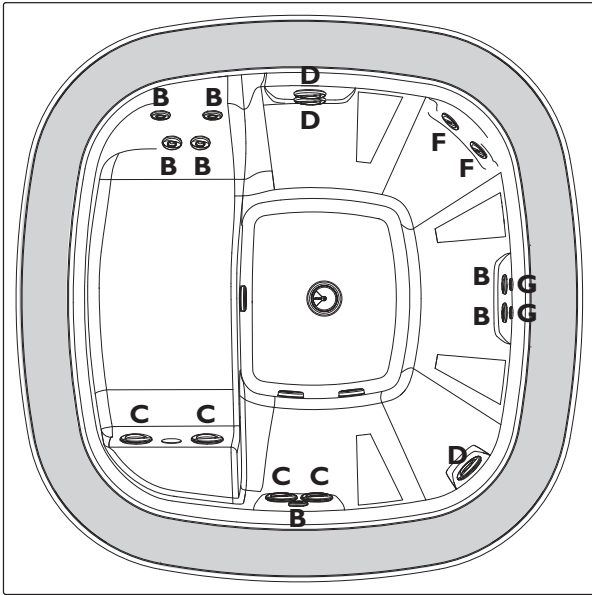

1b

TOP

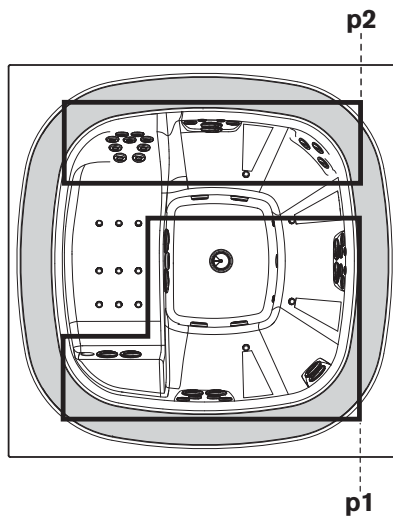
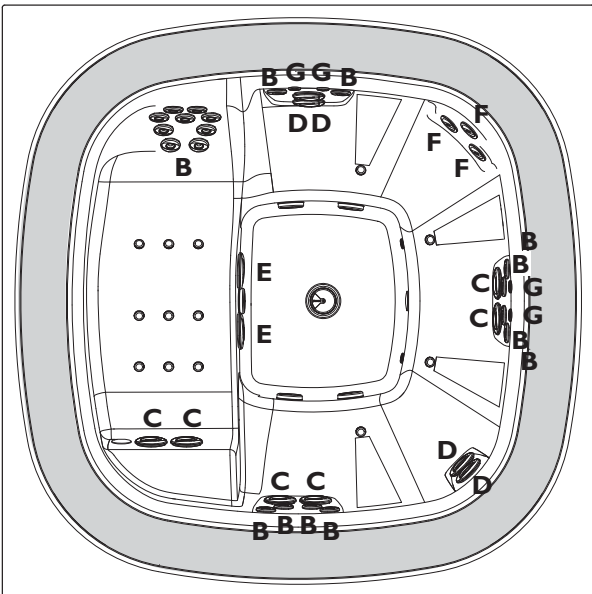

■ Пример: Enjoy Experience

6 сеансов Enjoy были разработаны для предложения настоящей оздоровительной терапии Jacuzzi®, воздействующей на все мышечные зоны и гарантирующей максимальную эффективность.



▲ Гидромассаж положения на входе активирует кровообращение и снимает тяжесть нижних суставов.



▲ Деликатный массаж спины, в особенности плеч и поясничной зоны, стимулирующий кровообращение и снимающий суставное напряжение.



▲ Более интенсивный и энергетический гидромассаж. Оказывается воздействие на мышцы, стимулирует кровообращение, ротационный поток оказывает положительное воздействие на кожу.



▲ Максимальная мощность гидромассажа, вовлекающего все зоны тела. Промежуточный этап, идеальный для снятия тяжести и расслабления мышц.



▲ Гидромассаж вновь становится мягким, модулированным, мышцы расслабляются, чувство усталости пропадает.



▲ Это момент полного отдыха и расслабления. Двойной ряд деликатных форсунок массирует все тело как легкие пальчики воды. Наддувочные форсунки ласкают двухглавые мышцы бедра и икры, в то время как форсунка стопы тонизирует ноги и ступни.



▲ Сейчас, при выключенном массаже, вам не остаётся ничего другого, как окунуться в объятия вашего минибассейна: тело отдыхает, дух возрождается.

Наддув (если предусмотрен)

Форсунки воздуха (🔧 2-2b) приводятся в действия посредством двух воздушных компрессоров (наддувы), которые могут активироваться (только одновременно) посредством соответствующей кнопки, установленной на борте ванной (см.рисунок).

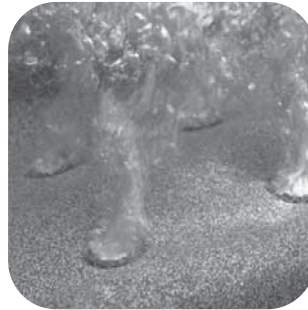

■ АКТИВАЦИЯ



► Для подключения наддува следует нажать на соответствующую кнопку; действовать аналогичным образом для остановки функции.

В любом случае, функция останавливается автоматически спустя 20 минут (значение, установленное на фабрике). Можно изменять данное время, следуя указаниям, предоставленным в руководстве по установке.

► можно обогатить эффект "наддува" любимыми духами; это достигается посредством специальных ароматизированных патронов, устанавливаемых в специальное отделение, предусмотренное рядом с наддувом (см.руководство по установке, главу "Установка и гидравлические соединения").

- проверить, что кнопки подключены управляющим системой, в соответствии с указаниями, приведёнными в руководстве по установке.

ПРИМЕЧАНИЕ: напоминаем, что все операции, соответствующие подключению кнопок и программированию, а также установка и замена ароматизированного патрона, являются исключительной компетенцией управляющего системой.

Alimia Experience

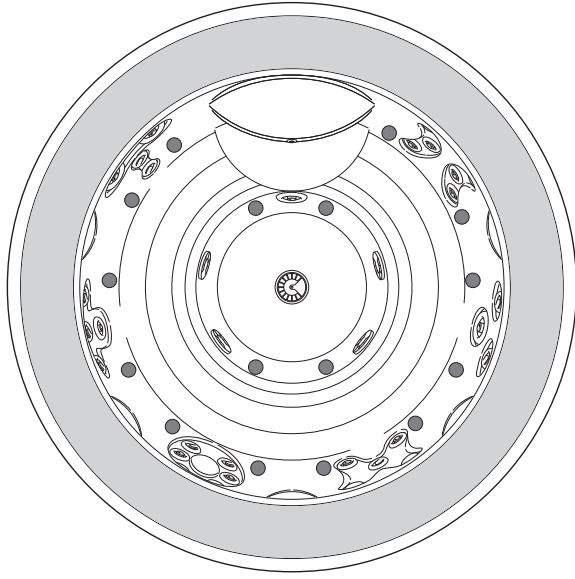

Sienna Experience

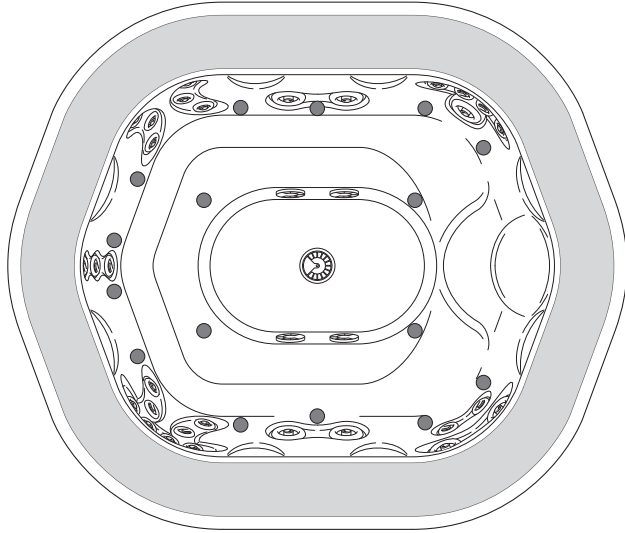

Virginia Experience

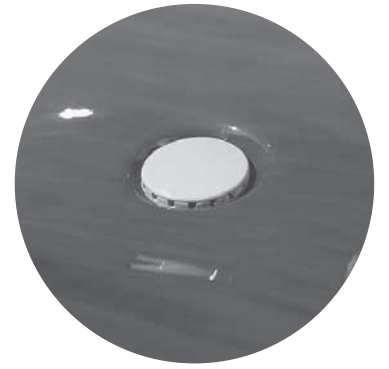
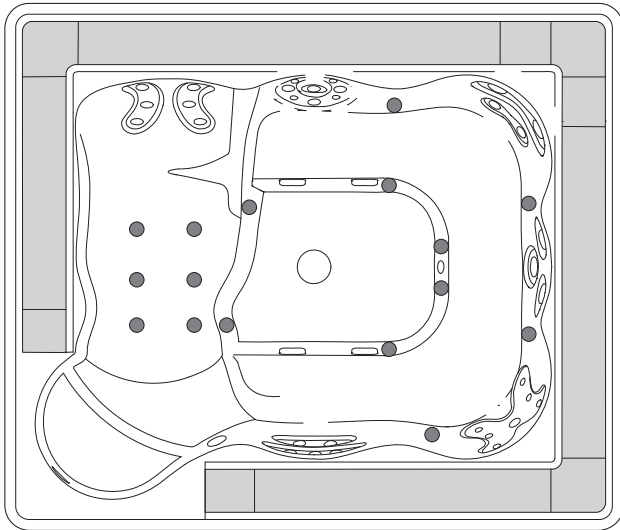

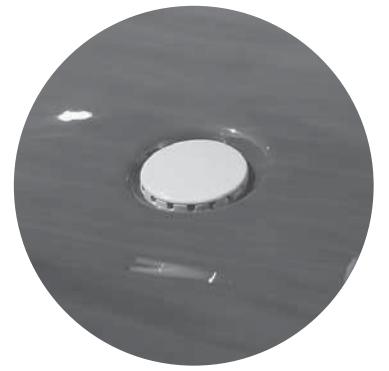
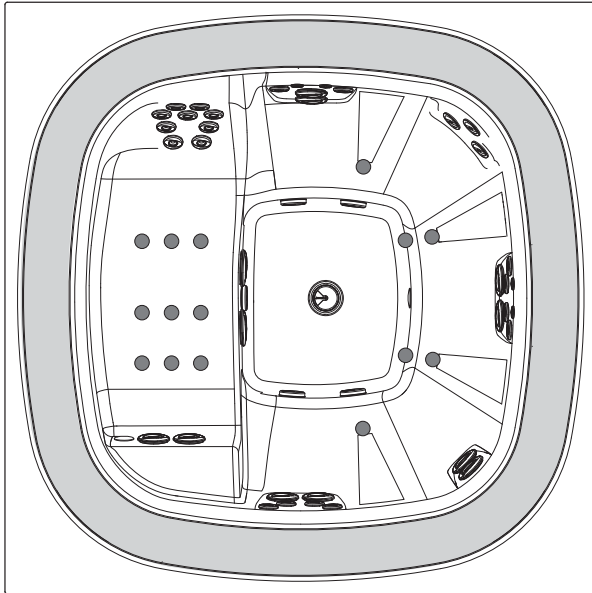

2b

Фильтрация воды

Фильтрация, достигаемая благодаря комбинированному воздействию специфического насоса и фильтра с кварцевым песком, необходима для поддержания чистоты и прозрачности воды и удаления отложений.

Циклы фильтрации воды являются программируемыми (согласно требованиям заказчика), поэтому активация/деактивация насоса осуществляется автоматически; в любом случае, если фильтрующий насос выключен, при включении гидромассажного насоса и/или наддувов, также и он активируется программным обеспечением системы и удерживается включенным на протяжении последующих 15 минут после выключения гидромассажа и/или наддува: это для обеспечения идеальных условий купания.

Фильтрация не может быть отключена или изменена во времени кнопкой, а только посредством панели управления, предусмотренной на электронной коробке.

ПРИМЕЧАНИЕ: напоминаем, что операция, соответствующая программированию, является исключительной компетенцией управляющего системой.

Светильники

Многочисленные водолечебные возможности spa Experience обогащаются богатой серией хроматических эффектов, благодаря новой встроенной системе цифрового освещения. Неограниченные комбинации цвета, умело смешиваемые в таком же количестве последовательностей, содействуют созданию незабываемых впечатлений... и всё это посредством простого нажатия кнопки!

■ АКТИВАЦИЯ



Описанные хроматические комбинации модулируются в оттенках и интенсивности встроенной цифровой системой.

Cromodream

Данный цикл дает возможность почувствовать всю цветовую гамму; сочетаемые в соответствии с дополняемостью цвета плавно переходят один в другой, придавая максимально приятное ощущение.

Sunlight

Тройка цветов (желтый/оранжевый/белый), сочетающаяся с нотами голубого и фиолетового, вызывает благотворительные эффекты солнечного света; желтый цвет, чередующийся с фиолетовым, улучшает настроение и психофизическое равновесие.

Relax

Данная последовательность, состоящая из синего/оранжевого/голубого/белого цветов, способствует релаксации и расслаблению; оранжевая нота способствует согреванию последовательности с тенденцией "холодных" цветов.

Фиксированные цвета

Кроме того, предусмотрены цвета, отображаемые фиксированным образом, в соответствии с приведенной последовательностью.

Порядок отображения цветов

Порядок отображения фиксированных цветов и цветовых последовательностей является следующим:

- белый
- светло-синий
- оранжевый
- желтый
- зеленый
- Cromodream
- Sunlight

- Relax

► Для включения светильника/ов, следует нажать соответствующую кнопку; действовать аналогичным образом для его/их выключения.

► При включении, активируется программа, активированная в момент последнего выключения светильников.

При желании перехода к следующему цвету или циклу цвета следует два раза нажать кнопку в течение 5 секунд:

- при первой команде светильник/и выключается/выключаются.

- при второй, активируется цикл цвета, который следует после только что выключенного.

Для возврата к режиму начальной визуализации, необходимо просмотреть различные имеющиеся опции путём неоднократного нажатия кнопки.

- проверить, что кнопки подключены управляющим системой, в соответствии с указаниями, приведёнными в руководстве по установке.

- В моделях с двумя светильниками, команда включения/выключения имеет эффект на оба светильника

ПРИМЕЧАНИЕ: напоминаем, что все операции, соответствующие подключению кнопок и программированию, являются исключительной компетенцией управляющего системой

Нагрев

Для активации установленной системы нагрева воды, действовать следующим образом:

► Нажать соответствующую кнопку; действовать аналогичным образом для остановки функции.

- Посредством кнопки невозможно устанавливать/изменять желаемую температуру воды минибассейна (это можно сделать через панель управления), поэтому нагреватель (или теплообменник) и рециркуляционный насос включаются только если температура воды ниже запрограммированной.

- Если уже активированы заданные циклы нагрева (см.руководство по установке, гл. "Нагрев воды"), нажатие кнопки не обуславливает какого-либо эффекта.

ПРИМЕЧАНИЕ: напоминаем, что все операции, соответствующие подключению кнопок и программированию, являются исключительной компетенцией управляющего системой.

Озонатор

Озонатор или генератор озона поставляется по запросу. Он приводит к окислению органических веществ, поступающих в воду, и снижает потребность химических средств для обработки воды.

Функционирование озонатора является автоматическим и зависит от фильтрующего насоса; в любом случае, при наличии людей в ванной, озонатор выключается и остаётся выключенным на протяжении 15 минут после выключения гидромассажных насосов и/или надува.

Безопасность при использовании

Система, при установке квалифицированным персоналом и при соблюдении положений, приведённых в руководстве по установке, не представляет рисков для пользователя. Однако, безопасность связана с соответствующим использованием, согласно положений данного руководства, в то время как пользователь доверяет квалифицированному персоналу операции по установке/программированию/техническому обслуживанию.

Важно убедиться в том, что персонал, назначенный для установки или управления системой, был квалифицирован в соответствии с законом, и в особенности, что при выполненной установке, было выдано заявление соответствия, согласно действующего закона.

Что касается соответствия электрической системы и соединений, необходимо обращаться к руководству по установке (см. главу "Соединения и электрическая безопасность"). Периодически необходимо проверять, что дифференциальный выключатель системы (установленный внутри электрической коробки spa-pak), к которому подсоединён минибассейн, является эффективным.

Для необходимого внеочередного технического обслуживания и/или ремонтных работ рекомендуется обращаться в авторизованные центры Jacuzzi® и использовать только оригинальные запасные части.

Рекомендуется вход по одному людей в ванную, так как расход труб, соединяющих водосливной канал с компенсационной ванной, имеет предел, связанный с расстоянием между компенсационной ванной и минибассейном: при длинных трубах и одновременному входу нескольких человек в минибассейн, вода может выйти из-за бортов.

Предупреждения

ВНИМАТЕЛЬНО ОЗНАКОМИТЬСЯ СО СЛЕДУЮЩИМИ ПРЕДУПРЕЖДЕНИЯМИ.



Jacuzzi Europe S.p.A. не несёт ответственность за ущерб, вызванный несоблюдением следующих положений.

Данное оборудование не должно использоваться лицами (в том числе детьми) со сниженными моторными, чувствительными и/или умственными способностями, в любом случае, не обладающими информацией, необходимой для использования оборудования.

Убедиться, что дети, в случае использования ими установки, присматриваются лицом, ответственным за их безопасность.

За детьми необходимо присматривать и не допускать, чтобы они играли с оборудованием.

Не использовать воду при температуре более 40 °С.

Температура от 38 °С до 40 °С обычно переносится взрослыми людьми; в любом случае, идеальной температурой является 35-36 °С.

Тщательно проверять, что температура воды не превышает 40 °С.

Терпимость к горячей воде отличается от человека к человеку.

Беременные женщины и маленькие дети не должны использовать минибассейн без предварительной консультации врача, в любом случае, температура воды не должна превышать 38 °С.

Соблюдать максимальную осторожность, если Вы находитесь одни в минибассейне, продолжительное погружение в горячую воду может вызвать головокружения и обмороки. При намерении использования бассейна на протяжении достаточно длительных периодов времени (более 10-15 минут) убедиться, что температура воды имеет более низкое значение. Это относится также и к детям.

Лица, имеющие сердечные заболевания, диабет, повышенное или пониженное давление, или другие проблемы со здоровьем не должны использовать минибассейн без предварительной консультации врача.

Не использовать минибассейн после приёма спиртных напитков, наркотических средств или лекарств, которые могут вызвать сонливость или повысить/понижить давление крови.

Лица, находящиеся на лечении у врача, должны предварительно обратиться к нему перед использованием минибассейна, так как некоторые медицинские препараты могут вызвать сонливость, в то время как другие могут повлиять на сердечные толчки, давление крови, циркуляцию.

При сыром напольном покрытии соблюдать осторожность при входе и выходе из минибассейна.

Не использовать электрооборудование (радио, фен и т.д) рядом с минибассейном.

При использовании минибассейна необходимо удерживать голову, тело и одежду на расстоянии по крайней мере 40 см от форсунок, длинные волосы должны забираться

соответствующим образом.

Не включать минибассейн, если защитные решётки сломаны или сняты. Обращаться к авторизованному продавцу Jacuzzi®, или в авторизованный центр технического обслуживания.

Использовать только оригинальные запасные части.

Не запускать гидромассажные насосы и/или нагреватель, если уровень воды ванной не превышает уровень самых высоких гидромассажных форсунок.

Не использовать минибассейн при суперхлорировании (или “шоковой” обработке): подождать снижения хлора до нормального уровня (см.руководство по установке, главу “Обработка воды”).



Продолжительное нахождение под воздействием солнечных лучей может привести к повреждению материала, из которого реализована обшивка spa, в связи с её способностью поглощения тепла (в особенности, тёмные цвета).

Когда spa не используется, не оставлять её под воздействием солнечных лучей без соответствующей защиты (теплозащитная кровля, навес и т.д.).

На возможные повреждения, вызванные несоблюдением данных предупреждений, гарантия не распространяется.

Всегда выключать главный выключатель, когда минибассейн пустой (зимняя пауза и т.д.).



JACUZZI EUROPE S.p.A.

Socio Unico

Direzione e Coordinamento

Jacuzzi Brands, Corp. (USA)

S.S. Pontebbana, km 97,200

33098 Valvasone (PN) ITALIA

Tel + 39 0434 859111 • Fax + 39 0434 85278

www.jacuzzi.eu

info@jacuzzi.it



Jacuzzi Spa & Bath Ltd

Woodlands, Roydsdale Way, Euroway Trading Estate

Bradford, West Yorkshire - BD4 6ST

SALES

Hot Tubs - 0044 1274 471889 • hottubsales@jacuzziemea.com

Bathroom - 0044 1274 471888 • retailersales@jacuzziemea.com

AFTER SALES

Hot Tubs - 0044 1274 471887 • hottubsaftersales@jacuzziemea.com

Bathroom - 0044 1274 471886 • bathroomaftersales@jacuzziemea.com

Jacuzzi Whirlpool GmbH

A Company of Jacuzzi Brands, Corp. (USA)

Humboldtstr. 30/323

D-70771 Leinfelden-Echterdingen

Tel. 0049 (0)711 933247-20 Technik/Service/Kundendienst/Ersatzteile (After Sales)

Tel. 0049 (0)711 933247-40 Verkauf/Preise/Finish Products

Fax 0049 (0)711 933247-50

www.jacuzzi.de

info-de@jacuzzi.it

Jacuzzi France s.a.s.

8 Route de Paris

03300 Cusset Cedex (FRANCE)

Tél: +33 (0)4 70 30 90 50 • Fax: +33 (0)4 70 97 41 90

info@jacuzzi-france.com

Jacuzzi Bathroom España, SL

Sociedad unipersonal

A Company of Jacuzzi Brands, Corp. (USA)

Ausias Marc, 157-159

Graner, local A

08013 Barcelona (España)

Tel (93) 238 5031 - (93) 238 4162

Fax (93) 238 5032 - (93) 272 2149

www.jacuzzi.eu

info-es@jacuzzi.it

I dati e le caratteristiche non impegnano la Jacuzzi Europe S.p.A., che si riserva il diritto di apportare tutte le modifiche ritenute opportune senza obbligo di preavviso o di sostituzione

The data and characteristics indicated do not oblige Jacuzzi Europe, who reserves the right to make the necessary changes they feel opportune without forewarning or substitution

Les caractéristiques indiquées, n'engagent pas la Jacuzzi Europe, qui se réserve le droit d'apporter toutes les modifications qu'elle jugera opportune sans obligation de préavis ou de remplacement

Die Angaben sind für Jacuzzi Europe nicht bindend. Änderungen, die dem Fortschritt dienen, halten wir uns vor

Los datos y características indicadas no comprometen a Jacuzzi Europe que se reserva el derecho de aportar todas las modificaciones que considere oportunas sin obligación de preaviso o de sustitución

Приведенные данные и характеристики являются для фирмы Jacuzzi Europe S.p.A. необязательными. Фирма оставляет за собой право внесения всех тех изменений, которые будут признаны необходимыми, без обязательства предварительного уведомления или замены.



220102453

JACUZZI EUROPE S.p.A. • all rights reserved • MAY 2014



take care and live
RECYCLE !