

Sicherheit

Der Hersteller übernimmt keine Haftung für Schäden, die durch unsachgemäßen Einsatz oder Montage entstehen.

Werden nachträglich Änderungen an Leuchten und/oder Zubehör vorgenommen, so gilt derjenige als Hersteller, der diese Änderungen vornimmt.

Safety indices

The manufacturer is then discharged from liability when damage is caused by improper use or installation.

If any luminaire and/or accessory is subsequently modified, the persons responsible for the modification shall be considered as manufacturer.

Produktinweis / Überspannungsschutz

Diese Leuchte kann mit einem Überspannungsschutz Typ 2-3 ausgestattet sein. Die technischen Daten finden Sie in diesem Fall direkt auf dem eingebauten Gerät. Wurde der Überspannungsschutz im Schadensfall ausgelöst, wird die Leuchte automatisch vom Netz getrennt. Bei eingeschalteter Stromversorgung leuchtet dann die Leuchtdiode am Überspannungsschutz nicht mehr.

Zu einem umfassenden Schutz der Leuchte gegen Blitzeinwirkungen und Überspannungen ist es notwendig, zusätzlich einen Grob- (Typ 1) und Mittelschutzableiter (Typ 2) in die Stromversorgung einzubauen. Wir empfehlen einen Kombiableiter (Typ 1+2+3) für die Montage im Schaltschrank.

Der Fachplaner/Installateur ist für die fachgerechte Auswahl, Dimensionierung und die Montage der bauseits einzusetzenden Überspannungsschutzbausteine verantwortlich. Bitte beachten Sie die unterschiedlichen Schutzpegel für die Schutzklassen I und II sowie die geltenden gesetzlichen Vorschriften zum Überspannungsschutz. Die Installation und Wartung ist nur von einem entsprechend qualifiziertem Elektro-Fachbetrieb durchzuführen.

Product Information / Surge Protection

This luminaire can be fitted with a surge protection device of type 2-3. The technical data can be found directly on the installed device. If the surge protector has been triggered by an adverse event, the luminaire is automatically disconnected from the mains. In that case, the LED on the surge protector no longer lights up.

For comprehensive protection of the luminaire against lightning and electrical surges, primary (Type 1) and secondary (Type 2) surge arrestors must be installed into the power supply. We recommend a combination arrestor (Type 1+2+3), which is installed in the control cabinet.

The technical planner/installer is responsible for the proper selection, sizing and installation of the surge protection modules that must be provided on site. Please note the various protection levels for Class I and II, as well as the applicable statutory provisions regarding surge protection. Installation and maintenance may only be performed by a qualified electrician.

**WE-EF LEUCHTEN**

Montage- und
Wartungshinweise für
Wandaufbauleuchten
Serie PLS400

Installation and
Maintenance Instructions for
Wall Luminaires surface mounted
PLS400 Series

Wandaufbauleuchten

IP66, IK08, Schutzklasse I, ta = 40°C

Wall Luminaires surface mounted

IP66, IK08, Class I, ta = 40°C

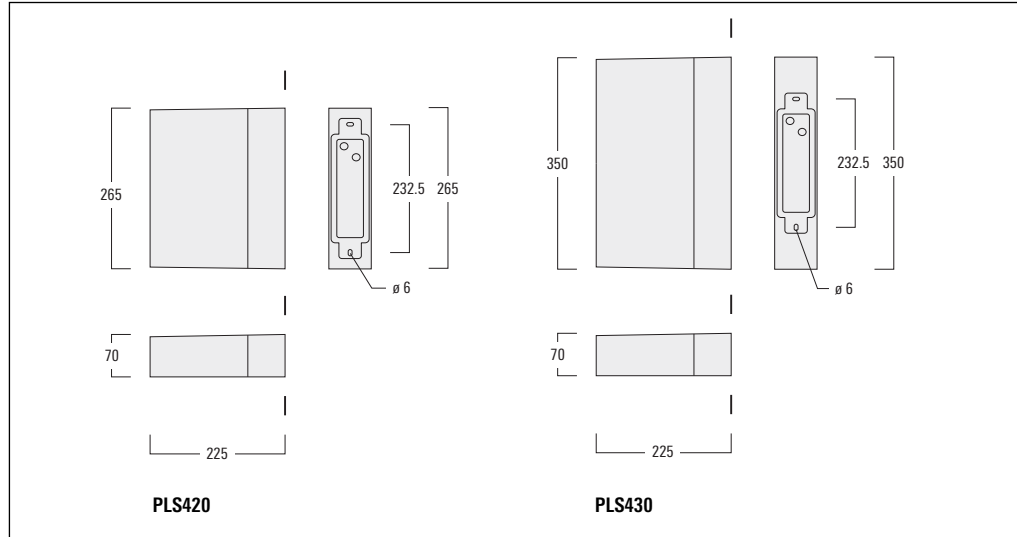

Leuchtmittel / Light source

PLS410 6 LED 12W / 18W / 26W

PLS420 12 LED 24W / 36W / 52W

Nominalleistung, aktualisierte Daten siehe www.we-ef.com

Nominal power, for latest data refer to www.we-ef.com



Benötigtes Werkzeug

– Schraubendreher TX25

Tools required

– Screwdriver TX25

Montage

Montage und Wartung des Produkts dürfen nur von Fachpersonal mit entsprechender beruflicher Qualifikation in Übereinstimmung mit den geltenden bautechnischen und/oder elektrischen Vorschriften durchgeführt werden.

⚡ Achtung! Vor dem Montieren und Anschließen der Leuchte die Spannungsversorgung abschalten. Leuchte niemals bei eingeschalteter Spannungsversorgung öffnen.

Hinweis: Modifikationen an der Leuchte, die nicht durch den Originalhersteller erfolgen, führen zum Erlöschen der Garantie und Gewährleistung des Originalherstellers und zum vollständigen Übergang der Verpflichtungen daraus auf die modifizierende Person/Organisation. Ansprüche aufgrund von Mängeln, die direkt oder indirekt auf unsachgemäße Montage und/oder Anwendung zurückzuführen sind, sind ausgeschlossen.

Bei Ausfall von Komponenten, bei LED-Wechsel aufgrund ungewöhnlicher Umstände oder am Ende der Lebensdauer darf der Austausch nur von geschultem Fachpersonal mit entsprechender beruflicher Qualifikation ausgeführt werden.

Bei Fragen wenden Sie sich bitte an unsere technische Hotline unter +49 5194 909209 (Montag - Freitag von 08:00 Uhr bis 16:00 Uhr).

Wartung

Abgesehen von der äußerlichen Reinigung des Produkts ist keine besondere Wartung erforderlich. Keine Hochdruckreiniger verwenden.

Installation

The product must be installed and maintained by a suitably qualified professional in compliance with latest building/construction and/or electrical regulations and relevant legislation.

⚡ Warning: Switch off mains electrical supply prior to installing and connecting the luminaire. Do not open luminaire while mains supply is switched on.

Notice: If the luminaire is modified by anybody other than the original manufacturer, then the warranty will no longer be valid and shall become the full responsibility of the modifying person/organisation. Claims based on defects attributable to improper installation and/or application, and the consequences thereof, are excluded.

In case of component failure, LED replacement due to abnormal circumstances or at end of life, replacement must be carried out by a suitably qualified and trained professional.

In case of questions please contact our technical hotline: +49 5194 909209 (from Monday - Friday from 08.00 until 16.00 hours).

Maintenance

Apart from cleaning the product's exterior surfaces, no special maintenance work is required. Do not use high-pressure cleaners.

Vorgehensweise

1) Spannungsfreiheit der Anschlussleitung herstellen. ⚡

Installation Procedure

1) Switch off mains electrical supply. ⚡

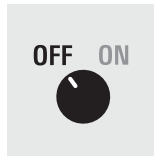

2) ON-OFF Version

Durch Lösen der Schrauben **C** den Wandflansch **A** vom Leuchtgehäuse **B** entfernen und die Steckverbindung **D** trennen.

2) ON-OFF version

Remove wall flange **A** from luminaire housing **B** by loosening screws **C**. Pull off terminal connector **D**.

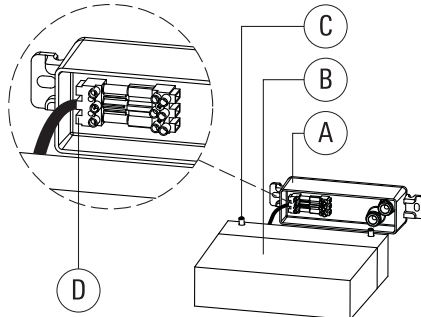

3) Vergleichen Sie die örtliche Spannung und Frequenz mit den Daten auf dem Leistungsschild.

3) Check that rating shown on luminaire label conforms with mains electrical supply.

(Beispiel)

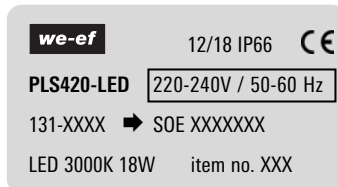

(example)

4) Die Positionen für die zwei Befestigungsschrauben **E** bestimmen. Die entsprechenden Löcher **F** bohren und Kunststoffdübel **G** einsetzen (nicht im Lieferumfang enthalten).

4) Determine positions for two fixing screws **E**. Drill relevant holes **F** and insert nylon plugs **G** (not supplied by WE-EF).

Warning: Ensure not to damage any electrical cable, water pipe or other items drilling holes.

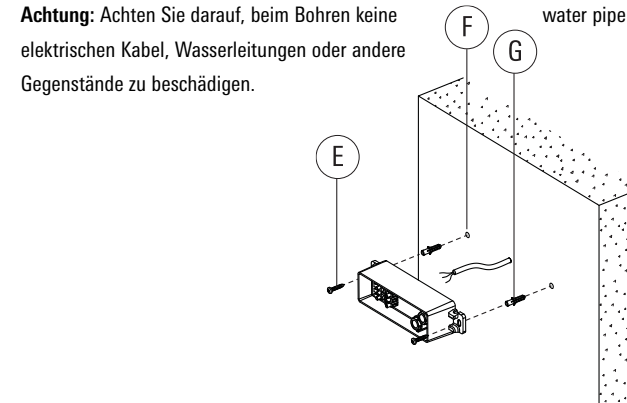

5) Den Wandflansch **A** in Position bringen. Dabei das Versorgungskabel **H** (und ggf. das zweite Kabel **I** für die Durchverdrahtung) durch die Kabeleinführung **J** führen.

5) Feed mains supply cable **H** (and second cable **I** for through wiring, if required) through cable entry **J**, while setting wall flange **A** in position.

Die vormontierte Kabeleinführung **J** mit Dichtring **P** sind für Kabeldurchmesser von 7–9,5 mm geeignet. Für größere Kabeldurchmesser von 9–12 mm sind die beigelegten Kabeleinführungen zu verwenden.

The pre-assembled cable entry **J** and packing ring **P** are suitable for cable diameters of 7–9.5 mm. For larger cable diameters of 9–12 mm the enclosed cable entries must be used.

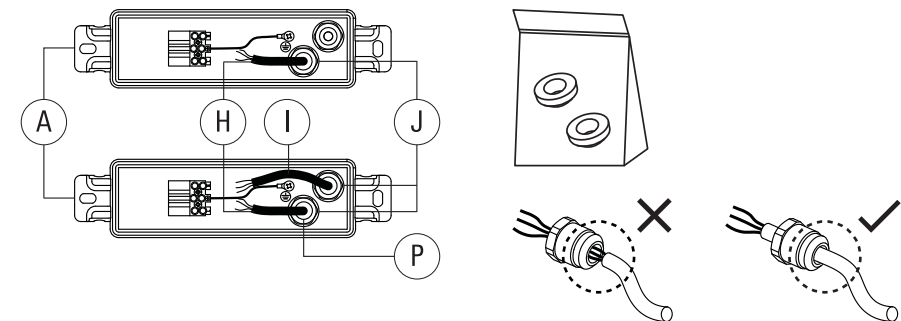

- 6) Zum Befestigen des Wandflansches **A** die Schrauben **E** einsetzen und festziehen.
Bei der Ausrichtung der Flanschplatte den Aufkleber "Lichtausrichtung" beachten.
Die Schrauben **E** sind nicht im Lieferumfang enthalten.

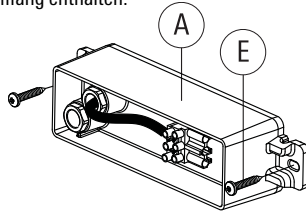

- 6) To fix the wall flange **A**, insert and tighten screws **E**.
When aligning the flange plate, observe the sticker "light direction".
The screws **E** are not included in delivery.

- 7) Die Kabel des Hauptversorgungskabels **H** (und das zweite Kabel **I** für die Durchverdrahtung, falls erforderlich) mit den entsprechenden Klemmen der Buchse **K** verbinden:

- a) **ON/OFF** (L = Phase, ⊕ = Schutzleiter, N = Neutraleiter) L ⊕ N
- b) **1-10 V/DALI** (L = Phase, N = Neutraleiter, ⊕ = Schutzleiter, DA/DA = DALI Steuerleitung, D-/D+ = 1-10 V Steuerleitung) L1 L2 ⊕ N L3

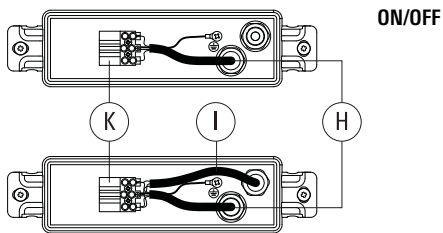

- 7) Connect leads of main supply cable **H** (and second cable **I** for through wiring, if required) to respective terminals of socket **K**:

- a) **ON/OFF** (L = Phase, ⊕ = Earthing, N = Neutral) L ⊕ N
- b) **1-10 V/DALI** (L = Phase, N = Neutral, ⊕ = Earthing, DA/DA = DALI control line, D-/D+ = 1-10 V control line) L1 L2 ⊕ N L3

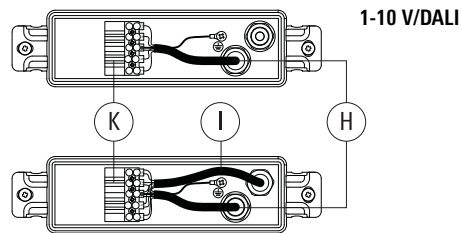

- 8) Das Leuchtgehäuse **B** über dem Wandflansch **A** positionieren und den Steckverbinder **D** wieder anschließen. Das Leuchtgehäuse **B** über den Wandflansch **A** stülpen und die vier Schrauben **C** oben und unten anziehen, bis sie fest sitzen.

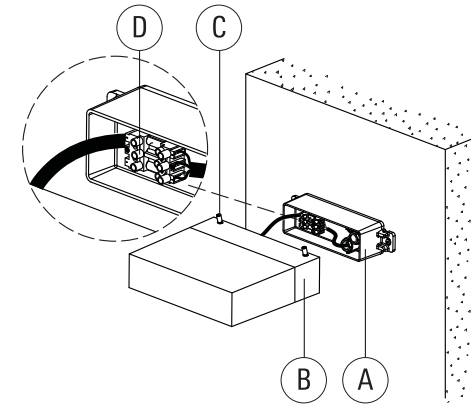

- 8) Position luminaire housing **B** over wall flange **A** and reconnect terminal connector **D**.
Place the lamp housing **B** over the wall flange **A** and tighten the four screws **C** both on top and bottom until they are tight.