

we-ef



WE-EF LEUCHTEN

Montage- und
Wartungshinweise für
Lichtsäule

LTM440 LED

LTM444 LED

Installation and
Maintenance Instructions for
Light Column

LTM440 LED

LTM444 LED

Lichtsäule

Leuchtmittel / Light source

[S65] / [R65]9 LED 18W / 27W*

[C50] / [C60]LED-FT 17W / 24W / 37W*

* Nominalleistung, aktualisierte Daten siehe www.we-ef.com

* Nominal power for latest data refer to www.we-ef.com

Schutzart/Protection: IP55, IK10

Schutzklasse/Class I, ta = 25°C

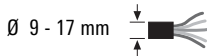

Montagezubehör / Mounting Accessory

Erdstück / Planted Root ESV10	300-0949	25,3 kg
Grundplatte / Flange plate	300-0803	2,0 kg

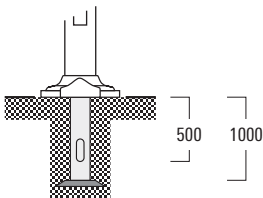

Benötigte Werkzeuge

- Schraubendreher Kreuzschlitz Gr. 2 Philips
- Innensechskantschlüssel 3 mm / 4 mm / 6 mm

Montage

Montage und Wartung darf nur von geschultem Fachpersonal mit entsprechender beruflicher Qualifikation in Übereinstimmung mit den neuesten elektrischen Installations- und Sicherheitsvorschriften durchgeführt werden.

LED-Wechsel ist nur von Fachpersonal durchzuführen.

Bei Fragen wenden Sie sich bitte an unsere technische Hotline unter +49 5194 909209 (Montag - Freitag von 08:00 Uhr bis 16:00 Uhr).

Light Column

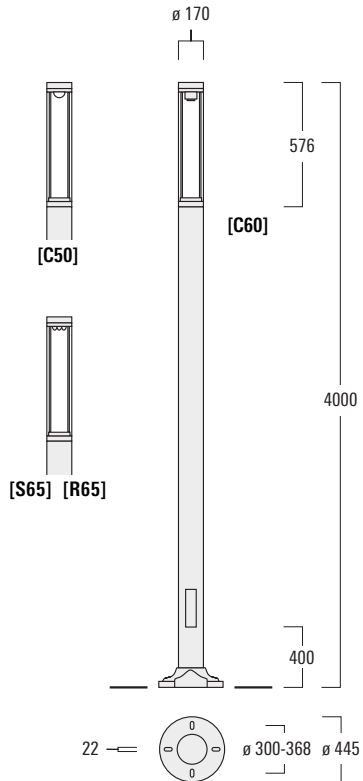

Tools required

- Screwdriver recessed head size 2 Philips
- 3 mm / 4 mm / 6 mm Allen keys

Installation

The luminaire must be installed and maintained by a suitably qualified person in compliance with latest construction and electrical regulations and relevant legislation.

The LED should only be replaced by a qualified technician.

In case of questions please contact our technical hotline: +49 5194 909209 (from Monday - Friday from 08.00 until 16.00 hours).

Vorgehensweise

Um einen festen Stand der Leuchte zu gewährleisten, ist das WE-EF Erdstück ESV10 zu verwenden.

- 1) Spannungsfreiheit der Anschlussleitung herstellen. ⚡
- 2) Das Erdstück **A** ausrichten und im Boden verankern (das Standrohr kann in 90° Schritten ausgerichtet werden).
- 3) Die Schraubabdeckungen **B** durch Lösen der Schrauben **C** entfernen. Durch Drehen der Verriegelungsschraube **G** die Tür **H** im Standrohr öffnen und aushängen.
- 4) Die Anschlussleitung durch das Standrohr **D** und die Türöffnung ziehen, Standrohr mit dem Gussfuß **E** ausrichten und auf dem Erdstück befestigen. Die Schraubabdeckungen **B** wieder aufsetzen und mit Schrauben **C** festziehen.
- 5) Die Schraube **L** vom Erdkabelübergangskasten lösen und den Deckel **M** abnehmen.
- 6) Die Anschlussleitung auf die gewünschte Länge kürzen. Die Zugentlastung durch Lösen der Schrauben **I** abnehmen, die Anschlussleitung durch die Einsätze **J** führen und an die Anschlussklemme **K** anschließen. Nulleiter (N), Phase (L1) und Schutzleiteranschluss ⊕ an die entsprechend markierten Kontakte der Anschlussklemme anschließen. Vergleichen Sie die örtliche Spannung und Frequenz mit den Daten auf dem Leistungsschild.
- 7) Die Zugentlastung mit den Schrauben **I** wieder fest anziehen, Deckel **M** aufsetzen und die Schraube **L** fest anziehen.
- 8) Die Tür **H** wieder einhängen und durch Drehen der Verriegelungsschraube **G** befestigen.

Wartung

Außer Reinigung der äußeren Leuchte sind keine speziellen Wartungsarbeiten notwendig.

Installation Procedure

It is recommended to incorporate the optional WE-EF planted root ESV10 to facilitate a rigid installation.

- 1) Switch off the mains electrical supply. ⚡
- 2) A suitable recess to be provided for the planted root **A**. Ensure that a solid foundation as well as sufficient mains cable length are provided. Adjust the planted root **A** and fix it on the ground (the post can get adjusted in 90° steps).
- 3) Loosen the screws **C** and remove the screw cover **B**. Twist the locking screw **G** and open the door **H** of the post and take it off.
- 4) Insert the connecting cable through the post **D** and the door opening. Adjust post with the cast base **E** and fix it on the planted root. Put on the screw cover **B** and firmly tighten the screws **C**.
- 5) Loosen screws **L** from the earth cable connecting box and take off cover **M**.
- 6) Cut connecting cable to the required length. Loosen screws **I** and take off the strain relief. Insert the connecting cable through the inserts **J** and connect it to the terminal **K**. Connect the mains supply leads to their respective terminals in the terminal connector (N = neutral, L1 = phase, ⊕ = earthing). Check that rating shown on the luminaire label conforms with the mains electrical supply.
- 7) Reposition the strain relief and firmly tighten with the screws **I**, reposition cover **M** and firmly tighten the screws **L**.
- 8) Reposition door **H** and tighten the locking screw **G**.

Maintenance

Apart from cleaning the outside of the luminaire no special maintenance work is necessary.

Erdkabelübergangskasten EK70/EK83
Cable connecting box EK70/EK83

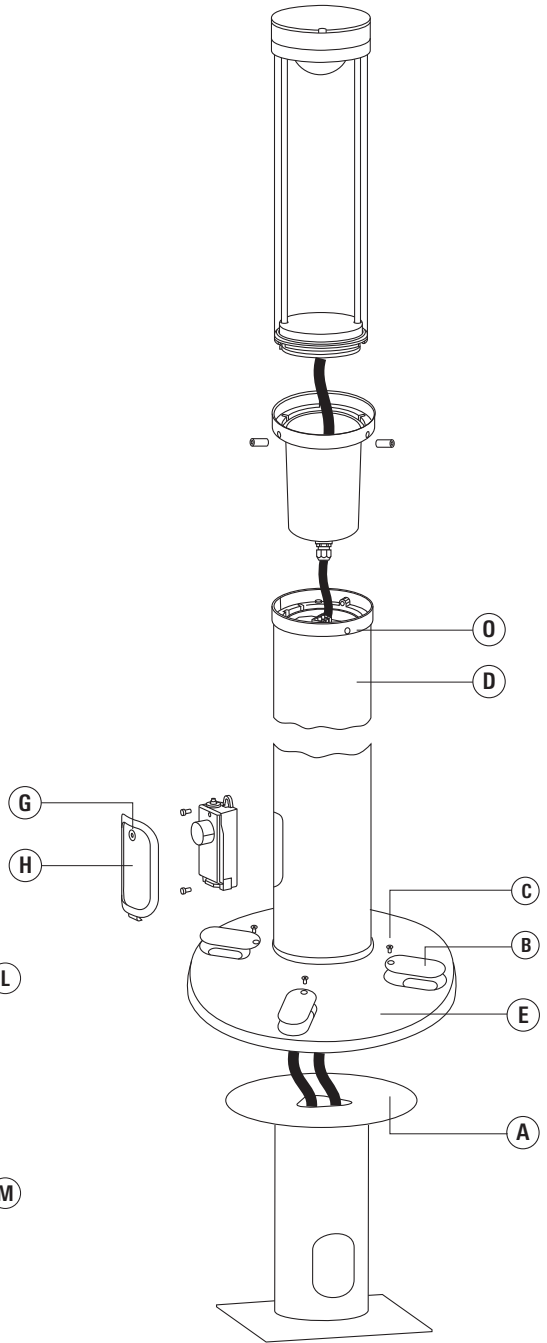
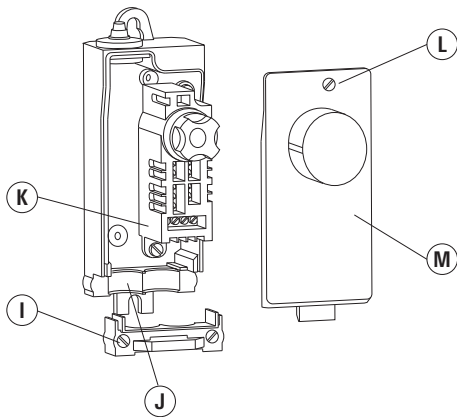

Lichtverteilungen

[S65] asymmetrisch seitlich gerichtet

(R65) asymmetrisch vorwärts gerichtet, breitstrahlend

[C50] symmetrisch, entblendet

[C60] symmetrisch, entblendet

Lichttechnische Orientierung der Leuchte

Light distributions

[S65] Streetlighting distribution,

(R65) Rectangular forward throw distribution

[C50] Controlled distribution, symmetric

[C60] Controlled distribution, symmetric

Luminaire Orientation

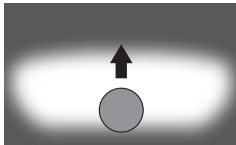

mit [S65] Linse
with [S65] lens

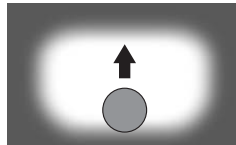

mit [R65] Linse
with [R65] lens

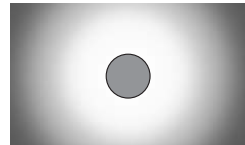

mit [C50] / [C60] Linse
with [C50] / [C60] lens

we-ef

www.we-ef.com

WE-EF LEUCHTEN

Germany

Tel +49 5194 909 0

Fax +49 5194 909 299

info.germany@we-ef.com

WE-EF LUMIERE

France

Tel +33 4 74 99 14 44

Fax +33 4 74 99 14 40

info.france@we-ef.com

WE-EF HELVETICA

Switzerland

Tel +41 22 752 49 94

Fax +41 22 752 49 74

info.switzerland@we-ef.com

WE-EF LIGHTING

United Kingdom

Tel +44 844 880 5346

Fax +44 844 880 5347

info.uk@we-ef.com

WE-EF LIGHTING

Thailand

Tel +66 2 738 9610

Fax +66 2 175 2174

info.asiapacific@we-ef.com

WE-EF LIGHTING

Australia

Tel +61 3 8587 0444

Fax +61 3 8587 0499

info.australia@we-ef.com

WE-EF LIGHTING

United States of America

Tel +1 724 742 0030

Fax +1 724 742 0035

info.usa@we-ef.com

LTM440_LED_011119 / 006-1175

Technische Änderungen vorbehalten.

Technical specifications are subject to change.

© WE-EF 2019

Sicherheit

Der Hersteller übernimmt keine Haftung für Schäden, die durch unsachgemäßen Einsatz oder Montage entstehen.

Werden nachträglich Änderungen an Leuchten und/oder Zubehör vorgenommen, so gilt derjenige als Hersteller, der diese Änderungen vornimmt.

Safety indices

The manufacturer is then discharged from liability when damage is caused by improper use or installation.

If any luminaire and/or accessory is subsequently modified, the persons responsible for the modification shall be considered as manufacturer.