

Istruzioni generali di montaggio dei posti esterni

General instructions for assembly of the entry panels

Allgemeine Montageanleitung für die Außenstationen

Instructions générales de montage des postes extérieurs

Instrucciones generales de montaje de las placas externas

Instruções gerais de montagem das placas botoneiras

DDVC/08 VR-DDC/08 VR

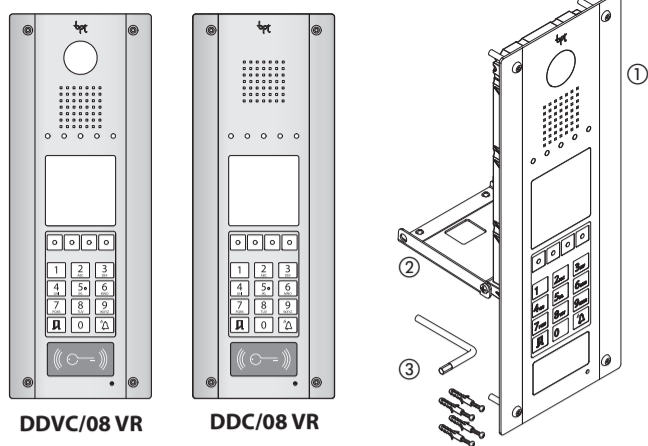

DDVC/08 VR

DDC/08 VR

IT - CONTENUTO DELL'IMBALLO

- Posto esterno citofonico/video citofonico ①,
- Chiave a brugola ②,
- 4 viti con tasselli ③

EN - PACKAGING CONTENTS

- Audio/video entry control ①,
- Allen wrench ②,
- 4 screws with plugs ③

DE - PACKUNGSINHALT

- Außenstation Sprech-/Videosprechanlage ①,
- Inbusschlüssel ②,
- 4 Schrauben mit Dübel ③,

FR - CONTENU DE L'EMBALLAGE

- Poste extérieur d'interphonie/d'interphonie vidéo ①,
- Clé à six pans ②,
- 4 vis avec chevilles ③,

ES - CONTENIDO DEL EMBALAJE

- Placa externa de portero/videoportero automático ①,
- Llave Allen ②,
- 4 tornillos con tacos ③,

PT - CONTEÚDO DA EMBALAGEM

- Placa botoneira de porteiro/video porteiro ①,
- Chave allen ②,
- 4 parafusos com buchas ③,

bpt

CE

BPT S.p.A.
Via Cornia, 1
33079 Sesto al Reghena-PN-Italy
www.bpt.it-info@bpt.it

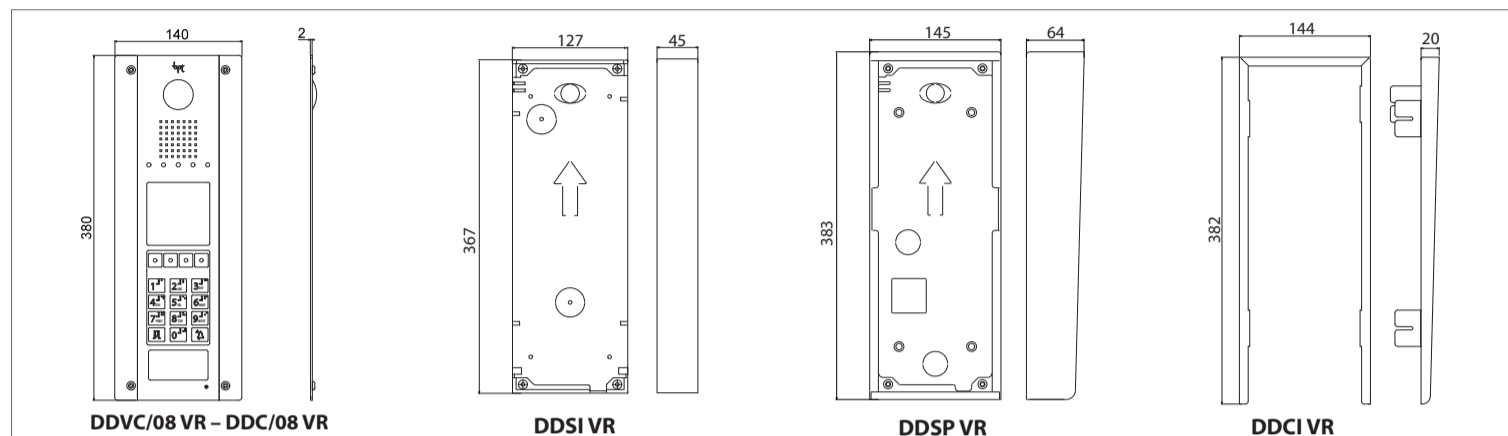

DDVC/08 VR - DDC/08 VR

DDSI VR

DDSP VR

DDCI VR

A

IT - INSTALLAZIONE DA INCASSO

- Eliminare uno o più punti di rottura a seconda della posizione prescelta per il passaggio dei cavi (figura 1-A).
- Far passare la tubazione con i conduttori d'impianto attraverso uno dei punti a rottura (figura 2-A).
- Deformare le alette tirandole verso l'esterno (figura 2-A).
- Murare la scatola ad incasso all'altezza desiderata tenendo conto dell'indicazione ALTO ↑ (figura 2-A) e del posizionamento dell'obiettivo della telecamera (figura 3-A).
- Nel caso si voglia installare il tettuccio antipioggia (non in dotazione) procedere come indicato in figura 4-A.
- Togliere la squadretta di blocco allentando le due viti come indicato in figura 5-A.
- Inserire il posto esterno nei perni posti alla base della scatola d'incasso (figura 6-A, punto ①);
- Riposizionare la squadretta di blocco nella propria sede (figura 6-A, punto ②) e avvitarle le due viti (figura 6-A, punto ③).
- Togliere il coprimorsetto (figura 7-A, punto ①) ed utilizzare le due morsettiere estraibili (figura 7-A, punto ②) per effettuare i collegamenti.
- Rimontare il coprimorsetto e chiudere il posto esterno.
- Fissare il posto esterno alla scatola ad incasso come indicato in figura 8-A utilizzando la chiave a brugola in dotazione.

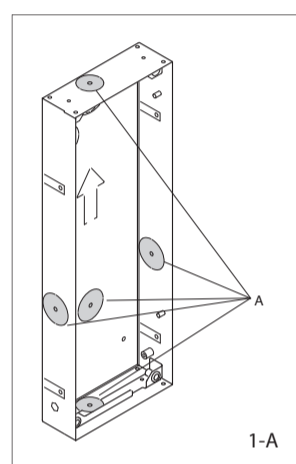

1-A

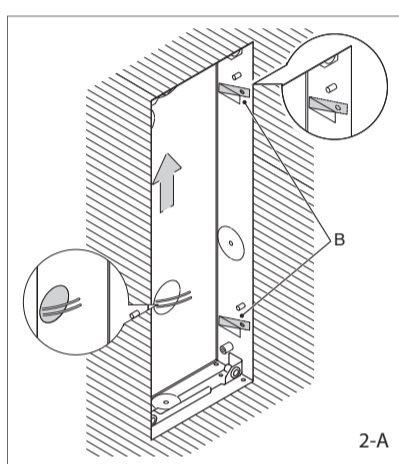

2-A

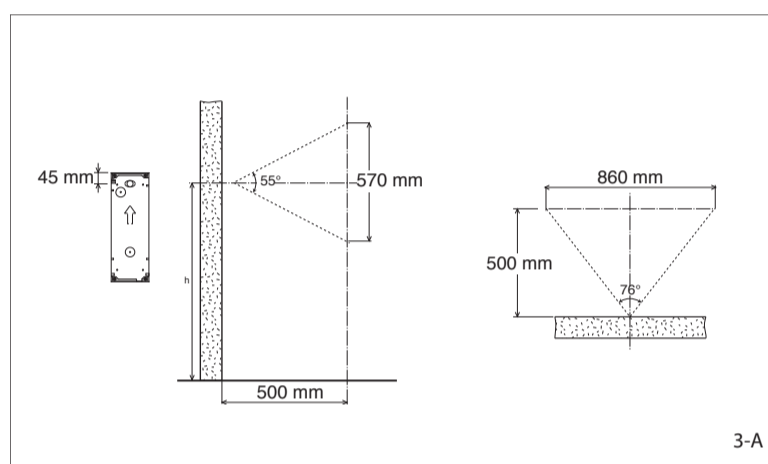

3-A

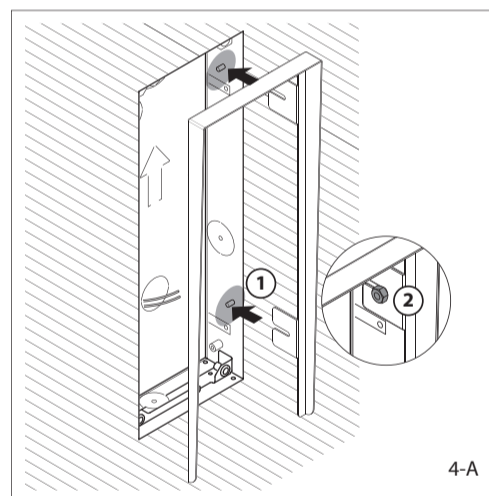

4-A

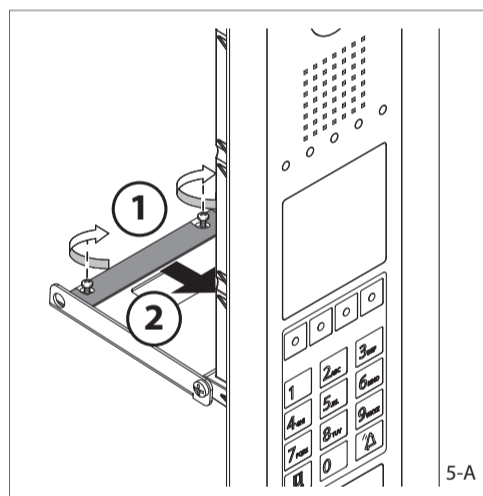

5-A

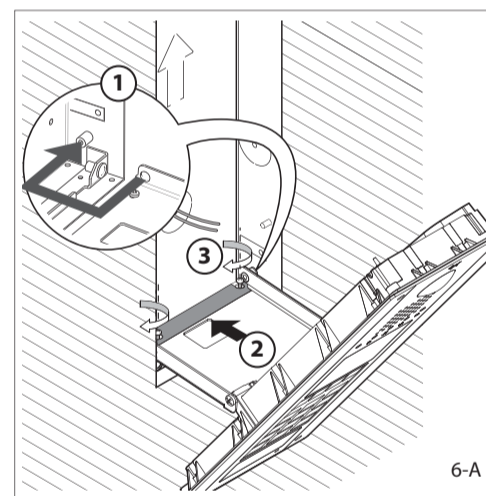

6-A

EN - RECESSED INSTALLATION

- Eliminate one or more breaking points depending on the position selected for passing the cables (figure 1-A).
- Run the hose with the system conductors through one of the breaking points (figure 2-A).
- Deform the tabs by pulling them outwards (figure 2-A).
- Install the recessed box at the desired height, considering the UP ↑ (figure 2-A) indication and the positioning of the camera lens (figure 3-A).
- If you want to install a rain cover (not included) proceed as shown in figure 4-A.
- Remove the blocking bracket by loosening the two screws as shown in figure 5-A.
- Insert the entry panel in the pins located at the base of the recessed box (figure 6-A, point ①);
- Reposition the blocking bracket in its seat (figure 6-A, point ②) and tighten the two screws (figure 6-A, point ③).
- Remove the terminal cover (figure 7-A, point ①) and use the two extractable terminal boards (figure 7-A, point ②) to make the connections.
- Refit the terminal cover and close the entry panel.
- Fix the entry panel to the recessed box as shown in figure 8-A, using the provided Allen wrench.

FR - INSTALLATION À ENCASTRER

- Briser un ou plusieurs points prédécoupés selon la position choisie pour le passage des câbles (figure 1-A).
- Faire passer les tuyaux avec les conducteurs d'installation à travers un des points prédécoupés (figure 2-A).
- Déformer les ailettes en les tirant vers l'extérieur (figure 2-A).
- Murer le boîtier d'encastrement à la hauteur désirée en respectant l'indication HAUT ↑ (figure 2-A) et le positionnement de l'objectif de la caméra (figure 3-A).
- Pour installer la visière anti-pluie (non fournie en dotation), procéder comme indiqué figure 4-A.
- Retirer l'équerre de blocage en desserrant les deux vis comme indiqué figure 5-A.
- Insérer le poste extérieur sur les pivots situés à la base du boîtier à encastrer (figure 6-A, point ①);
- Replacer l'équerre de blocage dans son logement (figure 6-A, point ②) et visser les deux vis (figure 6-A, point ③).
- Retirer le cache-bornes (figure 7-A, point ①) et utiliser les deux borniers extractibles (figure 7-A, point ②) pour effectuer les branchements.
- Remonter le cache-bornes et refermer le poste extérieur.
- Fixer le poste extérieur au boîtier encastré comme indiqué figure 8-A, ceci en utilisant la clé Allen fournie en dotation.

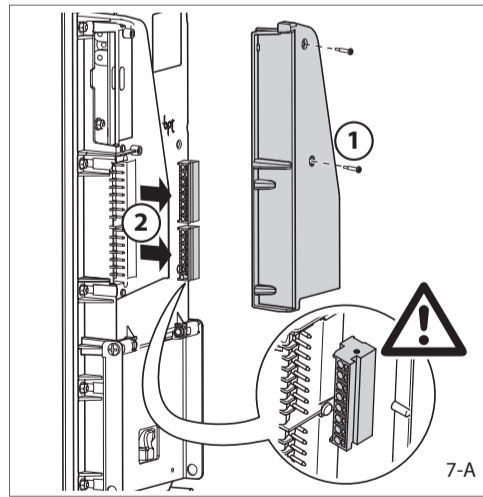

7-A

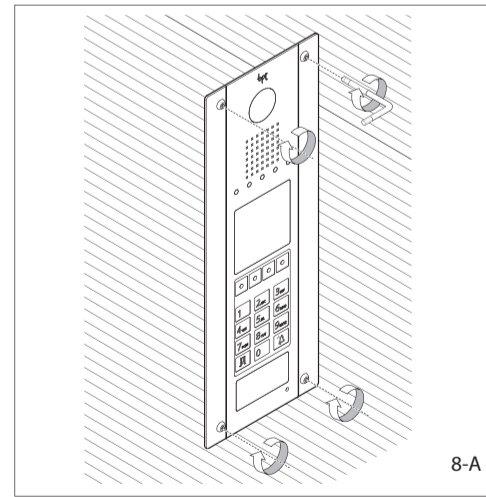

8-A

DE - UNTERPUTZMONTAGE

- Je nach Position, die für den Kabeldurchlass gewählt wurde, einen oder mehrere Ausbruchpunkte öffnen (Abbildung 1-A).
- Die Rohrleitung mit den Leitern der Anlage durch einen der Ausbruchpunkte führen (Abbildung 2-A).
- Die Flügel umbiegen, indem sie nach außen gezogen werden (Abbildung 2-A).
- Das Unterputzgehäuse in der gewünschten Höhe einmauern, dabei auf den Hinweis OBEN ↑ (Abbildung 2-A) und die Positionierung der Telekamera achten (Abbildung 3-A).
- Möchte man das Regenschutzdach (nicht im Lieferumfang enthalten) montieren, wie in Abbildung 4-A vorgehen.
- Durch Lockern der zwei Schrauben, wie in Abbildung 5-A gezeigt, den Winkelbeschlag der Befestigung entfernen.
- Die Außenstation auf die Stifte am Unterteil des Unterputzgehäuses stecken (Abbildung 6-A, Punkt ①);
- Den Winkelbeschlag zur Befestigung wieder in seiner Aufnahme unterbringen (Abbildung 6-A, Punkt ②) und die zwei Schrauben wieder eindrehen (Abbildung 6-A, Punkt ③).
- Die Klemmenabdeckung (Abbildung 7-A, Punkt ①) abnehmen und die zwei herausziehbaren Klemmen (Abbildung 7-A, Punkt ②) für die Anschlüsse benutzen.
- Die Klemmenabdeckung wieder montieren und die Außenstation schließen.
- Wie in Abbildung 8-A gezeigt, die Außenstation mit dem beiliegenden Inbusschlüssel am Unterputzgehäuse befestigen.

ES - INSTALACIÓN EMPOTRADA

- Elimine uno o varios puntos de rotura, dependiendo de la posición elegida para el paso de los cables (figura 1-A).
- Pase la tubería con los conductores de la instalación a través de uno de los puntos de rotura (figura 2-A).
- Deforme las aletas tirando de ellas hacia afuera (figura 2-A).
- Empotre la caja a la altura deseada teniendo en cuenta la indicación ALTO ↑ (figura 2-A) y la posición del objetivo de la cámara (figura 3-A).
- Si desea instalar la visera de protección contra lluvia (no suministrada) siga las indicaciones de la figura 4-A.
- Quite la escuadra de sujeción aflojando los dos tornillos como se indica en la figura 5-A.

- Monte la placa exterior en los pernos situados en la base de la caja empotrable (figura 6-A, punto ①);
- Vuelva a colocar la escuadra de sujeción en su alojamiento (figura 6-A, punto ②) y enrosque los dos tornillos (figura 6-A, punto ③).
- Quite el cubrebornes (figura 7-A, punto ①) y utilice las dos borneras extraíbles (figura 7-A, punto ②) para realizar las conexiones.
- Vuelva a montar el cubrebornes y cierre la placa exterior.
- Fije la placa exterior a la caja empotrable como se indica en la figura 8-A utilizando la llave Allen suministrada.

PT - INSTALAÇÃO DE EMBUTIR

- Eliminar um ou mais pontos de ruptura conforme a posição pré-selecionada para a passagem dos cabos (figura 1-A).
- Fazer passar a tubagem com os condutores da instalação através um dos pontos de ruptura (figura 2-A).
- Deformar as abas puxando-as para fora (figura 2-A).

- Murar a caixa de encastre à altura desejada tendo em consideração a indicação ALTO ↑ (figura 2-A) e o posicionamento da objectiva da câmara (figura 3-A).
- Caso se deseje instalar o tecto de protecção de chuva (não incluído) proceder como indicado na figura 4-A.
- Retirar o esquadro de bloqueio desapertando os dois parafusos como indicado na figura 5-A.
- Inserir a placa botoneira nos pernos colocados na base da caixa de encastre (figura 6-A, ponto ①);
- Voltar a posicionar o esquadro de bloqueio no próprio lugar (figura 6-A, ponto ②) e apertar os dois parafusos (figura 6-A, ponto ③).
- Retirar a cobertura do borne (figura 7-A, ponto ①) e utilizar os dois bornes amovíveis (figura 7-A, ponto ②) para efectuar as ligações.
- Voltar a montar a cobertura do borne e fechar a placa botoneira.
- Fixar a placa botoneira à caixa de encastre como indicado na figura 8-A utilizando a chave Allen fornecida.

B

IT - INSTALLAZIONE DA PARETE

- Eliminare uno o più punti di rottura a seconda della posizione prescelta per il passaggio dei cavi (figura 1-B).
- Far passare la tubazione con i conduttori d'impianto attraverso uno dei punti a rottura (figura 2-B) utilizzando il passacavo fornito in dotazione.
- Fissare alla parete con i 4 tasselli in dotazione la scatola all'altezza desiderata tenendo conto dell'indicazione ALTO ↑ (figura 2-B) e del posizionamento dell'obiettivo della telecamera (figura 3-B).
- Togliere la squadretta di blocco allentando le due viti come indicato in figura 4-B.
- Inserire il posto esterno nei perni posti alla base della scatola da parete (figura 5-B, punto ①);
- Riposizionare la squadretta di blocco nella propria sede (figura 5-B, punto ②) e avvitare le due viti (figura 5-B, punto ③).
- Togliere il coprimorsetto (figura 6-B, punto ①) ed utilizzare le due morsettiere estraibili (figura 6-B, punto ②) per effettuare i collegamenti.
- Rimontare il coprimorsetto e chiudere il posto esterno.
- Fissare il posto esterno alla scatola da parete come indicato in figura 7-B utilizzando la chiave a brugola in dotazione.

EN - WALL MOUNTING

- Eliminate one or more breaking points depending on the position selected for passing the cables (figure 1-B).
- Run the hose with the system conductors through one of the breaking points (figure 2-B) using the provided cable passage.
- Use the 4 provided plugs to fix the box to the wall at the desired height, considering the UP ↑ (figure 2-B) indication and the positioning of the camera lens (figure 3-B).
- Remove the blocking bracket by loosening the two screws as shown in figure 4-B.
- Insert the entry panel in the pins located at the base of the wall-mounted box (figure 5-B, point ①);
- Reposition the blocking bracket in its seat (figure 5-B, point ②) and tighten the two screws (figure 5-B, point ③).
- Remove the terminal cover (figure 6-B, point ①) and use the two extractable terminal boards (figure 6-B, point ②) to make the connections.
- Refit the terminal cover and close the entry panel.
- Fix the entry panel to the wall-mounted box as shown in figure 7-B, using the provided Allen wrench.

DE - MONTAGE AUFPUTZGEHÄUSE

- Je nach Position, die für den Kabeldurchlass gewählt wurde, einen oder mehrere Punkte öffnen (Abbildung 1-B).
- Die Rohrleitung mit den Anlagenleitern mit Hilfe des beiliegenden Kabeldurchlasses durch einen der Ausbrechpunkte führen (Abbildung 2-B).
- Das Gehäuse mit den 4 beiliegenden Dübeln in der gewünschten Höhe an der Wand befestigen, dabei auf die Angabe OBEN ↑ (Abbildung 2-B) und die Positionierung des Objektivs der Telekamera achten (Abbildung 3-B).
- Durch Lockern der zwei Schrauben, wie in Abbildung 4-B gezeigt, den Winkelbeschlag der Befestigung entfernen.
- Die Außenstation auf die Stifte am Unterteil des Aufputzgehäuses stecken (Abbildung 5-B, Punkt ①);
- Den Winkelbeschlag zur Befestigung wieder in seiner Aufnahme unterbringen (Abbildung 5-B, Punkt ②) und die zwei Schrauben wieder eindrehen (Abbildung 5-B, Punkt ③).
- Die Klemmenabdeckung (Abbildung 6-B, Punkt ①) abnehmen und die zwei herausziehbaren Klemmen (Abbildung 6-B, Punkt ②) für die Anschlüsse benutzen.
- Die Klemmenabdeckung wieder montieren und die Außenstation schließen.
- Wie in Abbildung 7-B gezeigt, die Außenstation mit dem beiliegenden Inbusschlüssel am Aufputzgehäuse befestigen.

FR - INSTALLATION MURALE

- Briser un ou plusieurs points prédécoupés selon la position choisie pour le passage des câbles (figure 1-B).
- Faire passer les tuyaux avec les conducteurs d'installation à travers un des points prédécoupés (figure 2-B) en utilisant le passe-câble fourni en dotation.
- Fixer le boîtier mural à la hauteur désirée en utilisant les 4 chevilles fournies en dotation ; respecter l'indication HAUT ↑ (figure 2-B) et le positionnement de l'objectif de la caméra (figure 3-B).
- Retirer l'équerre de blocage en desserrant les deux vis comme indiqué figure 4-B.
- Insérer le poste extérieur sur les pivots situés à la base du boîtier mural (figure 5-B, point ①) ;
- Replacer l'équerre de blocage dans son logement (figure 5-B, point ②) et visser les deux vis (figure 5-B, point ③).
- Retirer le cache-bornes (figure 6-B, point ①) et utiliser les deux borniers extractibles (figure 6-B, point ②) pour effectuer les branchements.
- Remonter le cache-bornes et refermer le poste extérieur.
- Fixer le poste extérieur au boîtier mural comme indiqué figure 7-B, ceci en utilisant la clé Allen fournie en dotation.

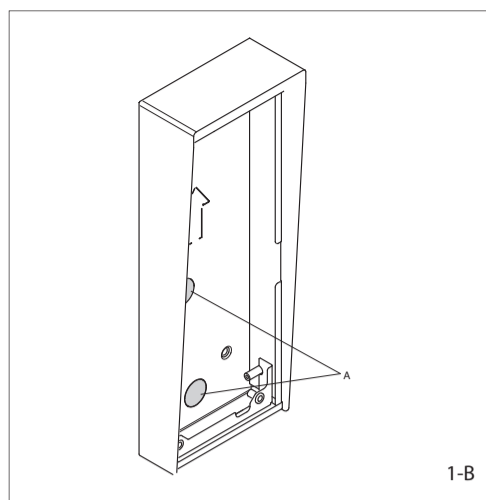

1-B

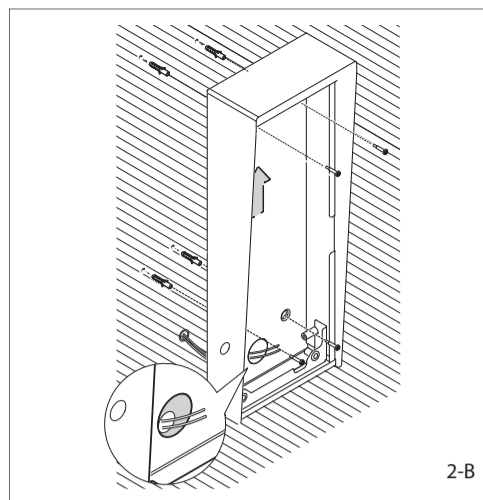

2-B

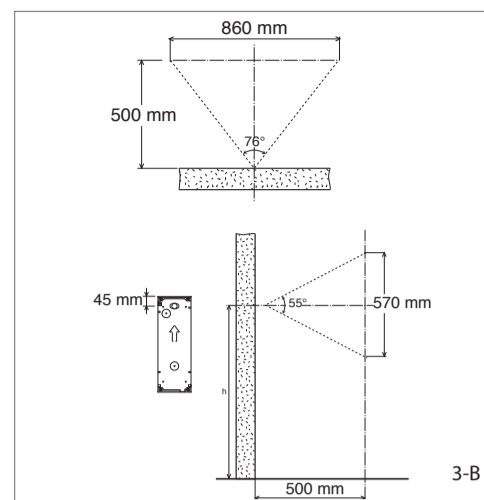

3-B

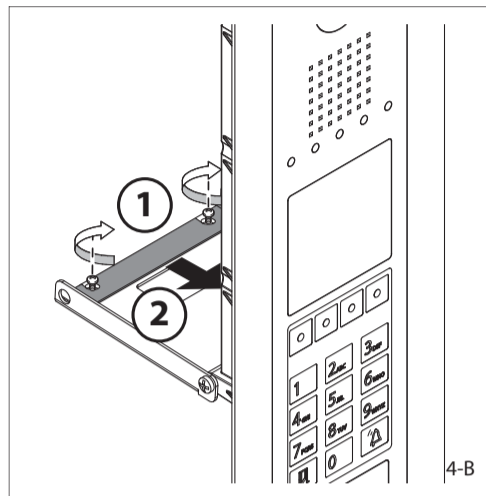

4-B

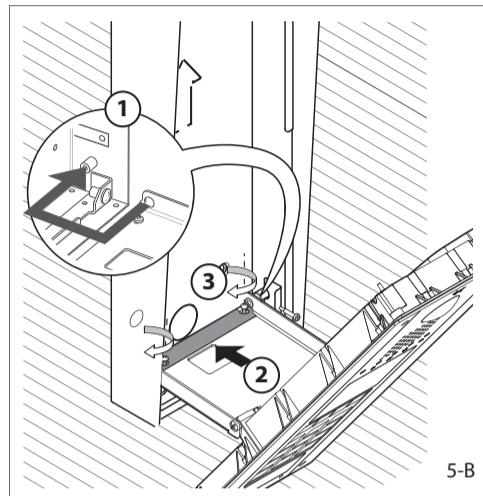

5-B

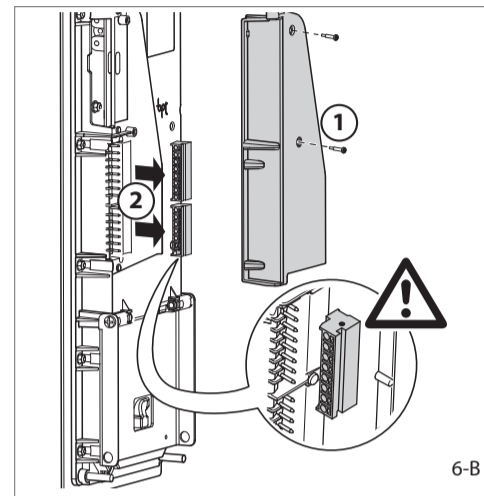

6-B

ES - INSTALACIÓN SOBRE PARED

- Eliminar uno o varios puntos de rotura, dependiendo de la posición elegida para el paso de los cables (figura 1-B).
- Pase la tubería con los conductores de la instalación a través de uno de los puntos de rotura (figura 2-B) utilizando el pasacables suministrado.
- Fije la caja a la pared con los 4 tacos suministrados, a la altura deseada, teniendo en cuenta la indicación ALTO ↑ (figura 2-B) y la posición del objetivo de la cámara (figura 3-B).
- Quite la escuadra de sujeción aflojando los dos tornillos como se indica en la figura 4-B.
- Monte la placa exterior en los pernos situados en la base de la caja de superficie (figura 5-B, punto ①);
- Vuelva a colocar la escuadra de sujeción en su alojamiento (figura 5-B, punto ②) y enrosque los dos tornillos (figura 5-B, punto ③).
- Quite el cubrebornes (figura 6-B, punto ①) y utilice las dos borneras extraíbles (figura 6-B, punto ②) para realizar las conexiones.
- Vuelva a montar el cubrebornes y cierre la placa exterior.
- Fije la placa exterior a la caja de superficie como se indica en la figura 7-B utilizando la llave Allen suministrada.

PT - INSTALAÇÃO DE PAREDE

- Eliminar um ou mais pontos de ruptura conforme a posição pré-seleccionada para a passagem dos cabos (figura 1-B).
- Fazer passar a tubagem com os condutores do sistema através de um dos pontos de ruptura (figura 2-B) utilizando o passa-cabos fornecido.
- Fixar a caixa à parede com as 4 buchas fornecidas à altura desejada, tendo em consideração a indicação ALTO ↑ (figura 2-B) e o posicionamento da objectiva da câmara (figura 3-B).
- Retirar o esquadro de bloqueio desapertando os dois parafusos como indicado na figura 4-B.
- Inserir a placa botoneira nos pernos colocados na base da caixa de parede (figura 5-B, ponto ①);
- Voltar a posicionar o esquadro de bloqueio no próprio lugar (figura 5-B, ponto ②) e aparafusar os dois parafusos (figura 5-B, ponto ③).
- Remover a cobertura do borne (figura 6-B, ponto ①) e utilizar os dois bornes amovíveis (figura 6-B, ponto ②) para efectuar as ligações.
- Voltar a montar a cobertura do borne e fechar a placa botoneira.
- Fixar a placa botoneira à caixa de encastre como indicado na figura 7-B utilizando a chave Allen fornecida.

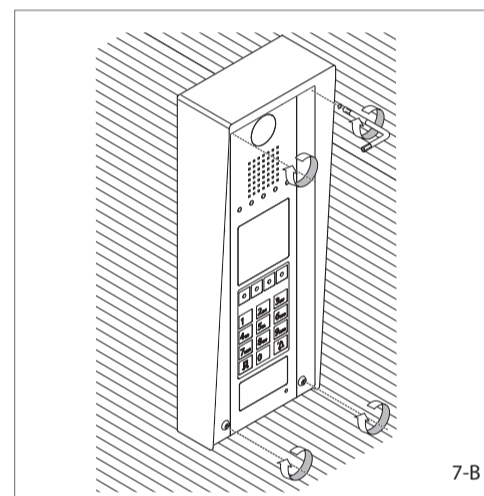

7-B